

LAWN-BOY®

Série argent

Tondeuse motorisée à guidage arrière

Modèles No. 10201 – 5900001 et suivants

Modèles No. 10211 – 5900001 et suivants

Modèles No. 10301 – 5900001 et suivants

Modèles No. 10312 – 5900001 et suivants



Notice D'Utilisation

IMPORTANT: Lire cette notice avec attention. Elle contient des informations relatives à votre sécurité. Se familiariser avec les commandes et le maniement correct de la tondeuse avant de l'utiliser.

Introduction

Merci pour votre achat d'un produit Lawn-Boy.

À Lawn-Boy, notre désir à tous est que vous soyez entièrement satisfait de votre nouveau produit. N'hésitez donc pas à contacter votre concessionnaire agréé local qui tient à votre disposition un service d'entretien et de réparations, des pièces détachées et toute information qui pourrait vous être utile.

Chaque fois que vous contactez votre concessionnaire agréé ou l'usine, tenez à sa disposition les numéros de modèle et de série du produit. Ces numéros aideront le concessionnaire ou le représentant du service après-vente à vous fournir des informations précises pour votre produit particulier. La décalcomanie comportant les numéros de modèle et de série est affixée à un endroit unique, tel qu'illustré ci-dessous.

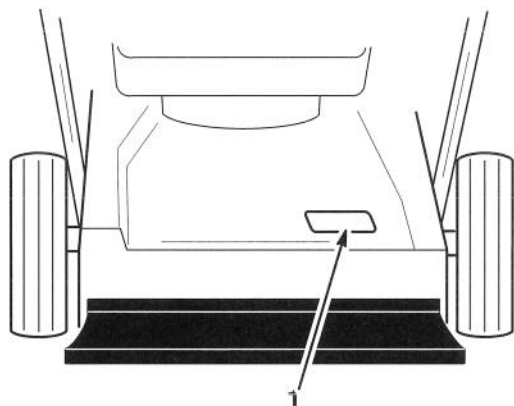

1064

1. Décalcomanie de numéros de modèle et de série

Pour votre commodité, inscrivez les numéros de modèle et de série du produit dans l'espace ci-dessous.

No. de modèle : _____
No. de série : _____

Lisez attentivement ce manuel pour vous familiariser avec l'utilisation et l'entretien correct de votre produit. La lecture de ce manuel vous aidera, ainsi que les autres utilisateurs, à éviter des accidents corporels et des dommages au produit. Bien que Lawn-Boy conçoive, fabrique et commercialise des produits sûrs, à la pointe de la technologie, vous avez la responsabilité de l'utiliser correctement et en toute sécurité. Vous êtes également responsables d'instruire les personnes auxquelles vous permettrez d'utiliser le produit, sur l'usage en toute sécurité.

Les mises en garde de ce manuel identifient les dangers potentiels et comprennent des messages de sécurité spécifiques destinés à vous éviter et à éviter à d'autres des blessures ou même la mort. Les mises en garde sont intitulées DANGER, AVERTISSEMENT et ATTENTION, suivant le niveau de danger. Toutefois, quel que soit ce niveau, soyez extrêmement prudent.

DANGER signale un risque extrême de blessures ou de mort si les précautions recommandées ne sont pas respectées.

AVERTISSEMENT signale un risque de blessures ou de mort si les précautions recommandées ne sont pas respectées.

ATTENTION signale un risque de blessures légères ou modérées si les précautions recommandées ne sont pas respectées.

Deux autres termes sont également utilisés pour signaler des messages d'informations essentielles : "Important", pour attirer l'attention sur des informations mécaniques spécifiques, et "Remarque", pour des informations d'ordre général méritant une attention particulière.

Les côtés droit et gauche de la tondeuse sont identifiés comme tels en se tenant en position normale de tonte, derrière le guidon.

Table des matières

	Page		Page
Sécurité	2	Entretien	15
Pratiques pour l'utilisation en toute sécurité	2	Programme d'entretien recommandé	15
Décalcomanies de sécurité et instructions .	5	Filtre à air	16
Assemblage	6	Bougie	17
Guidon	6	Nettoyage du carter de la tondeuse	17
Obturateur	7	Lame	18
Avant le démarrage	8	Lubrification	20
Rapport huile/essence	8	Câble de commande d'autopropulsion	21
Mélange de l'huile à l'essence	9	Nettoyage du système d'autopropulsion ..	21
Préparation de la pelouse et tonte	10	Trous d'échappement	22
Fonctionnement	11	Dépannage	24
Démarrage du moteur	11	Accessoires	26
Arrêt du moteur	11	Sac à herbe arrière	26
Système d'autopropulsion	12	Plaque de paillage	29
Réglage de la hauteur de coupe	13	Remisage	32
Conseils pour le paillage	13	Carburant	32
		Moteur	32
		Pour plier le guidon	33
		Sortie du remisage	33
		Garantie	Couverture arrière

Sécurité

Cette machine satisfait ou excède les normes CPSC relatives à la sécurité de la lame pour les tondeuses rotatives guidées par l'arrière, ainsi que les spécifications B71.1 de l'American National Standard Institute en vigueur au moment de la production. Toutefois, un usage ou un entretien incorrect de la part de l'utilisateur ou du propriétaire peut résulter en un accident. Pour réduire les risques d'accident, respecter les présentes règles de sécurité et les mises en gardes pour la sécurité personnelle intitulées **ATTENTION, AVERTISSEMENT OU DANGER**, accompagnées du symbole de sécurité . Tout manquement à se conformer à ces directives peut résulter en un accident.

Pratiques pour l'utilisation en toute sécurité

Ce produit est capable d'amputer les mains et les pieds et de projeter des objets. Toujours respecter toutes les mesures de sécurité pour éviter des blessures graves ou la mort.

ATTENTION

DANGER POTENTIEL

- Les gaz d'échappement contiennent du monoxyde de carbone, un poison inodore et mortel.

QUELS SONT LES RISQUES?

- Le monoxyde de carbone est un gaz qui peut être mortel, connu de l'état de Californie pour causer des malformations à la naissance.

COMMENT SE PROTÉGER?

- Ne pas faire tourner le moteur à l'intérieur ou dans un endroit enclos.

Cette tondeuse est conçue pour la tonte et le paillage de l'herbe ou, lorsqu'équipée d'un sac à herbe, pour ramasser l'herbe coupée. L'usage à toute autre fin que celles décrites ci-avant peut être dangereux pour l'utilisateur et les personnes se tenant à proximité.

Remarque: ce moteur N'EST PAS équipé d'un échappement pare-étincelles. L'usage de cette tondeuse dans l'État de Californie sur tout terrain boisé, buissonneux ou couvert d'herbages non entretenus, sans un pare-étincelles est une infraction aux lois. D'autres états peuvent avoir des lois similaires.

Fonctionnement général

1. Lire attentivement ce manuel avant d'utiliser la tondeuse. Se familiariser avec les commandes et l'usage correct. Ne jamais laisser les enfants de moins de 16 ans utiliser la tondeuse. Ne jamais laisser des adultes utiliser la tondeuse sans instructions adéquates.
2. L'opérateur de la tondeuse a la responsabilité de veiller à tenir tout le monde, en particulier les enfants et les animaux domestiques, à l'écart de la zone de tonte. Il sera tenu responsable des accidents ou dangers infligés à d'autres personnes ou à leurs biens.
3. Inspecter soigneusement l'endroit où la tondeuse doit être utilisée et le débarrasser des branches, pierres, fils de fer et autres débris. Pendant la tonte, se montrer vigilant pour le cas où des objets étrangers seraient dissimulés par la pelouse.
4. Porter des pantalons longs et des chaussures robustes. Ne pas utiliser la tondeuse en sandales, pieds nus, avec des bijoux ou des vêtements amples.

5. Vérifier le niveau de carburant avant de démarrer le moteur. Ne pas remplir le réservoir de carburant à l'intérieur, lorsque le moteur tourne ou avant de l'avoir laissé refroidir pendant plusieurs minutes après utilisation. Ne pas fumer pendant le remplissage. Essuyer toute essence répandue avant de démarrer le moteur.
6. Veiller à ce que toutes les gardes, écrans, ramasse-herbes et dispositifs de sécurité soient en place. Réparer ou remplacer les pièces endommagées, y compris les décalcomanies. Vérifier tous les dispositifs de sécurité avant chaque usage.
7. Le moteur, la lame et le système d'auto-propulsion sont conçus pour s'arrêter lorsque les manettes de commande sont relâchées. Vérifier que les commandes et les freins fonctionnent correctement avant chaque usage de la tondeuse.
8. Le carburant étant extrêmement inflammable, le manipuler avec précautions.
 - A. Utiliser un récipient homologué.
 - B. Remplir le réservoir de carburant à l'extérieur et non pas à l'intérieur. **NE JAMAIS REMPLIR LE RÉSERVOIR SI LE MOTEUR EST EN MARCHÉ OU CHAUD.**
 - C. Avant de démarrer le moteur, replacer les bouchons du réservoir et du récipient de carburant et essuyer toute essence répandue.
9. Avant d'utiliser la tondeuse, toujours inspecter visuellement les lames, boulons de lame et ensemble de coupe en vue d'usure ou de dommages. Remplacer les lames ou boulons endommagés par ceux neufs pour conserver leur équilibre.

Pendant la tonte

1. Ne pas faire tourner le moteur à l'intérieur.
2. Démarrer le moteur avec précaution suivant les instructions et tenir les pieds à l'écart de la lame.
3. Toujours se tenir bien en équilibre. Tenir fermement le guidon et marcher; ne jamais courir. Ne jamais utiliser la tondeuse sur de l'herbe humide. Ne tondre que pendant la journée ou sous un éclairage artificiel suffisant.
4. Tondre perpendiculairement à la pente, jamais vers le haut ou le bas. Procéder avec une extrême prudence lors d'un changement de direction sur une pente. Ne pas utiliser la tondeuse sur des pentes trop fortes. Sur les pentes, porter des chaussures antidérapantes.
5. Toujours porter des lunettes de sécurité pendant l'utilisation afin de protéger les yeux des objets risquant d'être projetés par la tondeuse.
6. Garder le visage, les mains et les pieds à l'écart du carter de la tondeuse et de la lame lorsque le moteur est en marche. La lame risque de causer des blessures aux mains et aux pieds.
7. Procéder avec une extrême prudence pour retourner la tondeuse ou la tirer vers soi.
8. Rester derrière le guidon jusqu'à ce que le moteur s'arrête. Se tenir à l'écart des ouvertures de décharge en tout temps.
9. Lors de l'ensachage de l'herbe, arrêter le moteur et rester derrière le guidon jusqu'à l'arrêt complet de toutes les pièces mobiles avant de retirer le sac pour le vider.
10. Avant de tondre, s'assurer que le sac à herbe ou l'obturateur est installé sur l'ouverture de décharge.
11. Arrêter le moteur et rester derrière le guidon jusqu'à l'arrêt complet de toutes les pièces mobiles avant de dégager le tunnel de décharge.

12. Les lames continuent de tourner pendant quelques instants après avoir relâché la manette de commande de lame. Rester derrière le guidon jusqu'à l'arrêt complet de toutes les pièces mobiles.
13. Après avoir heurté un corps étranger ou si la tondeuse vibre de façon anormale, arrêter le moteur et débrancher le fil de la bougie. Inspecter la tondeuse en vue de dommages et effectuer toutes les réparations nécessaires avant de l'utiliser à nouveau. Pour toute réparation importante ou assistance, contacter le concessionnaire réparateur Lawn-Boy agréé local.
14. Arrêter le moteur et attendre l'arrêt complet de toutes les pièces mobiles avant de régler la hauteur de coupe.
15. Débrayer la lame lorsque la tondeuse est poussée hors de la zone de tonte.
16. Arrêter le moteur avant de quitter la position de tonte derrière le guidon. Débrancher le fil de bougie si la tondeuse est laissée sans surveillance.
17. Ne pas toucher le moteur pendant qu'il tourne ou immédiatement après l'arrêt pour éviter les risques de brûlures.
18. Si la tondeuse doit être soulevée pour le transport, arrêter le moteur et attendre l'arrêt complet de toutes les pièces mobiles.
3. Pour s'assurer que la tondeuse peut être utilisée en toute sécurité, vérifier fréquemment que tous les écrous, boulons et vis sont bien serrés. Vérifier que l'écrou de lame est serré à 63 N · m (560 po.-lbs/47 pi.-lbs).
4. Pour l'entretien de la lame, voir la section du même nom pour les procédures d'installation et de service.
5. Pour réduire les risques d'incendie, tenir le moteur exempt d'excès de graisse, d'herbe, de feuilles et d'accumulations de poussière.
6. Ne pas faire tourner le moteur en survitesse en changeant les réglages du régulateur.
7. Vérifier fréquemment le sac à herbe en vue d'usure ou de détérioration. Pour votre protection, remplacer le sac s'il est usé ou endommagé.
8. Laisser le moteur refroidir avant de ranger la tondeuse dans un espace clos. Ne pas remiser la tondeuse à proximité d'une flamme vive ou à d'endroits où des vapeurs d'essence peuvent être allumées par une étincelle.
9. Au moment de la fabrication, la tondeuse était conforme à toutes les normes de sécurité en vigueur pour les tondeuses à lame rotative. Pour assurer une performance optimale et la sécurité constante de la tondeuse utiliser exclusivement des pièces et accessoires Lawn-Boy d'origine. Les pièces et accessoires d'autres fabricants peuvent avoir pour résultat une non conformité aux normes de sécurité et rendre la tondeuse dangereuse.

Entretien

1. Effectuer exclusivement les opérations d'entretien décrites dans ce manuel. Pour toute réparation importante ou assistance, contacter le concessionnaire réparateur Lawn-Boy agréé local.
2. Avant de procéder à tout nettoyage, inspection, réparation ou réglage, arrêter le moteur et débrancher le fil de bougie. Tenir le fil bien à l'écart de la bougie afin d'éviter tout démarrage accidentel.

Décalcomanies de sécurité et instructions



Les décalcomanies de sécurité et instructions sont facilement visibles par l'opérateur et placées près des pièces potentiellement dangereuses. Remplacer toute décalcomanie endommagée ou manquante.



SUR LE CARTER DE LA TONDEUSE
(Réf. 39-5770)



SUR LE CARTER DE LA TONDEUSE
(Réf. 92-1097)

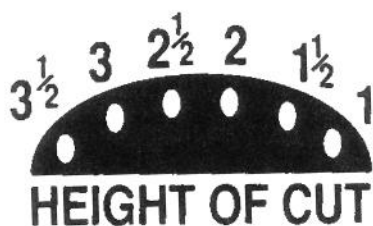

SUR LE RÉGLAGE DE HAUTEUR
DE COUPE ARRIÈRE
(Réf. 92-2914 droit)
(Réf. 92-2915 gauche)



SUR LE CARTER DE LA TONDEUSE
(Réf. 71-1280)



SUR LE CARTER DE LA TONDEUSE
(Réf. 92-4981)



SUR LA CHUTE D'EJECTION
(Réf. 92-2919)
(Modèles 10211 et 10312 uniquement)

Assemblage

Guidon

Assemblage

1. Desserrer les boutons du guidon et déplier la partie supérieure suivant un arc de cercle jusqu'à ce que les deux moitiés soient alignées et s'emboîtent l'une dans l'autre (Fig. 1).

Remarque: prendre garde à ne pas pincer ou étirer les câbles.

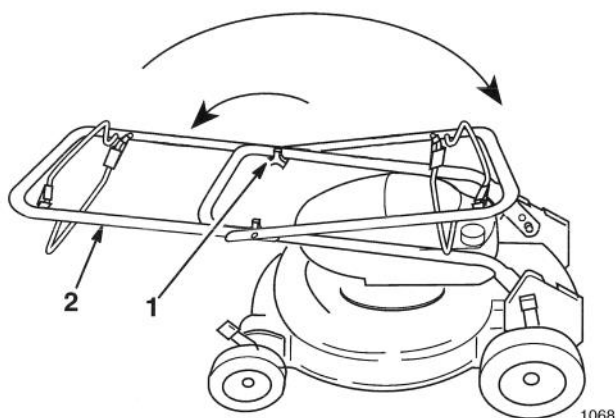

Figure 1

1. Bouton
2. Moitié supérieure du guidon

2. Serrer fermement les boutons.

Remarque: basculer le guidon vers l'arrière de la tondeuse jusqu'à ce qu'il s'encliquette dans les butées des supports de guidon.

Hauteur du guidon

Le guidon possède deux réglages de hauteur – haute et basse (Fig. 2). Choisir la position qui vous est la plus confortable.

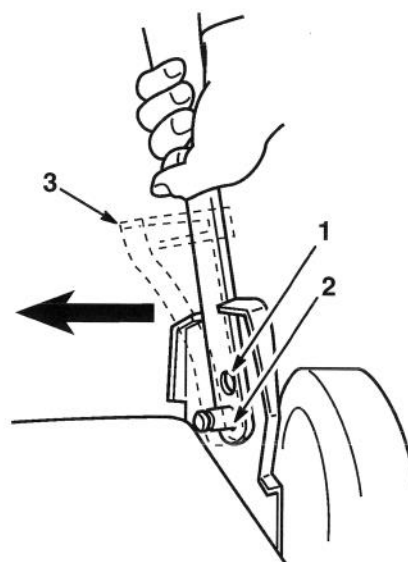

Figure 2

1. Position basse
2. Position haute
3. Ancrage de câble – modèles autopropulsés

1. Pour changer la hauteur du guidon, serrer les deux côtés de la moitié inférieure l'un vers l'autre et aligner les trous sur les goupilles de l'intérieur des supports du guidon.

(Modèles autopropulsés seulement)

1. Glisser l'ancrage de câble (Fig. 2) sur le guidon de manière à aligner le trou et l'engager sur la goupille à l'intérieur du support de guidon.

Remarque: la garde de courroie doit être desserrée et légèrement écartée de manière à avoir suffisamment de place pour installer le guidon en position haute.

2. Régler le câble de commande d'autopropulsion. Voir la section Entretien.

Obturbateur

La tondeuse est livrée avec un obturbateur (Fig. 4). Si la tondeuse est utilisée avec une décharge latérale, cet obturbateur doit être installé dans l'ouverture du carter de la tondeuse.

⚠ ATTENTION

DANGER POTENTIEL

- Si la décharge n'est pas couverte, des objets seront projetés en direction de l'opérateur ou des personnes se tenant à proximité. Il existe également des risques de contact avec la lame.

QUELS SONT LES RISQUES?

- Les objets projetés ou la lame peuvent causer des blessures graves.

COMMENT SE PROTÉGER?

- Ne jamais utiliser la tondeuse si l'obturbateur, la plaque de paillage ou la chute d'éjection et le sac à herbe ne sont pas installés.

1. Arrêter le moteur et débrancher le fil de bougie (Fig. 3) avant d'installer ou de retirer l'obturbateur.

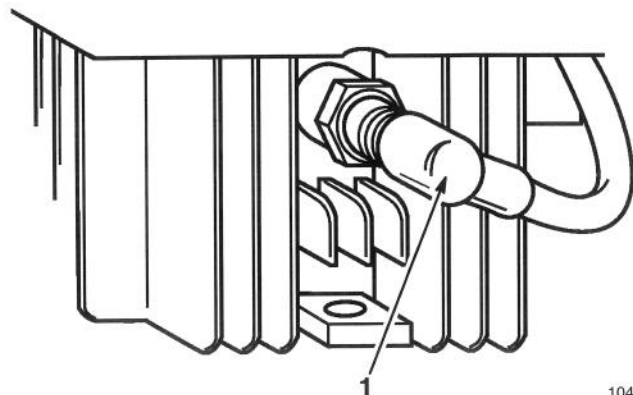

Figure 3

1042

1. File de bougie

2. Retirer la vis à ailettes fixant l'obturbateur au carter de la tondeuse (Fig. 4).

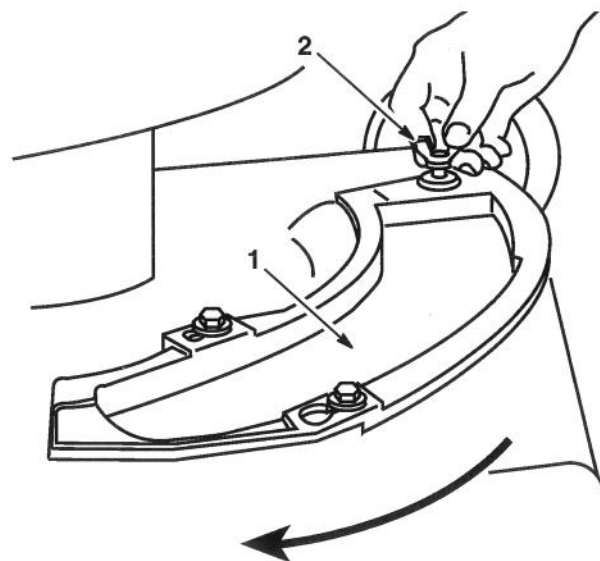

Figure 4

996

1. Obturbateur
2. Vis à ailettes

3. Les deux boulons à épaulement du carter de la tondeuse dépassent des trous oblongs de l'obturbateur et n'ont pas besoin d'être desserrés ou retirés. L'obturbateur se déplace sur les têtes de ces boulons (Fig. 5).

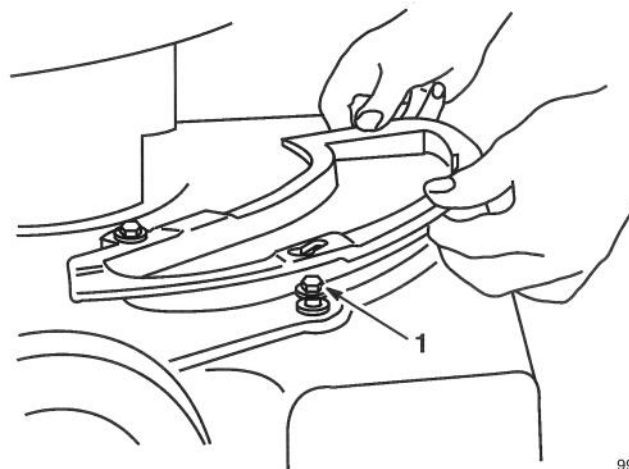

Figure 5

995

1. Boulon à épaulement

4. Faire glisser l'obturbateur vers la droite pour l'installer et vers la gauche pour le retirer.
5. Assujettir l'obturbateur à l'aide de la vis à ailettes.
6. Brancher le fil de bougie (Fig. 3).

Avant le démarrage

Rapport huile/essence

Votre tondeuse Lawn-Boy est équipée d'un moteur 2 temps qui exige un mélange essence **HUILE LAWN-BOY® ASHLESS 2-CYCLE à 32:1**. Un mélange incorrect peut gravement endommager le moteur.

Utiliser l'huile Lawn-Boy ASHLESS 2-CYCLE (Fig. 6), formulée spécialement pour Lawn-Boy, disponible chez votre détaillant. L'usage régulier de l'huile Lawn-Boy ASHLESS 2-CYCLE contribuera à maintenir la propreté du moteur, réduira le calaminage de la bougie, le grippage des pistons et l'auto-allumage. L'huile Lawn-Boy ASHLESS 2-CYCLE minimise également la formation de vernis, les dépôts dans la chambre de combustion et l'obturation des trous d'échappement.

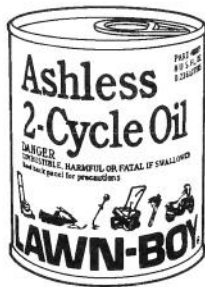

Figure 6

1057

Si l'huile Lawn-Boy 2-CYCLE ASHLESS n'est pas disponible, utiliser une huile 2 temps exempte de cendres de qualité supérieure. Ces huiles de remplacement peuvent créer davantage de fumée d'échappement et exiger des entretiens plus fréquents tels que le remplacement de la bougie, l'obturation des trous d'échappement et des cylindres. Elles risquent également de réduire la durée de vie utile du moteur.

Remarque: NE JAMAIS UTILISER D'HUILES AUTOMOBILES (telles que SAE 30, 10W30 etc.) OU UN RAPPORT HUILE/ESSENCE INCORRECT,

CE QUI POURRAIT CAUSER DES DOMMAGES AU MOTEUR. Si, à la suite d'une défaillance du moteur, il est établi que l'huile Lawn-Boy 2-CYCLE ASHLESS n'a pas été utilisée, les réparations peuvent ne pas être couvertes par la garantie.

DANGER

DANGER POTENTIEL

- Dans certaines circonstances, l'essence est extrêmement inflammable et hautement explosive.

QUELS SONT LES RISQUES?

- Un incendie ou une explosion causé par l'essence peut brûler l'opérateur et les personnes se tenant à proximité et causer des dommages matériels.

COMMENT SE PROTÉGER?

- Remplir le réservoir à l'extérieur et utiliser un entonnoir, dans un endroit ouvert et lorsque le moteur est froid. Essuyer toute essence répandue.
- Ne pas remplir le réservoir à fond. Faire l'appoint jusqu'à ce que le carburant parvienne à 6 à 13 mm (1/4 à 1/2 po.) du bas du tube de remplissage. Le vide laissé permet à l'essence de se dilater dans le réservoir.
- Ne jamais fumer pendant la manipulation d'essence et se tenir à l'écart des flammes vives et étincelles susceptibles d'enflammer les vapeurs d'essence.
- Remiser l'essence dans un récipient homologué et la conserver hors de la portée des enfants.
- Ne jamais entreposer une provision d'essence pour plus de 30 jours.

Mélange de l'huile à l'essence

Pour plus de simplicité et une performance optimale du moteur, mélanger 25 cl (8 onces) d'huile Lawn-Boy ASHLESS 2-CYCLE avec 8 litres (deux gallons) d'essence normale sans plomb fraîche. Verser la moitié de l'essence dans un récipient approprié et ajouter la quantité correcte d'huile 2 temps. Reboucher le récipient et l'agiter pour bien mélanger l'huile et l'essence (Fig. 7). Retirer lentement le bouchon et ajouter l'essence restante.



1056

Figure 7

Remarque: ne pas mélanger l'huile et l'essence dans le réservoir de la tondeuse. L'huile à température ambiante se mélange plus facilement et plus complètement que l'huile froide.

Utiliser une essence propre et fraîche, sans plomb, avec un indice d'octane de 85 ou plus. Pour assurer la fraîcheur, ne pas acheter plus d'essence qu'il n'est nécessaire pour 30 jours. L'usage d'essence sans plomb réduit la formation de dépôts dans la chambre de combustion et prolonge la vie de la bougie. De l'essence au plomb peut être utilisée si de l'essence sans plomb n'est pas disponible.

Remarque: NE PAS UTILISER DE MÉTHANOL, D'ESSENCE CONTENANT DU MÉTHANOL, DU GASOHL CONTENANT PLUS DE 10 % D'ÉTHANOL, D'ESSENCE SUPER OU D'ESSENCE LAMPANTE QUI

POURRAIENT ENDOMMAGER LE SYSTÈME DE CARBURATION.

1. Nettoyer le pourtour du bouchon d'essence avant de le retirer (Fig. 8). Remplir le réservoir du mélange huile/essence jusqu'au bas du tube de remplissage et non pas dans le tube. NE PAS REMPLIR LE RÉSERVOIR EN EXCÈS. Replacer le bouchon correctement et essuyer tout carburant répandu.

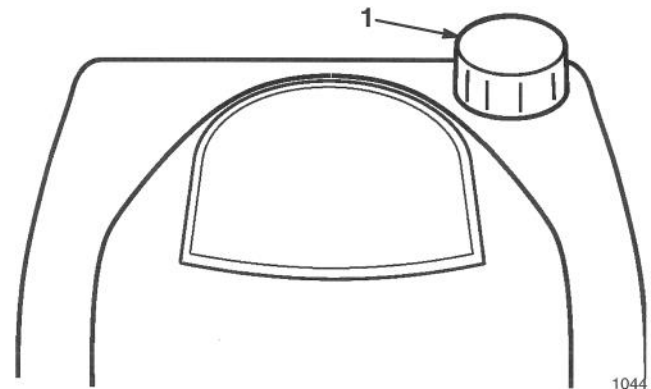

1044

Figure 8

1. Bouchon du réservoir de carburant

Lawn-Boy® recommande l'usage régulier du conditionneur d'essence Lawn-Boy 2+4® (Fig. 9), qui nettoie le moteur pendant le fonctionnement et empêche la formation de vernis gommeux pendant les périodes de remisage.



1058

Figure 9

NE PAS UTILISER D'ADDITIFS POUR CARBURANT AUTRES QUE CEUX FABRIQUÉS POUR LA STABILISATION DE L'ESSENCE PENDANT LE REMISAGE, TELS QUE LE CONDITIONNEUR LAWN-BOY 2+4®. LAWN-BOY DÉCONSEILLE L'USAGE DE STABILISATEURS À BASE D'ALCOOL, TELS QUE L'ÉTHANOL OU LE MÉTHANOL. LES ADDITIFS DE STABILISATION NE DOIVENT PAS ÊTRE UTILISÉS POUR ACCROÎTRE LA PUISSANCE OU LES PERFORMANCES DE LA MACHINE.

2. Rebrancher le fil de bougie (s'il a été débranché) (Fig. 10).

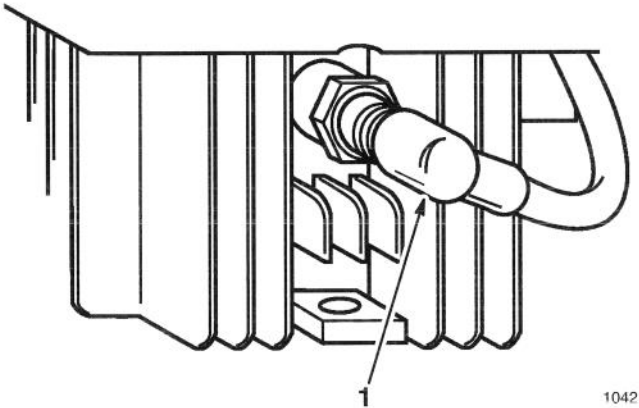

Figure 10

1. Fil de bougie

Préparation de la pelouse et tonte

1. Lire attentivement les INSTRUCTIONS DE SÉCURITÉ et ce manuel avant d'utiliser la tondeuse.
2. Débarrasser la zone à tondre de brindilles, cailloux, fils de fer, branches et autres débris qui pourraient être ramassés ou heurtés par la lame et projetés.
3. Veiller à ce que tout le monde, en particulier les enfants et les animaux domestiques, se tienne à l'écart de la zone de tonte.
4. Éviter de heurter les arbres, murs, trottoirs et autres objets solides. Ne jamais tondre intentionnellement sur un objet quel qu'il soit.
5. Si la tondeuse heurte un objet ou commence à vibrer, arrêter immédiatement le moteur, débrancher le fil de bougie et examiner la tondeuse en vue de dommages.
6. Pour des résultats optimaux, remplacer la lame lorsque nécessaire avec une lame Lawn-Boy d'origine.

Fonctionnement

Démarrage du moteur

Remarque: suivre les étapes de la section AVANT LE DÉMARRAGE.

1. Mettre la manette des gaz sur la position START/MULCHING ZONE™ (démarrage/début de la zone de paillage) (Fig. 11).

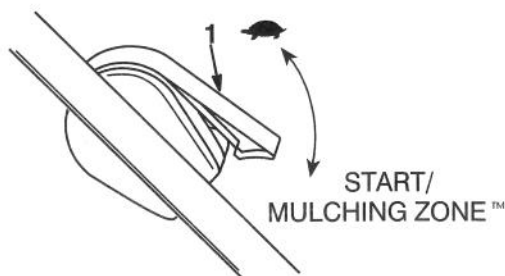

Figure 11

1019

1. Manette des gaz

2. Appuyer trois (3) fois sur l'amorceur (Fig. 12). Attendre environ deux (2) secondes entre chaque actionnement.

Remarque: ne pas utiliser l'amorceur pour redémarrer un moteur chaud après une courte période d'arrêt.

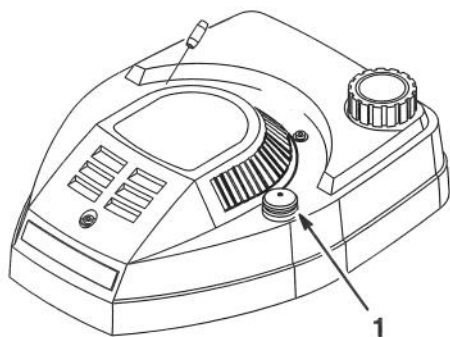

Figure 12

980

1. Amorceur

3. Tenir la barre de commande de la lame serrée contre le guidon (Fig. 13).

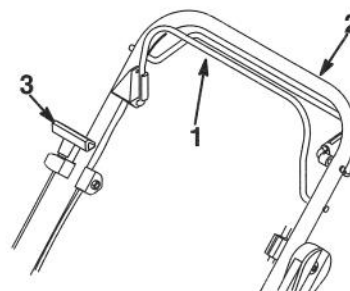

Figure 13

982

1. Barre de commande de la lame
2. Guidon
3. Poignée du démarreur

4. Tirer légèrement sur la poignée du démarreur jusqu'à ce qu'une résistance se fasse sentir, puis, tirer un coup sec (Fig. 13). Laisser le cordon se réenrouler lentement.
5. Lorsque le moteur démarre, amener la manette des gaz sur la position désirée (Fig. 11).

Arrêt du moteur

1. Amener la manette des gaz sur la position SLOW (Fig. 11).
2. Relâcher la barre de commande de la lame (Fig. 14). Le moteur et la lame s'arrêteront. Dans le cas contraire, consulter immédiatement votre concessionnaire.

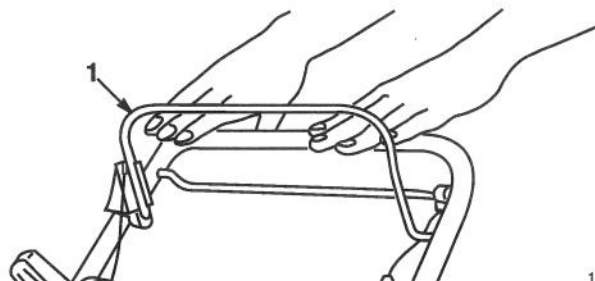

Figure 14

1060

1. Barre de commande de la lame

Pour redémarrer le moteur

1. Répéter la procédure de DÉMARRAGE DU MOTEUR, avec la manette des gaz en position START/MULCHING ZONE™.
2. Si le moteur ne démarre pas après trois (3) tentatives, répéter les étapes 2 à 4 de la procédure de DÉMARRAGE DU MOTEUR.

Remarque: ne pas utiliser l'amorceur d'essence pour redémarrer un moteur chaud après une courte période d'arrêt.

Système d'autopropulsion

(modèles autopropulsés seulement)

1. Pour engager le système d'autopropulsion, serrer et maintenir la barre de commande de traction contre le guidon (Fig. 15).

Remarque: la vitesse maximum de traction au sol est fixe. Pour réduire la vitesse d'avance, accroître l'espace entre la barre de commande et le guidon.

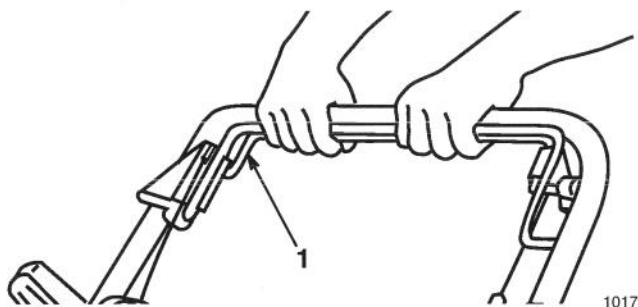

Figure 15

1. Barre de commande d'autopropulsion

2. Pour débrayer le système d'autopropulsion, relâcher la barre de commande (Fig. 16).

Note: la tondeuse est équipée d'embrayages de roue-libre permettant de la tirer facilement en arrière. Pour passer en roue libre, pousser la tondeuse d'environ 2,5 cm en avant après avoir relâché la barre de commande d'autopropulsion.

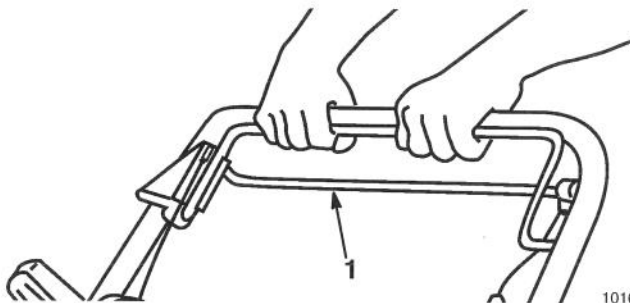

Figure 16

1. Barre de commande d'autopropulsion

Réglage de la hauteur de coupe

Chaque roue est individuellement équipée d'un levier de réglage de la hauteur de coupe. Les réglages sont de 25, 38, 51, 64, 74 et 86 mm (1, 1 1/2, 2, 2 1/2, 3 et 3 1/2 pouces).

⚠ DANGER

DANGER POTENTIEL

- Les doigts risquent d'entrer en contact avec la lame en rotation lors du réglage de la hauteur de coupe.

QUELS SONT LES RISQUES?

- Le contact avec la lame en rotation peut causer des blessures graves.

COMMENT SE PROTÉGER?

- Arrêter le moteur et attendre l'arrêt complet de toutes les pièces mobiles avant de régler la hauteur de coupe.

1. Pour changer la hauteur de coupe, tirer le levier de réglage en direction de la roue et l'amener sur la position désirée (Fig. 17).

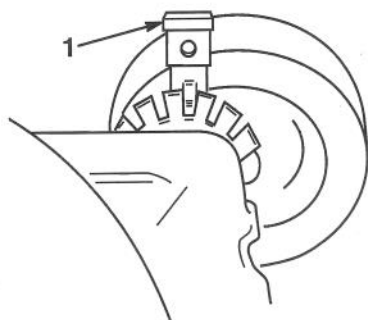

Figure 17

1. Levier de réglage de la hauteur de coupe

2. Relâcher le levier et veiller à ce qu'il s'engage correctement dans l'encoche.

Remarque: régler les quatre (4) roues à la même hauteur.

Conseils pour le paillage

Conseils d'ordre général

Pour un résultat optimal et le meilleur aspect possible de la pelouse lors de la coupe d'herbe ou de feuilles, procéder comme suit :

- Maintenir la lame **bien affûtée** tout au long de la saison de tonte. De temps à autre, limer les ébréchures de la lame.
- N'utiliser la tondeuse que sur de l'herbe ou des feuilles sèches. L'herbe et les feuilles humides ont tendance à s'agglutiner et peuvent obstruer la tondeuse ou faire caler le moteur. D'autre part, elles sont glissantes et créent un risque de chute pour l'opérateur.

⚠ ATTENTION

DANGER POTENTIEL

- L'herbe humide ou les feuilles peuvent causer une glissade et le contact avec la lame.

QUELS SONT LES RISQUES?

- Le contact avec la lame peut causer des blessures graves.

COMMENT SE PROTÉGER?

- Ne tondre que si l'herbe est sèche.

- Régler le moteur sur la position la plus rapide. Une puissance maximum assure les meilleurs résultats.
- Après chaque tonte, débarrasser le dessous de la tondeuse des débris d'herbe et feuilles.
- Maintenir le moteur en bon état de fonctionnement. Le paillage demande un maximum de puissance.
- Lorsque la tondeuse est utilisée pour le paillage, nettoyer le filtre à air plus fréquemment. La coupe et recoupe créent davantage de déchets et de poussière qui colmatent le filtre à air, réduisant la performance du moteur.

1021

Coupe d'herbe

- L'herbe pousse à différentes vitesses selon l'époque de l'année. Dans la chaleur de l'été, il est généralement préférable d'utiliser un réglage de hauteur de coupe de 5, 6,2 ou 7,7 cm (2, 2,5 ou 3 pouces). Environ le tiers seulement de la hauteur d'herbe doit être coupé. Il n'est pas recommandé de couper l'herbe avec un réglage inférieur à 5 cm (2 pouces) à moins qu'elle ne soit clairsemée ou à la fin de l'automne lorsque sa croissance commence à ralentir.
- Pour la coupe d'herbe de plus de 18 cm (6 pouces), il peut être préférable de passer une première fois la tondeuse avec le réglage de hauteur de coupe maximum en avançant plus lentement qu'à l'ordinaire, puis de repasser avec un réglage plus bas afin d'obtenir le meilleur aspect possible. Si l'herbe est trop haute et s'agglutine sur la pelouse, elle risque d'obstruer la tondeuse et de faire caler le moteur.
- Alternier le sens des passages de la tondeuse, ce qui permet de mieux disperser les déchets et d'assurer une meilleure fertilisation.

Si l'aspect de la pelouse tondue n'est pas satisfaisant, essayer l'un ou plusieurs des remèdes suivants :

- Affûter la lame.
- Tondre en avançant plus lentement.
- Élever le réglage de hauteur de coupe.
- Couper l'herbe plus fréquemment.
- Faire se chevaucher les andains à chaque passage plutôt que d'utiliser toute la largeur de coupe.
- Utiliser une hauteur de coupe plus basse d'un cran sur les roues avant (par exemple, régler les roues avant à 2 pouces et les roues arrière à 2,5 pouces).

Coupe de feuilles

- Une fois la coupe terminée, s'assurer qu'au moins 50 % de l'herbe apparaît au travers de la couche de feuilles. Pour obtenir ce résultat, il peut être nécessaire de repasser plusieurs fois la tondeuse sur la couche de feuilles.
- Pour une couche de feuilles légère, régler toutes les roues sur la même hauteur de coupe.
- Si les feuilles ne sont pas hachées assez finement pour être cachées dans l'herbe, avancer plus lentement.
- En présence de beaucoup de feuilles de chêne, il peut être bon de chauler la pelouse au printemps. La chaux réduit l'acidité des feuilles de chêne.

Entretien

Un fonctionnement fiable et en toute sécurité exige des entretiens réguliers.

Programme d'entretien recommandé

Pièce	Entretien	5 Heures	25 Heures	50 Heures	100 Heures
Visserie	Vérifier le serrage des boulons et écrous de la lame et du moteur fréquemment. Pour un fonctionnement en toute sécurité, tous les boulons, écrous et vis doivent toujours être bien serrés.	X			
Filtre à air	Retirer et nettoyer à chaque saison de tonte ou toutes les 25 heures. Nettoyer plus fréquemment si la tondeuse est utilisée dans un environnement poussiéreux.		X		
Bougie	Inspecter, nettoyer et vérifier l'écartement de l'électrode. Remplacer si nécessaire.		X		
Carter	Nettoyer les accumulations de déchets d'herbe et de poussière.		X		
Système d'autopropulsion	Nettoyer les déchets d'herbes et débris sous la garde de courroie et la courroie d'entraînement.		X		
Lame	Affûter ou remplacer. Entretien plus fréquemment si la lame s'émousse rapidement du fait de l'utilisation sur terrain dur ou sablonneux. Sharpen or replace; maintain more frequently if edge is dulled quickly in rough or sandy conditions.			X	
Frein de lame	Vérifier le temps d'arrêt toutes les 50 heures ou au début de la saison de tonte. La lame doit s'arrêter dans les 3 secondes après que la barre de commande ait été relâchée. Dans le cas contraire, contacter le concessionnaire réparateur Lawn-Boy agréé pour réparation.			X	
Lubrification	Graisser les supports des réglages de hauteur de coupe arrière (modèles autopropulsés).			X	
Échappements	Nettoyer toutes les 50 heures ou au moins une fois durant la saison de tonte.			X	
Système de carburation	Inspecter le flexible de carburant en vue de fuites et/ou détérioration. Remplacer si nécessaire.			X	
Système de refroidissement	Nettoyer les déchets d'herbe, débris ou poussières accumulés sur les pales du ventilateur et sur le démarreur. Nettoyer plus fréquemment si la tondeuse est utilisée dans un environnement poussiéreux ou sec.				X

! PRUDENCE

DANGER POTENTIEL

- Si le fil de bougie n'est pas débranché, quelqu'un risque de faire démarrer la tondeuse accidentellement.

QUELS SONT LES RISQUES?

- Le démarrage accidentel peut causer des blessures graves à l'opérateur et aux personnes se tenant à proximité.

COMMENT SE PROTÉGER?

- Débrancher le fil de bougie avant de procéder à toute opération d'entretien. De plus, écarter suffisamment le fil pour ne pas risquer un contact fortuit avec la bougie.

Filtre à air

Nettoyer le filtre à air à chaque saison ou toutes les 25 heures d'utilisation, plus fréquemment si la tondeuse est utilisée dans un environnement poussiéreux.

Remarque: ne pas faire tourner le moteur sans le filtre à air, ce qui pourrait causer des dommages graves.

1. Pour retirer le filtre à air, désencliqueter le couvercle, l'ouvrir sur le côté et le décrocher (Fig. 18).

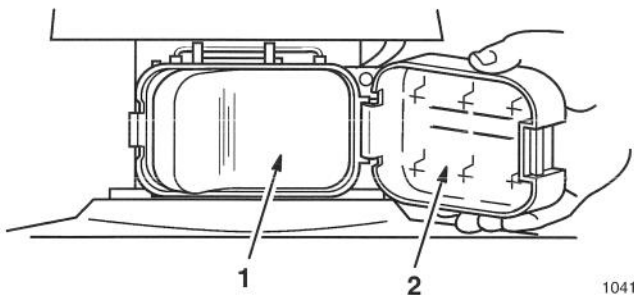

Figure 18

1. Filtre
2. Couvercle

2. Retirer le filtre et son couvercle.
3. Laver le filtre à air dans du détergent ménager ou du kérosène (Fig. 19).

4. Presser le filtre pour l'essorer et le sécher en le tamponnant avec une serviette en papier ou un chiffon.
5. Appliquer une cuiller à soupe d'huile SAE 30W sur le filtre à air (Fig. 20).



Figure 19

988

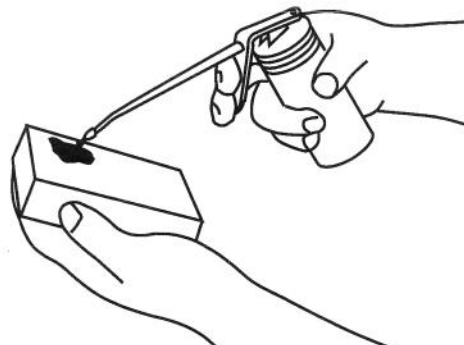

Figure 20

989

6. Presser le filtre pour bien répartir l'huile. Tamponner légèrement avec une serviette en papier pour éliminer l'excès d'huile.
7. Replacer le filtre, la face la plus propre dirigée vers le carburateur.

Remarque: vérifier que le filtre est correctement placé dans le boîtier et ne fait pas de plis qui laisseraient passer directement l'air et la poussière.

Bougie

Une bougie sale, ébréchée, calaminée ou dont les électrodes sont usés peut rendre le démarrage difficile et nuire au fonctionnement.

Nettoyer ou remplacer la bougie chaque saison ou toutes les 25 heures d'utilisation. Utiliser une bougie Champion RJ12C ou équivalente.

1. Débrancher le fil de bougie (Fig. 22). Retirer la bougie et la nettoyer à l'aide d'une brosse métallique pour la débarrasser des dépôts de carbone. **NE PAS DÉCAPER AU SABLE.** Examiner la bougie en vue d'ébréchures ou d'électrodes usés ou endommagés. Remplacer si nécessaire.
2. Régler l'écartement des électrodes à 0,85 mm (0,035 po.) (Fig. 21)

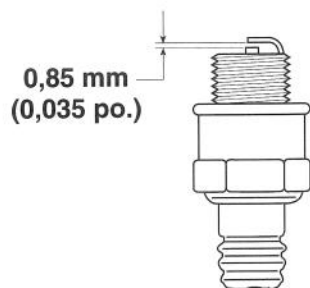

Figure 21

986

3. Visser la bougie à la main puis la serrer à 20 N·m (180 po.-lbs – 15 pi.-lbs) (Fig. 22).

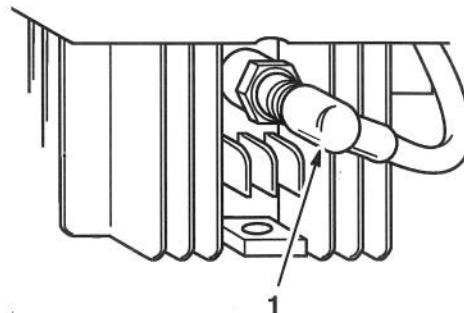

Figure 22

1042

1. Fil de bougie

4. Une fois l'entretien terminé, rebrancher le fil de bougie.

Nettoyage du carter de la tondeuse

Un carter de tondeuse propre assure une performance optimale. Inspectez en vue d'accumulation de déchets d'herbe et nettoyez après chaque utilisation.

1. Débrancher le fil de bougie (Fig. 22)
2. Laisser tourner le moteur jusqu'à épuisement du carburant ou vider le réservoir à l'aide d'une pompe à main.

ATTENTION

DANGER POTENTIEL

- Dans certaines circonstances, l'essence est extrêmement inflammable et explosive et présente des risques de dommages corporels et matériels graves.

QUELS SONT LES RISQUES?

- Si la tondeuse est basculée, l'essence peut s'échapper du réservoir ou du carburateur.

COMMENT SE PROTÉGER?

- Éviter les déversements en laissant le moteur tourner jusqu'à épuisement du carburant ou vider le réservoir à l'aide d'une pompe à main. Ne jamais siphonner.

3. Basculer la tondeuse sur son côté droit (Fig. 23).

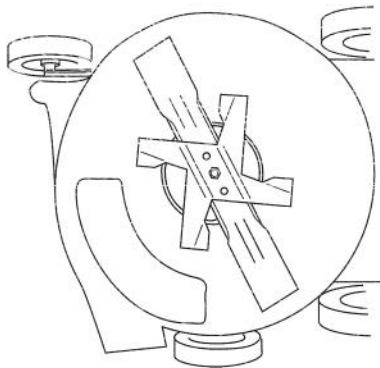

Figure 23

1036

4. Éliminer les déchets d'herbe et les saletés du dessous du carter de la tondeuse à l'aide d'une raclette en bois dur.
5. Redresser la tondeuse.
6. Rebrancher le fil de bougie une fois l'entretien terminé.
7. Remplir le réservoir de carburant frais.

Lame

Une lame droite et affûtée assure une performance optimale. Inspecter et affûter la lame régulièrement.

ATTENTION

DANGER POTENTIEL

- La lame est tranchante.

QUELS SONT LES RISQUES?

- Le contact avec la lame peut causer des blessures graves.

COMMENT SE PROTÉGER?

- Porter des gants ou envelopper la lame d'un chiffon.

Rectitude de la lame

1. Débrancher le fil de bougie (Fig. 22)
2. Mesurer la distance entre le bord inférieur du carter de la tondeuse et l'extrémité de la lame (Fig. 24). Faire tourner la lame à 180° et mesurer l'autre extrémité.

Remarque: si la différence entre les mesures est supérieure à 3,2 mm (1/8 po.), la lame doit être remplacée. Si, après avoir remplacé la lame, la différence est toujours supérieure à 3,2 mm, la rectitude du vilebrequin devra être vérifiée par le concessionnaire réparateur agréé Lawn-Boy.

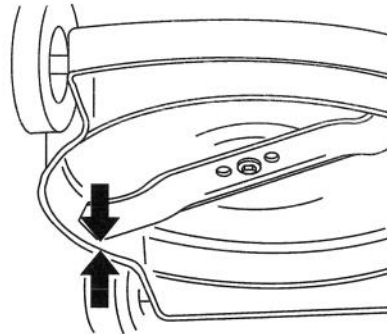

Figure 24

1005

Dépose de la lame

1. Retirer l'écrou de lame et l'hélice de paillage (Fig. 25).

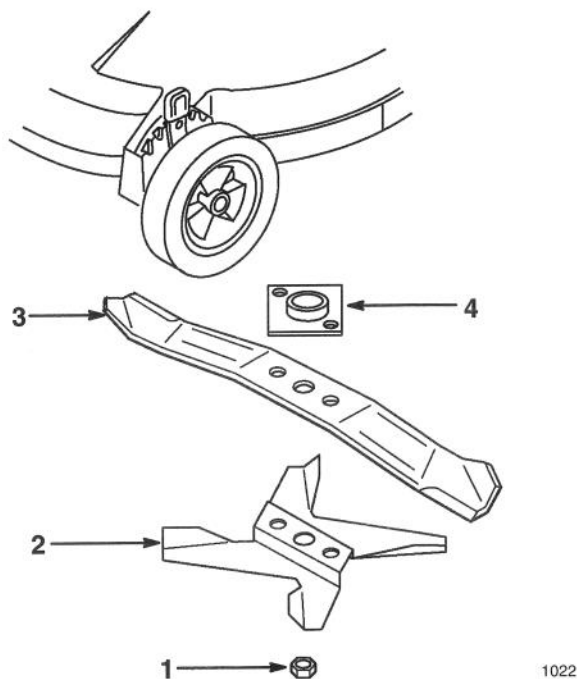

Figure 25

- | | |
|-----------------------|----------------------------------|
| 1. Écrou de lame | 4. Plaque d'entraînement de lame |
| 2. Hélice de paillage | |
| 3. Lame | |

2. Séparer la lame de sa plaque d'entraînement (Fig. 25).
3. Examiner les bords de coupe en vue d'ébréchures et pour vérifier l'angle de coupe et l'affûtage. Affûter ou remplacer suivant les besoins.
4. Examiner les pales de l'hélice de paillage en vue d'usure ou de déformation. Remplacer suivant les besoins.
5. Vérifier que les goupilles de la plaque d'entraînement ne sont pas usées ou brisées. Remplacer suivant les besoins.

Affûtage de la lame

⚠ ATTENTION

DANGER POTENTIEL

- Lors de l'affûtage de la lame, des morceaux de métal peuvent être accidentellement projetés.

QUELS SONT LES RISQUES?

- Les débris métalliques projetés peuvent blesser gravement les yeux.

COMMENT SE PROTÉGER?

- Porter des lunettes de protection appropriées pour affûter la lame.

1. N'affûter que le bord de coupe de la lame, à l'aide d'une lime ou d'une meule. Ne pas affûter au-delà de la zone recommandée.

Remarque: la lame ne doit pas être affûtée à plus de 13 cm (5 pouces) des extrémités extérieures et à moins de 5 cm (2 pouces) du bord de fuite (Fig. 26).

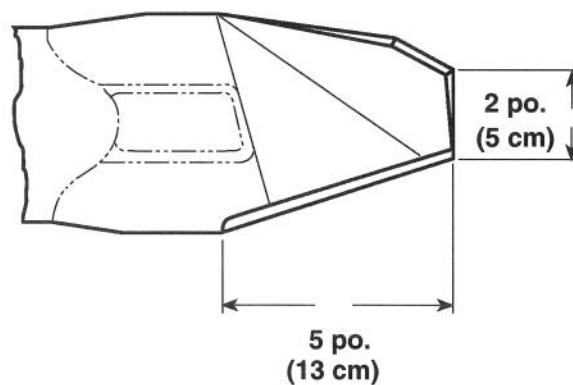

Figure 26

990

Équilibrage de la lame

1. Pour vérifier l'équilibrage de la lame, l'enfiler par son trou central sur un tournevis ou un clou maintenu à l'horizontale dans un étau (Fig. 27).
2. Si l'un ou l'autre des côtés de la lame descend, limer ou meuler ce côté (pas sur le tranchant). La lame est équilibrée quand elle reste à l'horizontale.

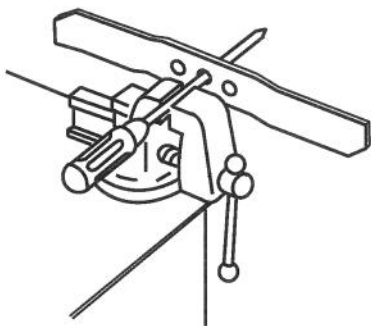

Figure 27

1007

Installation de la lame

1. Installer la plaque d'entraînement sur le vilebrequin (si elle a été retirée) (Fig. 25).
2. Engager les trous de la lame sur les goujons de la plaque d'entraînement, la courbe des extrémités étant dirigée vers le carter de la tondeuse.
3. Installer l'hélice de paillage dans le logement de la lame et serrer avec l'écrou de lame (Fig. 28).

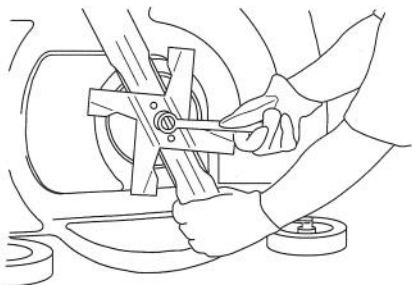

Figure 28

1024

4. Serrer l'écrou de lame à 63 N·M (560 po.-lbs – 47 pi.-lbs).

Remarque: l'écrou de lame doit être remplacé après avoir été monté et démonté quatre (4) fois. La capacité de serrage diminue et l'écrou risque de se desserrer s'il n'est pas remplacé.

5. Une fois l'entretien terminé, rebrancher le fil de bougie (Fig. 22).

Lubrification

(modèles autopropulsés seulement)

1. Essuyer les graisseurs des réglages de hauteur de coupe arrière (Fig. 29) avec un chiffon propre.
2. À l'aide d'une pompe à graisse, injecter délicatement une ou deux giclées de graisse au lithium multi-usages No. 2 dans le graisseur. Un graissage excessif peut endommager les joints et nuire au bon fonctionnement de l'embrayage des roues.

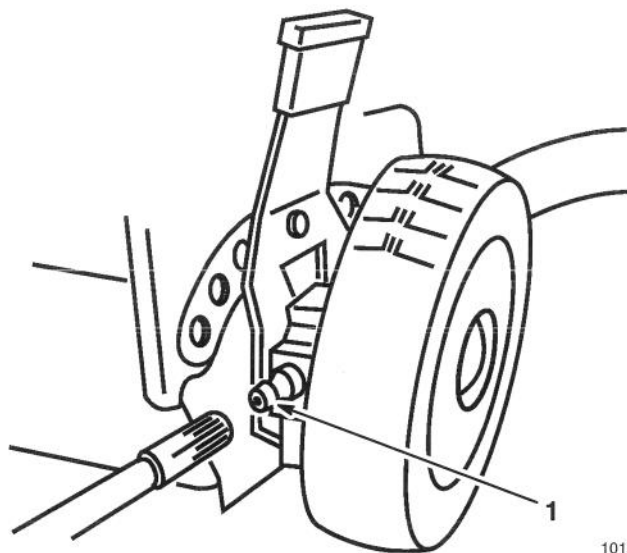

Figure 29

1018

1. Graisseur

Câble de commande d'autopropulsion

(modèles autopropulsés seulement)

Le câble doit être réglé chaque fois que la hauteur du guidon est changée, un nouveau câble d'autopropulsion installé ou lorsque la courroie d'entraînement du système d'autopropulsion patine.

Pour régler le câble d'autopropulsion, déplacer la gaine maintenue sur le guidon par le serre-câble.

1. Desserrer l'écrou du serre-câble (Fig. 30).
2. Maintenir la barre de commande d'autopropulsion à 2 à 4 cm (1 à 1 1/2 po.) du guidon (Fig. 30).

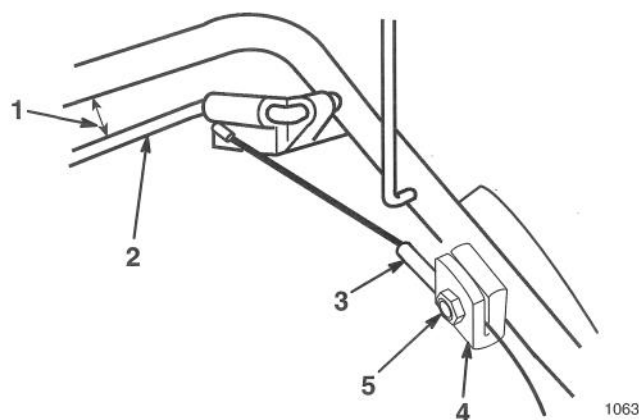

Figure 30

- | | |
|---------------------------------------|-------------------|
| 1. 2 à 4 cm (1 à 1 1/2 po.) | 3. Gaine du câble |
| 2. Barre de commande d'autopropulsion | 4. Serre-câble |
| | 5. Écrou |

3. Tirer la gaine vers le bas (à l'opposé de la barre de commande).
4. Serrer l'écrou du serre-câble.
5. Relâcher la barre de commande pour vérifier que le câble est détendu.

Remarque: le câble doit être détendu lorsque la barre de commande est relâchée car la tondeuse risquerait d'avancer sans que la barre ne soit serrée contre le guidon.

Nettoyage du système d'autopropulsion

(modèles autopropulsés seulement)

Dans certaines circonstances, les déchets d'herbe peuvent s'accumuler sous la garde de la courroie d'entraînement ou dans la gorge des poulies. Ceci peut causer un patinage de la courroie ou l'impossibilité d'engager ou d'arrêter le système d'autopropulsion.

Nettoyer les accumulations de déchets d'herbe et les débris du dessous de la garde de courroie toutes les 25 heures d'utilisation.

1. Retirer la vis, faire glisser la garde de courroie vers l'arrière et décrocher la languette le maintenant sur l'avant du carter de la tondeuse. Basculer le couvercle sur le côté et nettoyer les débris (Fig. 31) du dessous de la garde de courroie et de la gorge de la poulie.

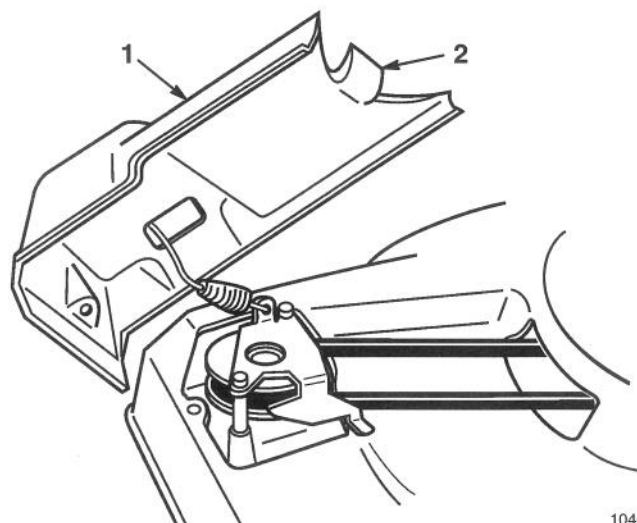

Figure 31

- | | |
|-------------------------|--------------|
| 1. Garde de la courroie | 2. Languette |
|-------------------------|--------------|
2. Remonter la garde de courroie en procédant à l'inverse.

Trous d'échappement

L'accumulation des dépôts de carbone peut causer une usure excessive et une perte de puissance. Inspecter et nettoyer si nécessaire.

1. Retirer la bougie. Voir la section BOUGIE.
2. Vidanger l'essence au moyen d'une pompe à main.
3. Basculer la tondeuse sur son côté droit.



ATTENTION

DANGER POTENTIEL

- Dans certaines circonstances, l'essence est extrêmement inflammable et explosive et présente des risques de dommages corporels et matériels graves.

QUELS SONT LES RISQUES?

- Si la tondeuse est basculée, l'essence peut s'échapper du réservoir ou du carburateur.

COMMENT SE PROTÉGER?

- Éviter les déversements en laissant le moteur tourner jusqu'à épuisement du carburant ou vider le réservoir à l'aide d'une pompe à main. Ne jamais siphonner.

4. Retirer l'écrou de lame, l'hélice de paillage et la lame. Voir la section DÉPOSE DE LA LAME.
5. Retirer la plaque d'entraînement de la lame en frappant avec un marteau en plastique ou en fibre dans le sens de la rotation (Fig. 32) pour la déloger de la partie conique du vilebrequin.

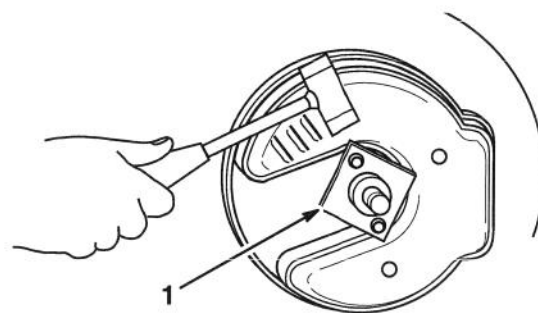

Figure 32

1028

1. Plaque d'entraînement de la lame.

6. Retirer les boulons à tête fixant le couvercle de l'échappement et la plaque de chicane sur la plaque de montage du moteur (Fig. 33).

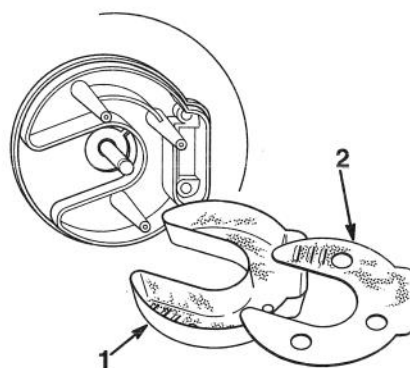

Figure 33

1029

1. Couvercle de l'échappement
2. Plaque de chicane

7. Débarrasser le couvercle de l'échappement et la plaque de chicane des dépôts de carbone à l'aide d'une brosse métallique en veillant à ce que les trous d'échappement soient dégagés. Essuyer l'échappement à l'aide d'une serviette en papier ou d'un chiffon.
8. Faire tourner le vilebrequin lentement jusqu'à ce que les pistons couvrent les trous d'échappement (Fig. 34).

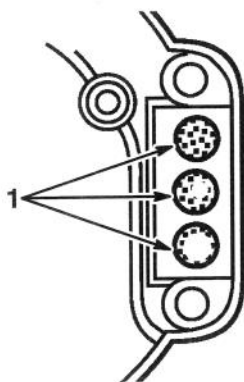

Figure 34

1030

1. Trous d'échappement

9. Débarrasser les trous d'échappement des dépôts de carbone en y insérant une cheville en bois de 3/8 de pouce.

Remarque: ne pas utiliser d'outils en métal qui pourraient rayer les pistons.

10. Redresser la tondeuse.

11. Maintenir la barre de commande de lame serrée contre le guidon (Fig. 35) et tirer plusieurs fois le cordon du démarreur pour expulser les résidus de carbones.

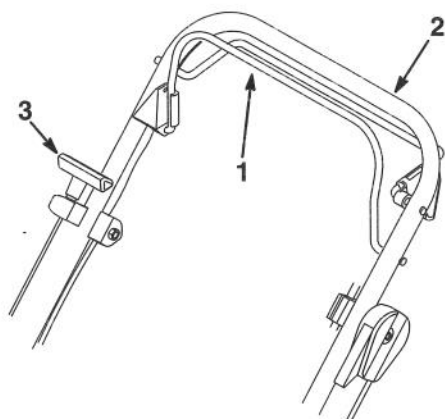

982

Figure 35

- | | |
|------------------------------|-------------------------|
| 1. Barre de commande de lame | 2. Guidon |
| | 3. Poignée du démarreur |

12. Installer la chicane et le couvercle de l'échappement sur la plaque de montage du bloc moteur (Fig. 33). Serrer les boulons de l'échappement à 18 N·m (155 po.-lbs – 13 pi.-lbs).
13. Assujettir la plaque d'entraînement de lame, la lame et l'hélice de paillage à l'aide du boulon de lame. Voir INSTALLATION DE LA LAME.
14. Serrer l'écrou de lame à 63 N·M (560 po.-lbs – 47 pi.-lbs).
15. Redresser la tondeuse.
16. Une fois l'entretien terminé, rebrancher le fil de bougie.
17. Remplir le réservoir de carburant propre et frais.

Dépannage

Votre tondeuse est conçue et fabriquée pour fonctionner sans problèmes. En cas de problème, vérifier soigneusement les pièces et composants ci-dessous. Si le problème persiste, consulter un concessionnaire réparateur Lawn-Boy agréé.

PROBLÈME	MESURE CORRECTIVE
Le moteur ne démarre pas	<ol style="list-style-type: none">1. Remplir le réservoir d'un mélange deux temps frais.2. Placer la manette des gaz sur la position START/MULCHING ZONE™3. Appuyer trois fois sur l'amorceur4. Bougie<ul style="list-style-type: none">• Brancher le fil de bougie• Nettoyer la bougie, vérifier l'écartement des électrodes et la remplacer si nécessaire.
Le moteur démarre difficilement ou perd de la puissance	<ol style="list-style-type: none">1. Vidanger le réservoir de carburant et le remplir de mélange deux temps frais.2. Nettoyer le trou de dégazage du bouchon du réservoir3. Nettoyer ou remplacer l'élément de filtre à air4. Nettoyer la chute d'éjection de la tondeuse5. Nettoyer le dessous du carter de la tondeuse6. Nettoyer la bougie, vérifier l'écartement des électrodes et la remplacer si nécessaire.
Le moteur tourne irrégulièrement	<ol style="list-style-type: none">1. Vérifier le branchement du fil de bougie2. Nettoyer la bougie, vérifier l'écartement des électrodes et la remplacer si nécessaire3. Déplacer la manette des gaz de la position SLOW et la mettre sur START/MULCHING ZONE4. Nettoyer ou remplacer l'élément de filtre à air
La tondeuse ou le moteur vibre de façon anormale	<ol style="list-style-type: none">1. Équilibrer la lame2. Serrer l'écrou de montage de la lame3. Nettoyer la chute d'éjection4. Nettoyer le dessous du carter de la tondeuse5. Serrer les boulons de montage du moteur
Tonte pas uniforme	<ol style="list-style-type: none">1. Régler les quatre roues à la même hauteur2. Affûter et équilibrer la lame3. Changer la direction de la coupe4. Nettoyer le dessous du carter de la tondeuse

PROBLÈME	MESURE CORRECTIVE
Obstruction de la chute d'éjection	<ol style="list-style-type: none">1. Déplacer la manette des gaz de la position SLOW et la mettre sur START/MULCHING ZONE™2. Élever la hauteur de coupe3. Laisser l'herbe sécher avant de la couper4. Nettoyer le dessous du carter de la tondeuse
Le système d'autopropulsion ne fonctionne pas	<ol style="list-style-type: none">1. Régler le câble d'autopropulsion2. Nettoyer les débris du dessous de la garde de courroie.

Accessoires

Des accessoires optionnels peuvent avoir été livrés avec votre tondeuse ou sont disponibles chez votre concessionnaire agréé Lawn-Boy. Pour une installation correcte, procéder comme indiqué ci-dessous.

Sac à herbe arrière

ATTENTION

DANGER POTENTIEL

- Si la décharge n'est pas couverte, des objets seront projetés en direction de l'opérateur ou des personnes se tenant à proximité. Il existe également des risques de contact avec la lame.

QUELS SONT LES RISQUES?

- Les objets projetés ou la lame peuvent causer des blessures graves.

COMMENT SE PROTÉGER?

- Ne jamais utiliser la tondeuse si l'obturateur, la plaque de paillage ou la chute d'éjection et le sac à herbe ne sont pas installés.

1. Arrêter le moteur et débrancher le fil de bougie (Fig. 36) avant d'installer ou de retirer l'obturateur.

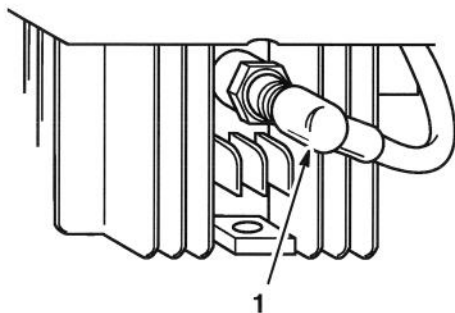
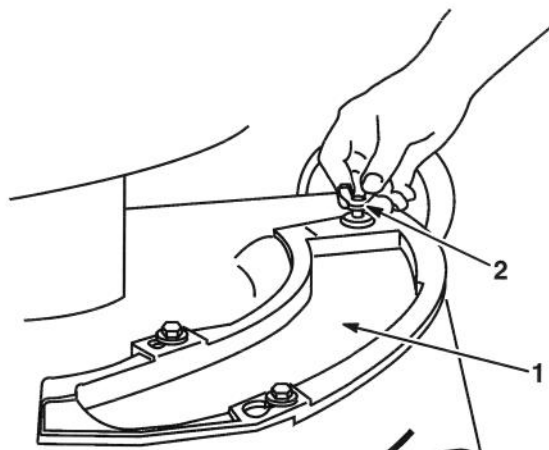

Figure 36

1042

1. Fil de bougie

2. Retirer la vis à ailettes fixant l'obturateur au carter de la tondeuse (Fig. 37).



996

Figure 37

1. Obturateur
2. Vis à ailettes

3. Les deux boulons à épaulement du carter de la tondeuse dépassent des trous oblongs de l'obturateur et n'ont pas besoin d'être desserrés ou retirés. L'obturateur se déplace sur les têtes de ces boulons (Fig. 38).

Pour retirer l'obturateur, le faire glisser vers la gauche.

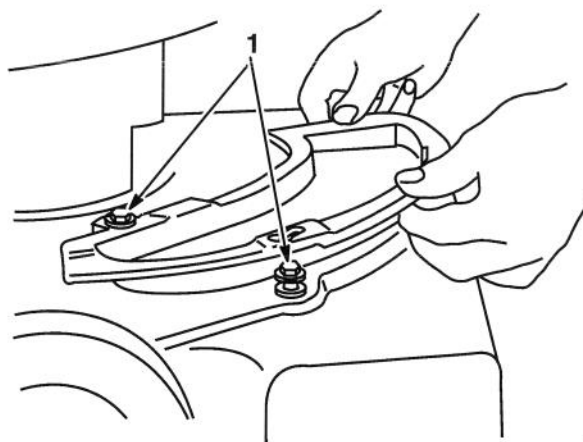

995

Figure 38

1. Boulons à épaulement

4. Placer le coin avant de la chicane de la chute d'éjection dans l'ouverture du carter de la tondeuse. La faire tourner vers la droite et l'enfoncer dans l'ouverture (Fig. 39).

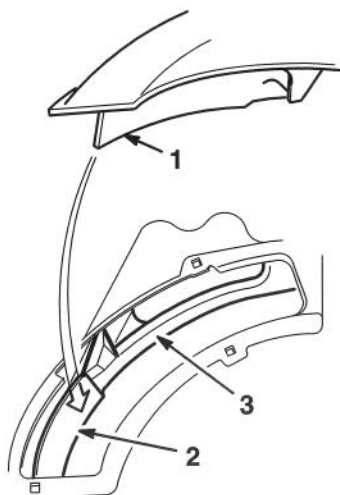

1073

Figure 39

1. Chicane de la chute 3. Garde de pieds
2. Chicane du carter

Remarque: la chicane de la chute doit passer derrière celle du carter avant et entre la lame et la garde de pieds pour ne pas entrer en contact avec la lame.

5. Insérer la tige de support de la chute dans le trou de droite du carter de la tondeuse (Fig. 40).

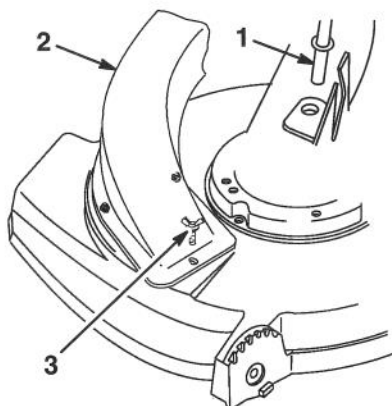

1013/1014

Figure 40

1. Tige de support de la chute 2. Ensemble de chute
3. Vis à ailettes

6. Les deux boulons à épaulement du carter de la tondeuse dépassent des trous oblongs de l'obturateur et n'ont pas besoin d'être desserrés ou retirés. L'obturateur se déplace sur les têtes de ces boulons (Fig. 38).
7. Faire glisser la chute vers la droite pour l'installer et vers la gauche pour la retirer.
8. Fixer à l'aide de la vis à ailettes (Fig. 38).
9. Vérifier qu'il y ait un espace entre les extrémités de la lame et la chicane de la chute suffisant pour éviter le contact avec la lame (Fig. 41).

Remarque: la chicane de la chute doit passer derrière celle du carter avant et entre la lame et la garde de pieds pour ne pas entrer en contact avec la lame (Fig. 41).

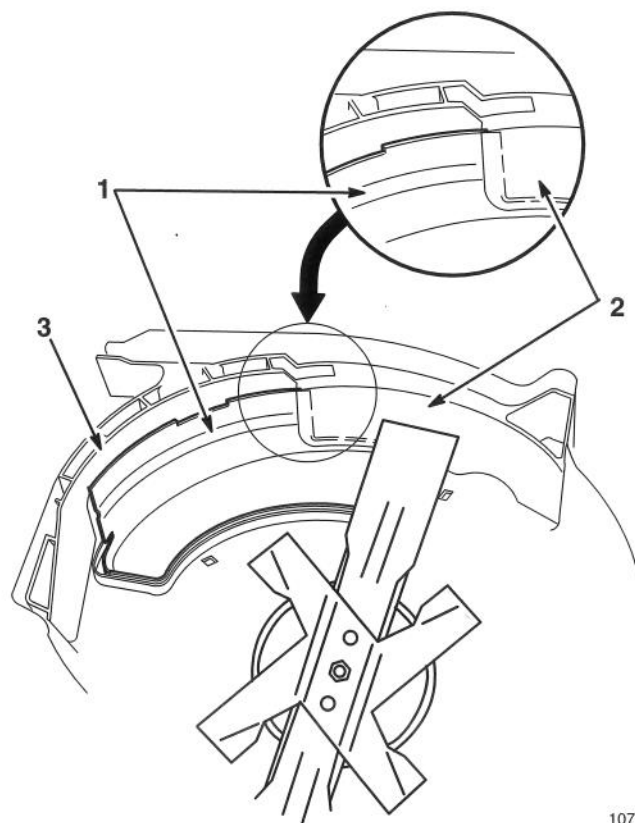

1072

Figure 41

1. Chicane de la chute 3. Garde de pieds
2. Chicane de l'avant du carter

10. Retirer le bouton et le boulon fixant les parties supérieure et inférieure du côté gauche du guidon (Fig. 42).

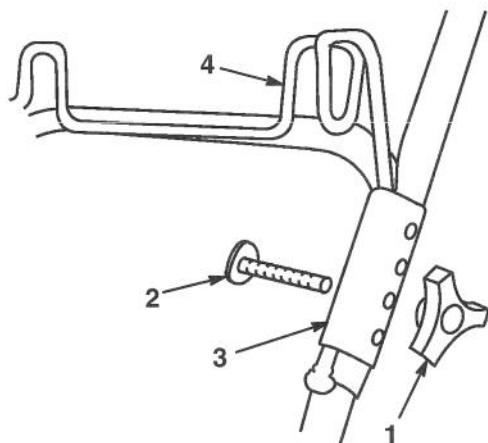

Figure 42

1011

- | | |
|-----------|-----------------------|
| 1. Bouton | 3. Bride du porte-sac |
| 2. Boulon | 4. Porte-sac |

11. Tenir la bride du porte-sac à l'extérieur des sections de guidon. Insérer le boulon de montage depuis l'intérieur du guidon et le faire passer dans l'un des trous de la bride.
12. Insérer le porte-sac dans la gorge de la bride et serrer avec le bouton. Répéter cette opération pour le côté droit du guidon.
13. Fermer l'arrière du sac en repliant les côtés vers l'intérieur et enclipser les deux moitiés de poignées de sac arrière l'une dans l'autre (Fig. 43).

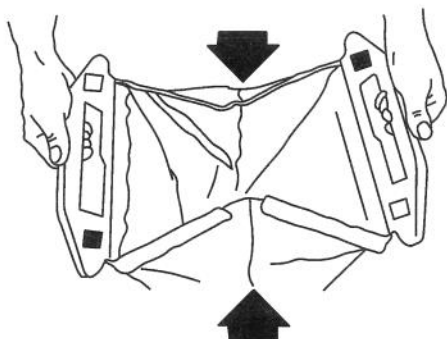

Figure 43

1012

14. Placer les poignées arrière du sac dans le porte-sac sur le guidon.

15. Saisir la poignée du sac et la glisser sur le collet de la chute d'herbe (Fig. 44). Pousser la poignée vers le bas jusqu'à ce qu'elle soit correctement installée.

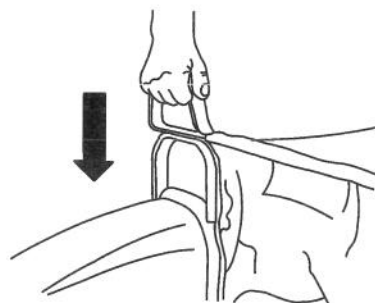

Figure 44

1010

Réglage du sac

Il peut être nécessaire d'ajuster le sac lorsque la hauteur du guidon est changée. Pour être bien ajusté, le sac doit être tendu au niveau de la partie supérieur en tissu entre les poignées avant et arrière du porte-sac. Si le sac est trop tendu ou trop lâche, l'ajuster comme suit :

1. Retirer le sac du porte-sac. Retirer le(s) bouton(s) et le(s) boulon(s) fixant les brides du porte-sac au guidon (Fig. 45). Les brides du porte-sac sont dotées de quatre trous pour le réglage.

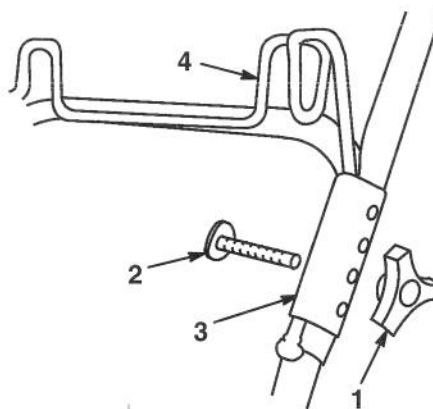

Figure 45

1011

- | | |
|-----------|-----------------------|
| 1. Bouton | 3. Bride du porte-sac |
| 2. Boulon | 4. Porte-sac |

- Remonter les brides du porte-sac sur les montants du guidon en utilisant les trous permettant le mieux de tenir le sac tendu. Les trous les plus bas permettent d'obtenir la plus faible tension du sac et les plus hauts, la tension la plus forte.

Note: dans des conditions d'utilisation normales, le matériau du sac est sujet à la détérioration et à l'usure. Vérifier fréquemment le sac à herbe et le remplacer lorsque nécessaire avec un sac d'origine Lawn-Boy. Un sac usé ou de qualité inférieure peut laisser échapper des objets qui risquent d'être projetés et de blesser quelqu'un.

ATTENTION

DANGER POTENTIEL

- Ne pas introduire les mains, un bâton ou quelque objet que ce soit dans la chute d'herbe pendant que la lame tourne.

QUELS SONT LES RISQUES?

- La projection d'objets ou le contact avec la lame peuvent causer des blessures graves.

COMMENT SE PROTÉGER?

- Toujours arrêter le moteur avant de vider le sac à herbe et débrancher le fil de bougie avant de dégager une chute obstruée, le tunnel d'éjection ou le dessous du carter de la tondeuse.

- Rebrancher le fil de bougie.

Plaque de paillage

ATTENTION

DANGER POTENTIEL

- Si la décharge n'est pas couverte, des objets seront projetés en direction de l'opérateur ou des personnes se tenant à proximité. Il existe également des risques de contact avec la lame.

QUELS SONT LES RISQUES?

- Les objets projetés ou la lame peuvent causer des blessures graves.

COMMENT SE PROTÉGER?

- Ne jamais utiliser la tondeuse si l'obturateur, la plaque de paillage ou la chute d'éjection et le sac à herbe ne sont pas installés.

- Arrêter le moteur et débrancher le fil de bougie (Fig. 36), avant d'installer ou de retirer la plaque de paillage.
- Placer le coin avant de la chicane de la plaque de paillage dans l'ouverture du carter. Faire pivoter la plaque de paillage vers la gauche et l'enfoncer dans l'ouverture du carter (Fig. 46).

Remarque: la chicane de la plaque de paillage doit passer derrière celle du carter avant et entre la lame et la garde de pieds pour ne pas entrer en contact avec la lame (Fig. 46).

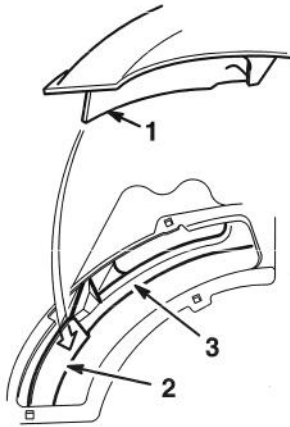

1073

Figure 46

- | | |
|-------------------------------------|----------------------|
| 1. Chicane de la plaque de paillage | 2. Chicane du carter |
| | 3. Garde de pieds |

3. Les deux boulons à épaulement du carter de la tondeuse dépassent des trous oblongs de la plaque de paillage et n'ont pas besoin d'être desserrés ou retirés (Fig. 47). La plaque de paillage se déplace sur les têtes de ces boulons.

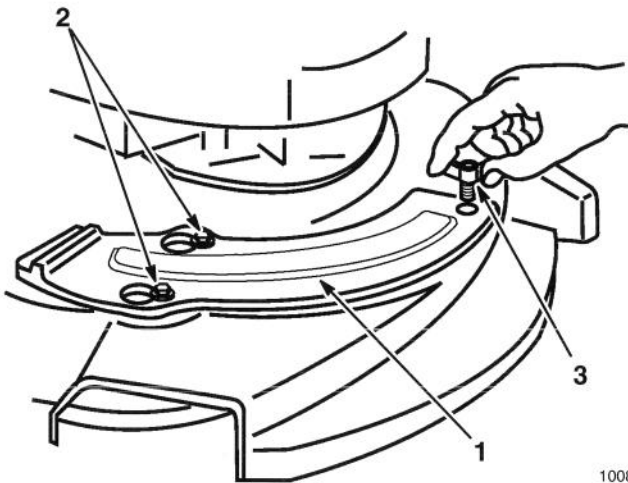

1008

Figure 47

- | | |
|-------------------------|-------------------|
| 1. Plaque de paillage | 3. Vis à ailettes |
| 2. Boulons à épaulement | |

4. Faire glisser la plaque vers la droite pour l'installer et vers la gauche pour la retirer.
5. Fixer à l'aide de la vis à ailettes (Fig. 47).

6. Vérifier qu'il y ait un espace entre les extrémités de la lame et les chicanes de la plaque de paillage, suffisant pour éviter le contact avec la lame (Fig. 48).

Remarque: la chicane de la plaque de paillage doit passer derrière celle du carter avant et entre la lame et la garde de pieds pour ne pas entrer en contact avec la lame.

7. Rebrancher le fil de bougie.

Remarque: utiliser exclusivement une lame Lawn-Boy d'origine. Les lames d'autres fabricants risquent de heurter la plaque de paillage lors du démarrage ou quand le moteur tourne.

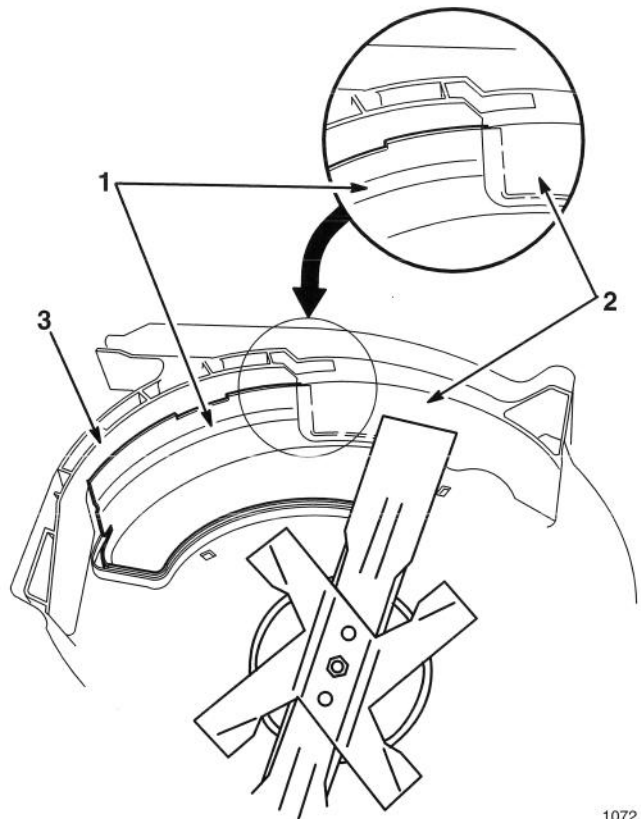

1072

Figure 48

- | | |
|-------------------------------------|----------------------------|
| 1. Chicane de la plaque de paillage | 2. Chicane du carter avant |
| | 3. Garde de pieds |

Paillage

Régler la manette de commande des gaz sur MULCH ZONE . Pour le paillage le plus efficace possible, le moteur doit tourner à plein régime.

Pour obtenir les meilleurs résultats possibles, régler la hauteur de coupe sur 1/3 de la hauteur d'herbe de façon à ne couper que 25 mm (1 po.) maximum d'herbe. Si l'on tente de couper davantage d'herbe ou si la pelouse est très épaisse, les résultats seront médiocres. Dans de telles conditions il est préférable d'utiliser la décharge latérale ou le sac à herbe plutôt que le paillage. Quelques jours plus tard, retondre avec la plaque de paillage.

Remisage

Pour préparer la tondeuse pour le remisage après la saison de tonte, suivre les procédures recommandées. Voir la section ENTRETIEN.

Remiser la tondeuse dans un endroit frais et sec.

Carburant

⚠ ATTENTION

DANGER POTENTIEL

- Dans certaines circonstances, l'essence est extrêmement inflammable et hautement explosive.

QUELS SONT LES RISQUES?

- Un incendie ou une explosion causé par l'essence peut brûler l'opérateur et les personnes se tenant à proximité et causer des dommages matériels.

COMMENT SE PROTÉGER?

- Ne pas entreposer l'essence (carburant) pendant des périodes prolongées.
- Pour éviter une possible explosion des vapeurs d'essence, ne pas remiser la tondeuse avec du carburant dans le réservoir ou à proximité d'une flamme vive (par exemple la veilleuse d'une chaudière ou d'un chauffe-eau).
- Laisser le moteur refroidir avant de remiser la tondeuse dans un endroit clos.

Nous recommandons l'usage du conditionneur de carburant Lawn-Boy 2+4® pour le remisage (Fig. 49). Si possible, traiter le carburant avec ce conditionneur lors du dernier remplissage de la saison.



Figure 49

1058

Il est bon de se montrer prévoyant et d'épuiser le carburant se trouvant dans le réservoir avant de remiser la tondeuse. Plus la quantité de carburant laissée dans le réservoir est petite, plus le temps nécessaire à vider le système de carburation est court. Laisser le moteur tourner jusqu'à épuisement du carburant.

Moteur

1. Retirer la bougie. Au moyen d'une burette, injecter environ un cuiller à soupe d'huile dans le trou de la bougie (Fig. 50).

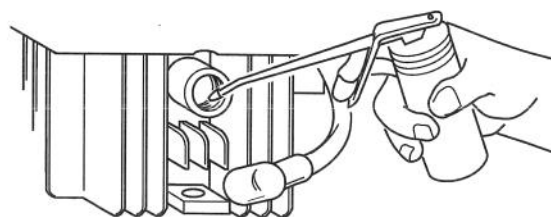

1043

Figure 50

2. Faire tourner plusieurs fois lentement le moteur en tirant sur le cordon du démarreur pour répartir l'huile (Fig. 51).

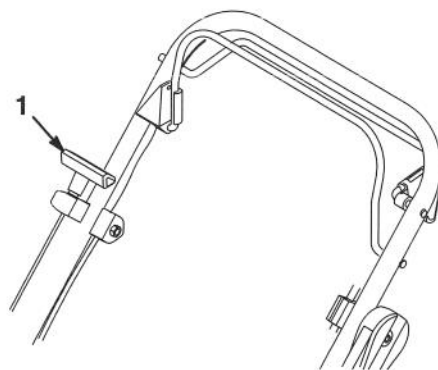

982

Figure 51

1. Poignée du cordon du démarreur

3. Replacer la bougie. NE PAS REBRANCHER le fil de bougie.

Pour plier le guidon

1. Serrer les montants inférieur du guidon l'un vers l'autre pour les dégager des butées du support (Fig. 52).

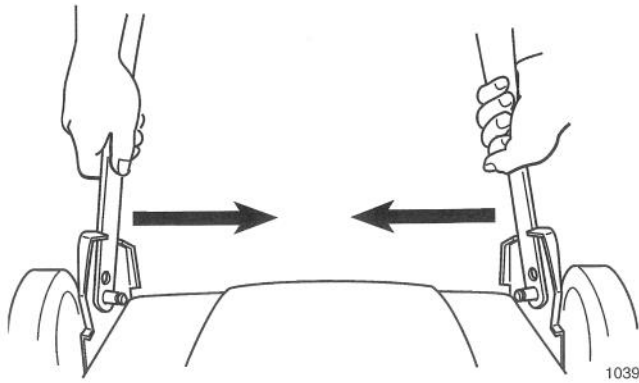

Figure 52

2. Basculer le guidon vers l'avant de la tondeuse (Fig. 53).

Remarque: replier le guidon seulement comme le montre l'illustration. Si le guidon est replié dans l'autre sens, les câbles de commande risquent d'être endommagés.

3. Desserrer les boutons fixant la section supérieure du guidon à la partie inférieure et replier la section supérieure vers l'arrière de la tondeuse, en position de remisage.

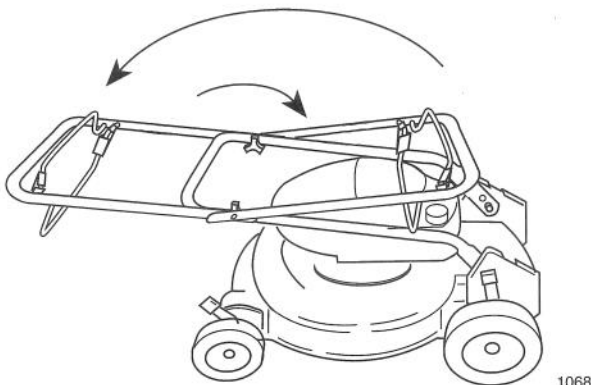

Figure 53

Sortie du remisage

1. Déplier le guidon. Voir les instructions dans la section ASSEMBLAGE.
2. Vérifier et serrer toutes les pièces de fixation.
3. Retirer la bougie (Fig. 55) et faire tourner rapidement le moteur au moyen du cordon de démarreur pour expulser l'huile du cylindre. Nettoyer la bougie ou la remplacer si elle est fêlée, brisée ou si les électrodes sont usés.
4. Installer la bougie et la serrer à $20 \text{ N} \cdot \text{m}$ ($180 \text{ po.}-\text{lbs} - 15 \text{ pi.}-\text{lbs}$).
5. Effectuer les opérations d'entretien. Voir la section ENTRETIEN.
6. Remplir le réservoir de carburant (Fig. 54) avec un mélange deux temps propre et frais.

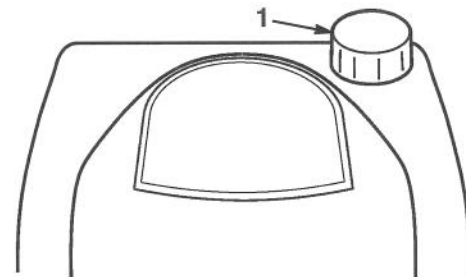

Figure 54

1. Bouchon du réservoir de carburant

7. Rebrancher le fil de bougie (Fig. 55).

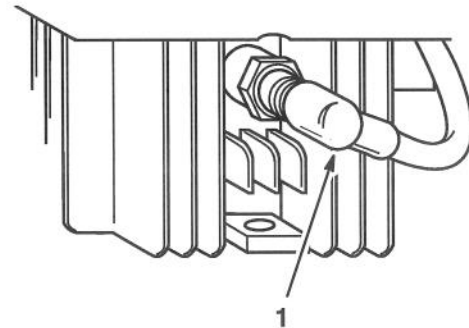

Figure 55

1. Fil de bougie

Garantie Total
(Garantie limitée pour usage commercial)**Que couvre cette garantie express?**

La société Lawn-Boy s'engage à réparer tout produit LAWN-BOY utilisé à des fins résidentielles normales* en cas de défauts de matériaux ou de fabrication ou de panne totale en raison d'une pièce défectueuse. Les durées de garantie suivantes entrent en vigueur à partir de la date d'achat.

- Tondeuses Série Medallion garantie totale de 5 ans
- Tondeuses Série Gold garantie totale de 4 ans
- Tondeuse Série Silver garantie totale de 2 ans
- Module d'allumage garantie de 5 ans

Le coût des pièces et de la main-d'oeuvre est compris, mais les frais de port sont à la charge du client.

Quels produits sont couverts par cette garantie?

Cette garantie s'applique à toutes les tondeuses des séries Gold, Silver et Medallion. Les tondeuses commerciales, de la Série M, les produits auto-portés et les coupe-bordures à essence sont couverts par des garanties séparées.

Utilisation commerciale

Les produits LAWN-BOY de grande consommation utilisés à des fins commerciales, institutionnelles ou en location sont garantis contre les défauts de matériaux ou de fabrication pour une période de 45 jours à partir de la date d'achat. La garantie ne couvre pas les dommages dus à une usure normale des pièces.

Comment obtenir le service garantie?

En cas de défaut de votre produit LAWN-BOY couvert par la garantie, veuillez vous adresser à votre revendeur ou à tout concessionnaire LAWN-BOY agréé. La liste des concessionnaires et revendeurs se trouve dans les pages jaunes de l'annuaire. Le revendeur effectuera les réparations nécessaires sur place ou recommandera un autre concessionnaire agréé plus approprié. Une preuve d'achat peut vous être demandée (copie de l'immatriculation, reçu, etc.) pour valider la garantie.

Si, pour quelque raison que ce soit, vous n'êtes pas satisfait de l'analyse du concessionnaire concernant le défaut matériel ou de fabrication, ou si vous désirez l'adresse d'un Concessionnaire LAWN-BOY, n'hésitez pas à nous contacter à l'adresse suivante:

Lawn-Boy Customer Service Department
8111 Lyndale Avenue South
Bloomington, MN 55420-1196
612-888-8801
800-526-6937

Que devez-vous faire pour que la garantie soit toujours valable?

Respectez les procédures d'entretien de votre produit LAWN-BOY décrites dans la notice d'utilisation. L'entretien courant du produit est à vos frais, qu'il soit effectué par le concessionnaire ou par vous-même.

Ce qui n'est pas couvert par la garantie et La garantie par rapport à la législation de votre pays

Il n'existe aucune autre garantie expresse. Cette garantie expresse ne couvre pas:

- Les frais d'entretien réguliers ou de pièces, comme les filtres, le carburant, les lubrifiants, les changements d'huile, les bougies d'allumage, l'affûtage des lames, les lames usées, les réglages de câbles/timonerie ou les réglages des freins et de l'embrayage.
- Toute modification ou tout emploi abusif des produits ou pièces, tout remplacement ou toute réparation nécessaire pour cause d'accident ou de mauvais entretien.
- Toute réparation nécessaire consécutive à l'emploi d'un carburant inadéquat ou à la présence de contaminants dans le système de carburant, ou à une préparation inadéquate du système de carburant avant toute période de plus de trois mois durant laquelle le produit ne sera pas utilisé.
- Les frais de prise en charge et de livraison.

Toutes les réparations couvertes par cette garantie doivent être effectuées par un concessionnaire agréé LAWN-BOY et seulement avec des pièces d'origine LAWN-BOY.

Les termes de cette garantie impliquent la seule utilisation des services d'un concessionnaire agréé LAWN-BOY.

La société LAWN-BOY n'est responsable d'aucun dégât indirect, fortuit ou consécutif lié à l'utilisation des produits LAWN-BOY couverts par cette garantie, y compris les frais encourus par le remplacement de l'équipement ou par des prestations de service pendant des durées acceptables de mauvais fonctionnement ou de non utilisation pendant la durée des réparations selon les termes de la garantie. Certains états interdisent toute clause d'exclusion relative aux dégâts fortuits ou consécutifs et dans ce cas, les exclusions précédentes ne vous concernent pas.

Cette garantie présente vos droits spécifiques, mais vous bénéficiez peut-être d'autres droits qui varient selon les états.

* Par utilisation à des fins résidentielles normales, il faut comprendre la tonte des gazons situés sur le terrain de votre domicile. L'utilisation du produit dans tout autre lieu est considéré comme usage commercial qui n'est pas couvert par la garantie.

PAYS AUTRES QUE LES ÉTATS-UNIS ET LE CANADA

Les clients ayant acheté des produits Lawn-Boy exportés des États-Unis ou du Canada devront contacter leur distributeur (concessionnaire) Lawn-Boy local pour obtenir les polices de garantie pour leur pays, province ou état. Si pour une raison quelconque vous n'étiez pas satisfait des prestations de votre distributeur ou si vous éprouviez des difficultés à obtenir des informations sur la garantie, contactez l'importateur Lawn-Boy. Si vous n'obtenez toujours aucun résultat, contactez-nous directement au siège social de Lawn-Boy.