

LAWN-BOY®

Série or

Tondeuse motorisée à guidage arrière

Modèles No. 10545 - 5900001 et suivants

Notice D'Utilisation

IMPORTANT: Lire cette notice avec attention. Elle contient des informations relatives à votre sécurité. Se familiariser avec les commandes et le maniement correct de la tondeuse avant de l'utiliser.

Introduction

Merci pour votre achat d'un produit Lawn-Boy.

À Lawn-Boy, notre désir à tous est que vous soyez entièrement satisfait de votre nouveau produit. N'hésitez donc pas à contacter votre concessionnaire agréé local qui tient à votre disposition un service d'entretien et de réparations, des pièces détachées et toute information qui pourrait vous être utile.

Chaque fois que vous contactez votre concessionnaire agréé ou l'usine, tenez à sa disposition les numéros de modèle et de série du produit. Ces numéros aideront le concessionnaire ou le représentant du service après-vente à vous fournir des informations précises pour votre produit particulier. La décalcomanie comportant les numéros de modèle et de série est affixée à un endroit unique, tel qu'illustré ci-dessous.

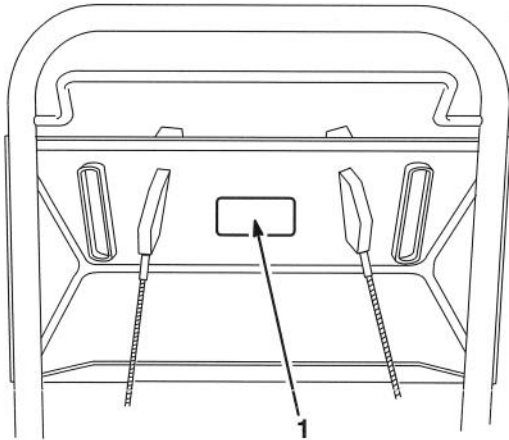

1. Décalcomanie de numéros de modèle et de série

Pour votre commodité, inscrivez les numéros de modèle et de série du produit dans l'espace ci-dessous.

No. de modèle : _____
No. de série : _____

Lisez attentivement ce manuel pour vous familiariser avec l'utilisation et l'entretien correct de votre produit. La lecture de ce manuel vous aidera, ainsi que les autres utilisateurs, à éviter des accidents corporels et des dommages au produit. Bien que Lawn-Boy conçoive, fabrique et commercialise des produits sûrs, à la pointe de la technologie, vous avez la responsabilité de l'utiliser correctement et en toute sécurité. Vous êtes également responsables d'instruire les personnes auxquelles vous permettrez d'utiliser le produit, sur l'usage en toute sécurité.

Les mises en garde de ce manuel identifient les dangers potentiels et comprennent des messages de sécurité spécifiques destinés à vous éviter et à éviter à d'autres des blessures ou même la mort. Les mises en garde sont intitulées **DANGER**, **AVERTISSEMENT** et **ATTENTION**, suivant le niveau de danger. Toutefois, quel que soit ce niveau, soyez extrêmement prudent.

DANGER signale un risque extrême de blessures ou de mort si les précautions recommandées ne sont pas respectées.

AVERTISSEMENT signale un risque de blessures ou de mort si les précautions recommandées ne sont pas respectées.

ATTENTION signale un risque de blessures légères ou modérées si les précautions recommandées ne sont pas respectées.

Deux autres termes sont également utilisés pour signaler des messages d'informations essentielles : "Important", pour attirer l'attention sur des informations mécaniques spécifiques, et "Remarque", pour des informations d'ordre général méritant une attention particulière.

Les côtés droit et gauche de la tondeuse sont identifiés comme tels en se tenant en position normale de tonte, derrière le guidon.

Table des matières

	Page		Page
Sécurité	2	Entretien	16
Pratiques pour l'utilisation en toute sécurité	2	Programme d'entretien recommandé	16
Décalcomanies de sécurité et instructions .	5	Filtre à air	17
Assemblage	6	Bougie	18
Guidon	6	Nettoyage du carter de la tondeuse	19
Obturateur	7	Lame	19
Batterie	8	Lubrification	21
Avant le démarrage	9	Câble de commande d'autopropulsion	22
Rapport huile/essence	9	Trous d'échappement	22
Mélange de l'huile à l'essence	10	Batterie	24
Préparation de la pelouse et tonte	11	Dépannage	26
Fonctionnement	12	Accessoires	28
Démarrage du moteur	12	Sac à herbe arrière	28
Arrêt du moteur	13	Plaque de paillage	30
Système d'autopropulsion	13	Remisage	32
Réglage de la hauteur de coupe	14	Carburant	32
Conseils pour le paillage	15	Moteur	32
		Pour plier le guidon	33
		Sortie du remisage	33
		Journal d'entretien	35
		Garantie	Couverture arrière

Sécurité

Cette machine satisfait ou excède les normes CPSC relatives à la sécurité de la lame pour les tondeuses rotatives guidées par l'arrière, ainsi que les spécifications B71.1 de l'American National Standard Institute en vigueur au moment de la production. Toutefois, un usage ou un entretien incorrect de la part de l'utilisateur ou du propriétaire peut résulter en un accident. Pour réduire les risques d'accident, respecter les présentes règles de sécurité et les mises en garde pour la sécurité personnelle intitulées **ATTENTION, AVERTISSEMENT OU DANGER**, accompagnées du symbole de sécurité . Tout manquement à se conformer à ces directives peut résulter en un accident.

Pratiques pour l'utilisation en toute sécurité

Ce produit est capable d'amputer les mains et les pieds et de projeter des objets. Toujours respecter toutes les mesures de sécurité pour éviter des blessures graves ou la mort.



ATTENTION

DANGER POTENTIEL

- Les gaz d'échappement contiennent du monoxyde de carbone, un poison inodore et mortel.

QUELS SONT LES RISQUES?

- Le monoxyde de carbone est un gaz qui peut être mortel, connu de l'état de Californie pour causer des malformations à la naissance.

COMMENT SE PROTÉGER?

- Ne pas faire tourner le moteur à l'intérieur ou dans un endroit enclos.

Cette tondeuse est conçue pour la tonte et le paillage de l'herbe ou, lorsqu'équipée d'un sac à herbe, pour ramasser l'herbe coupée. L'usage à toute autre fin que celles décrites ci-avant peut être dangereux pour l'utilisateur et les personnes se tenant à proximité.

Note: Ce moteur N'EST PAS équipé d'un échappement pare-étincelles. L'usage de cette tondeuse dans l'État de Californie sur tout terrain boisé, buissonneux ou couvert d'herbages non entretenus, sans un pare-étincelles est une infraction aux lois. D'autres états peuvent avoir des lois similaires.

Fonctionnement général

1. Lire attentivement ce manuel avant d'utiliser la tondeuse. Se familiariser avec les commandes et l'usage correct. Ne jamais laisser les enfants de moins de 16 ans utiliser la tondeuse. Ne jamais laisser des adultes utiliser la tondeuse sans instructions adéquates.
2. L'opérateur de la tondeuse a la responsabilité de veiller à tenir tout le monde, en particulier les enfants et les animaux domestiques, à l'écart de la zone de tonte. Il sera tenu responsable des accidents ou dangers infligés à d'autres personnes ou à leurs biens.
3. Inspecter soigneusement l'endroit où la tondeuse doit être utilisée et le débarrasser des branches, pierres, fils de fer et autres débris. Pendant la tonte, se montrer vigilant pour le cas où des objets étrangers seraient dissimulés par la pelouse.
4. Porter des pantalons longs et des chaussures robustes. Ne pas utiliser la tondeuse en sandales, pieds nus, avec des bijoux ou des vêtements amples.

5. Vérifier le niveau de carburant avant de démarrer le moteur. Ne pas remplir le réservoir de carburant à l'intérieur, lorsque le moteur tourne ou avant de l'avoir laissé refroidir pendant plusieurs minutes après utilisation. Ne pas fumer pendant le remplissage. Essuyer toute essence répandue avant de démarrer le moteur.
6. Veiller à ce que toutes les gardes, écrans, ramasse-herbes et dispositifs de sécurité soient en place. Réparer ou remplacer les pièces endommagées, y compris les décalcomanies. Vérifier tous les dispositifs de sécurité avant chaque usage.
7. Le moteur, la lame et le système d'auto-propulsion sont conçus pour s'arrêter lorsque les manettes de commande sont relâchées. Vérifier que les commandes et les freins fonctionnent correctement avant chaque usage de la tondeuse.
8. Le carburant étant extrêmement inflammable, le manipuler avec précautions.
 - A. Utiliser un récipient homologué.
 - B. Remplir le réservoir de carburant à l'extérieur et non pas à l'intérieur. **NE JAMAIS REMPLIR LE RÉSERVOIR SI LE MOTEUR EST EN MARCHÉ OU CHAUD.**
 - C. Avant de démarrer le moteur, replacer les bouchons du réservoir et du récipient de carburant et essuyer toute essence répandue.
9. Avant d'utiliser la tondeuse, toujours inspecter visuellement les lames, boulons de lame et ensemble de coupe en vue d'usure ou de dommages. Remplacer les lames ou boulons endommagés par jeux pour conserver leur équilibrage.

Pendant la tonte

1. Ne pas faire tourner le moteur à l'intérieur.
2. Démarrer le moteur avec précaution suivant les instructions et tenir les pieds à l'écart de la lame.
3. Toujours se tenir bien en équilibre. Tenir fermement le guidon et marcher; ne jamais courir. Ne jamais utiliser la tondeuse sur de l'herbe humide. Ne tondre que pendant la journée ou sous un éclairage artificiel suffisant.
4. Tondre perpendiculairement à la pente, jamais vers le haut ou le bas. Procéder avec une extrême prudence lors d'un changement de direction sur une pente. Ne pas utiliser la tondeuse sur des pentes trop fortes. Sur les pentes, porter des chaussures antidérapantes.
5. Toujours porter des lunettes de sécurité pendant l'utilisation afin de protéger les yeux des objets risquant d'être projetés par la tondeuse.
6. Garder le visage, les mains et les pieds à l'écart du carter de la tondeuse et de la lame lorsque le moteur est en marche. La lame risque de causer des blessures aux mains et aux pieds.
7. Procéder avec une extrême prudence pour retourner la tondeuse ou la tirer vers soi.
8. Rester derrière le guidon jusqu'à ce que le moteur s'arrête. Se tenir à l'écart des ouvertures de décharge en tout temps.
9. Lors de l'ensachage de l'herbe, arrêter le moteur et rester derrière le guidon jusqu'à l'arrêt complet de toutes les pièces mobiles avant de retirer le sac pour le vider.
10. Avant de tondre, s'assurer que le sac à herbe ou l'obturateur est installé sur l'ouverture de décharge.
11. Arrêter le moteur et rester derrière le guidon jusqu'à l'arrêt complet de toutes les pièces mobiles avant de dégager le tunnel de décharge.

12. Les lames continuent de tourner pendant quelques instants après avoir relâché la manette de commande de lame. Rester derrière le guidon jusqu'à l'arrêt complet de toutes les pièces mobiles.
13. Après avoir heurté un corps étranger ou si la tondeuse vibre de façon anormale, arrêter le moteur et débrancher le fil de la bougie. Inspecter la tondeuse en vue de dommages et effectuer toutes les réparations nécessaires avant de l'utiliser à nouveau. Pour toute réparation importante ou assistance, contacter le concessionnaire réparateur Lawn-Boy agréé local.
14. Arrêter le moteur et attendre l'arrêt complet de toutes les pièces mobiles avant de régler la hauteur de coupe.
15. Débrayer la lame lorsque la tondeuse est poussée hors de la zone de tonte.
16. Arrêter le moteur avant de quitter la position de tonte derrière le guidon. Débrancher le fil de bougie si la tondeuse est laissée sans surveillance.
17. Ne pas toucher le moteur pendant qu'il tourne ou immédiatement après l'arrêt pour éviter les risques de brûlures.
18. Si la tondeuse doit être soulevée pour le transport, arrêter le moteur et attendre l'arrêt complet de toutes les pièces mobiles.
3. Pour s'assurer que la tondeuse peut être utilisée en toute sécurité, vérifier fréquemment que tous les écrous, boulons et vis sont bien serrés. Vérifier que l'écrou de lame est serré à 63 N·m (560 po.-lbs/47 pi.-lbs).
4. Pour l'entretien de la lame, voir la section du même nom pour les procédures d'installation et de service.
5. Pour réduire les risques d'incendie, tenir le moteur exempt d'excès de graisse, d'herbe, de feuilles et d'accumulations de poussière.
6. Ne pas faire tourner le moteur en survitesse en changeant les réglages du régulateur.
7. Vérifier fréquemment le sac à herbe en vue d'usure ou de détérioration. Pour votre protection, remplacer le sac s'il est usé ou endommagé.
8. Laisser le moteur refroidir avant de ranger la tondeuse dans un espace clos. Ne pas remiser la tondeuse à proximité d'une flamme vive ou à d'endroits où des vapeurs d'essence peuvent être allumées par une étincelle.
9. Au moment de la fabrication, la tondeuse était conforme à toutes les normes de sécurité en vigueur pour les tondeuses à lame rotative. Pour assurer une performance optimale et la sécurité constante de la tondeuse utiliser exclusivement des pièces et accessoires Lawn-Boy d'origine. Les pièces et accessoires d'autres fabricants peuvent avoir pour résultat une non conformité aux normes de sécurité et rendre la tondeuse dangereuse.

Entretien

1. Effectuer exclusivement les opérations d'entretien décrites dans ce manuel. Pour toute réparation importante ou assistance, contacter le concessionnaire réparateur Lawn-Boy agréé local.
2. Avant de procéder à tout nettoyage, inspection, réparation ou réglage, arrêter le moteur et débrancher le fil de bougie. Tenir le fil bien à l'écart de la bougie afin d'éviter tout démarrage accidentel.

Décalcomanies de sécurité et instructions



Les décalcomanies de sécurité et instructions sont facilement visibles par l'opérateur et placées près des pièces potentiellement dangereuses. Remplacer toute décalcomanie endommagée ou manquante.



SUR LE CARTER DE LA TONDEUSE
(Réf. 92-5429)



⚠ WARNING



AVOID SERIOUS INJURY or DEATH:



- GO ACROSS SLOPES, NOT UP AND DOWN.
- DO NOT MOW WHEN CHILDREN OR OTHERS ARE AROUND.
- LOOK DOWN AND BEHIND BEFORE AND WHILE MOVING BACKWARDS.
- KEEP SAFETY DEVICES (GUARDS, SHIELDS, ETC.) IN PLACE AND WORKING.
- REMOVE OBJECTS THAT COULD BE THROWN BY THE BLADE.
- READ THE OPERATOR'S MANUAL.

FOR REPLACEMENT MANUAL, SEND MODEL & SERIAL NUMBER TO:
LAWN-BOY, INC., 8111 LYNDALE AVE.S., BLOOMINGTON, MN 55420-1196.

93-7250









SUR LE CARTER DE LA TONDEUSE
(Réf. 93-7250)

START



MULCH ZONE™



SLOW



THROTTLE

OPERATING INSTRUCTIONS

TO START: MOVE GROUND SPEED CONTROL TO "N". PUSH PRIMER BUTTON ON ENGINE THREE TIMES. LIFT CONTROL BAR TO HANDLE. TURN KEY. RELEASE KEY WHEN ENGINE STARTS OR AFTER THREE SECONDS OF CRANKING. WHEN ENGINE STARTS, MOVE THROTTLE TO FAST. IF THE BATTERY'S CHARGE IS TOO WEAK TO START THE ENGINE, THE ENGINE CAN BE STARTED WITH THE FINGERTIP STARTER.

TO DRIVE: MOVE CONTROL BAR TO SHIFT POSITION. SELECT GROUND SPEED. LIFT CONTROL BAR TO RUN/DRIVE POSITION. GROUND SPEED VARIES AS CONTROL BAR IS LOWERED TO SHIFT POSITION.

TO STOP ENGINE: RELEASE CONTROL BAR.

BATTERY CHARGING INSTRUCTIONS.

1. Charge battery for 72 hours:
 - when first purchased
 - before winter storage
 - after winter storage
2. Charge battery for 48 hours, once every month or as required.
3. DO NOT OVERCHARGE.

CONTAINS SEALED LEAD ACID BATTERY. MUST BE RECYCLED OR DISPOSED OF PROPERLY.
Battery Manufactured by Gates Energy Products, Inc.

3

2

1

N

GROUND SPEED

93-7165

SUR DU PANNEAU DE COMMANDE
(Réf. 93-7165)

Assemblage

Guidon

Assemblage

1. Desserrer les boutons du guidon et déplier la partie supérieure suivant un arc de cercle jusqu'à ce que les deux moitiés soient alignées et s'emboîtent l'une dans l'autre (Fig. 1).

Remarque: prendre garde à ne pas pincer ou étirer les câbles.

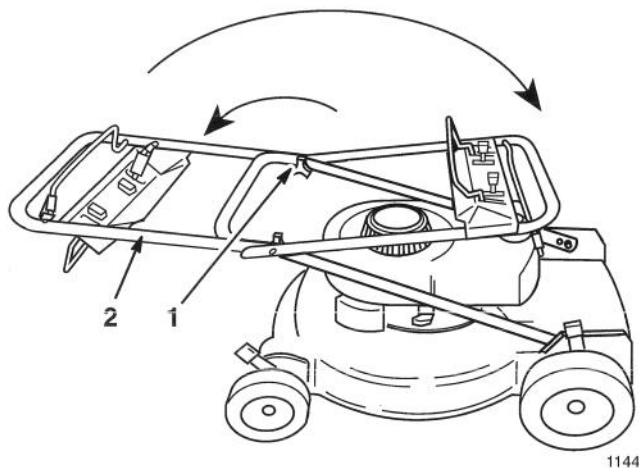

Figure 1

1. Bouton
2. Moitié supérieure du guidon

2. Serrer fermement les boutons.
3. Basculer le guidon vers L'ARRIERE de la tondeuse.

Hauteur du guidon

Le guidon possède trois (3) réglages de hauteur - haut, moyen et bas (Fig. 2). Choisir la position qui vous est la plus confortable.

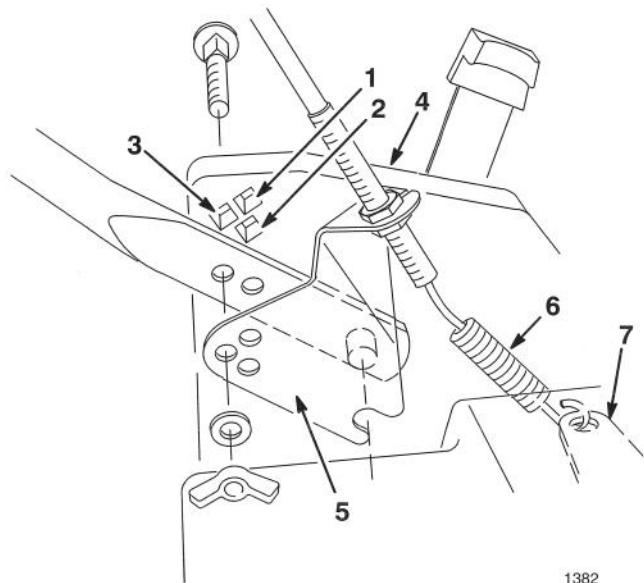

Figure 2

1. Position haute
2. Position moyenne
3. Position basse
4. Carter de la tondeuse
5. Support du câble d'autopropulsion
6. Ressort du câble d'autopropulsion
7. Levier de l'actionneur

1. Aligner les trous de la moitié inférieure du guidon sur ceux du carter de la tondeuse. Assujettir le guidon au carter de la tondeuse au moyen des pièces de visserie illustrées à la figure 2.

(Modèles autopropulsés seulement)

1. Accrocher le ressort du câble de traction sur le levier de l'actionneur comme illustré à la figure 2.
2. Aligner les trois (3) trous du support de câble d'autopropulsion sur ceux du côté gauche du carter de la tondeuse. Fixer le support avec la visserie du guidon (Fig. 2).

Obturateur

La tondeuse est livrée avec un obturateur (Fig. 4). Si la tondeuse est utilisée avec une décharge latérale, cet obturateur doit être installé dans l'ouverture du carter de la tondeuse.

ATTENTION

DANGER POTENTIEL

- Si la décharge n'est pas couverte, des objets seront projetés en direction de l'opérateur ou des personnes se tenant à proximité. Il existe également des risques de contact avec la lame.

QUELS SONT LES RISQUES?

- Les objets projetés ou la lame peuvent causer des blessures graves.

COMMENT SE PROTÉGER?

- Ne jamais utiliser la tondeuse si l'obturateur, la plaque de paillage ou la chute d'éjection et le sac à herbe ne sont pas installés.

1. Arrêter le moteur et débrancher le fil de bougie (Fig. 3) avant d'installer ou de retirer l'obturateur.

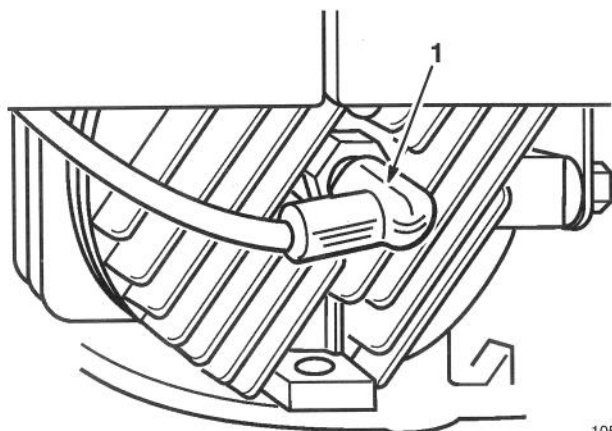

Figure 3

1. Fil de bougie

2. Retirer la vis à ailettes fixant l'obturateur au carter de la tondeuse (Fig. 4).

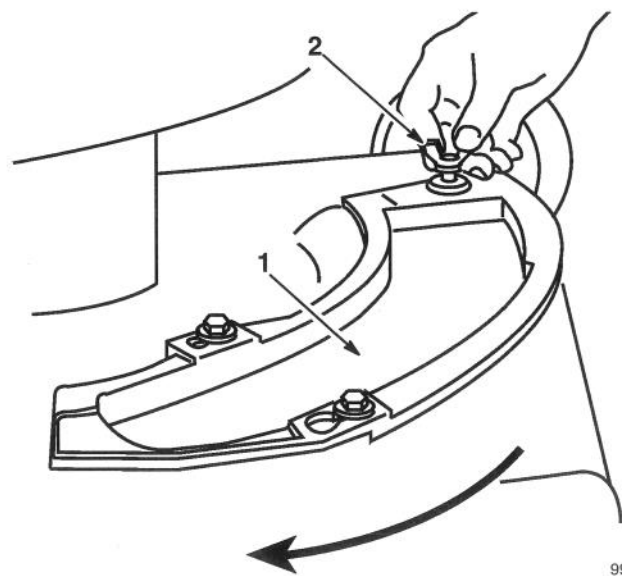

Figure 4

1. Obturateur
2. Vis à ailettes

3. Les deux boulons à épaulement du carter de la tondeuse dépassent des trous oblongs de l'obturateur et n'ont pas besoin d'être desserrés ou retirés. L'obturateur se déplace sur les têtes de ces boulons (Fig. 5).

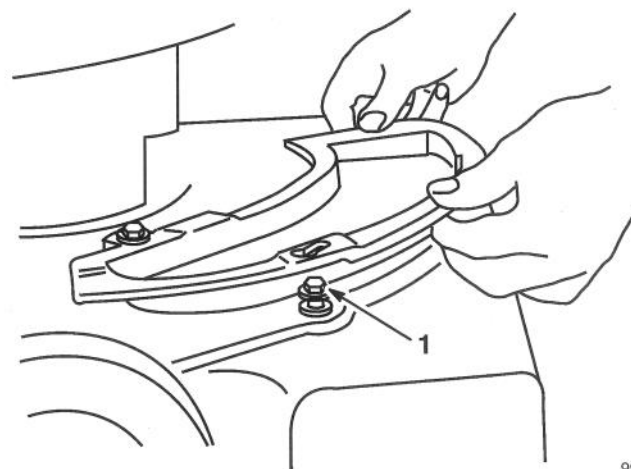

Figure 5

1. Boulon à épaulement

4. Faire glisser l'obturateur vers la droite pour l'installer et vers la gauche pour le retirer.
5. Assujettir l'obturateur à l'aide de la vis à ailettes.
6. Brancher le fil de bougie (Fig. 3).

Batterie

Une batterie neuve doit être mise en charge pendant 72 heures consécutives pour assurer une pleine charge.

1. Charger la batterie. Voir les instructions à la section charge de la batterie du chapitre ENTRETIEN.
2. Brancher les fils du moteur du démarreur sur la batterie (Fig. 6).

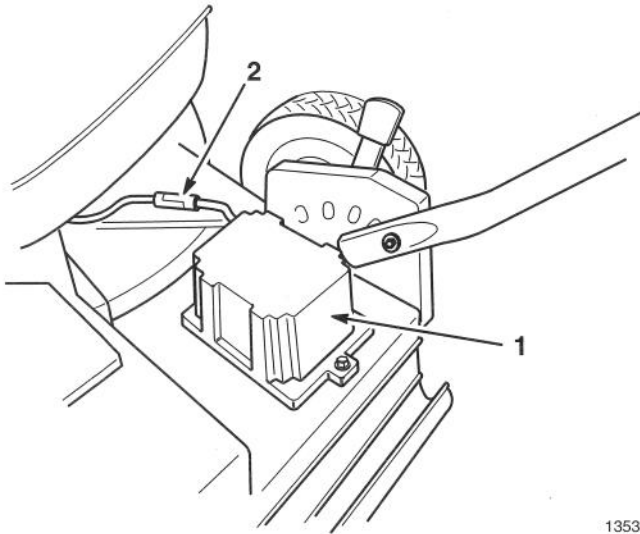

Figure 6

1. Batterie
2. Fils du démarreur

3. Insérer la clé dans la serrure de contact située sur le panneau de commande lorsque vous êtes prêt à faire démarrer le moteur (Fig. 7).

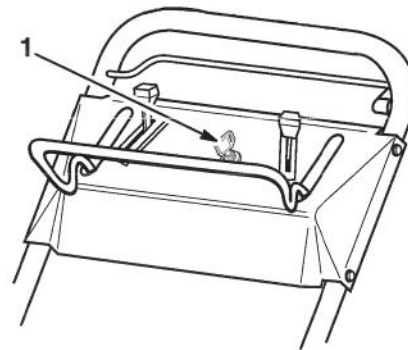

Figure 7

1. Clé de contact

Avant le démarrage

Rapport huile/essence

Votre tondeuse Lawn-Boy est équipée d'un moteur 2 temps qui exige un mélange essence **HUILE LAWN-BOY® 2-CYCLE ASHLESS à 32:1**. Un mélange incorrect peut gravement endommager le moteur.

Utiliser l'huile Lawn-Boy 2-CYCLE ASHLESS (Fig 8), formulée spécialement pour Lawn-Boy, disponible chez votre détaillant. L'usage régulier de l'huile Lawn-Boy 2-CYCLE ASHLESS contribuera à maintenir la propreté du moteur, réduira le calaminage de la bougie, le grippage des pistons et l'auto-allumage. L'huile Lawn-Boy 2-CYCLE ASHLESS minimise également la formation de vernis, les dépôts dans la chambre de combustion et l'obturation des trous d'échappement.

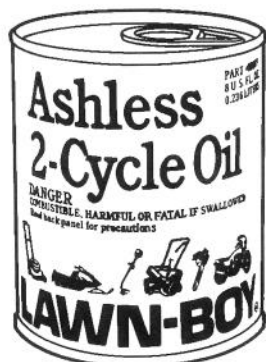

Figure 8

1057

Si l'huile Lawn-Boy 2-CYCLE ASHLESS n'est pas disponible, utiliser des huiles 2 temps exemptes de cendres de qualité supérieure. Ces huiles de remplacement peuvent créer davantage de fumée d'échappement et exiger des entretiens plus fréquents tels que le remplacement de la bougie, la décarbonisation des trous d'échappement et des cylindres. Elles risquent également de réduire la durée de vie du moteur.

Remarque: NE JAMAIS UTILISER D'HUILES AUTOMOBILES (telles que SAE 30, 10W30 etc.)

OU UN RAPPORT HUILE/ESSENCE INCORRECT, CE QUI POURRAIT CAUSER DES DOMMAGES AU MOTEUR. Si, à la suite d'une défaillance du moteur, il est établi que l'huile Lawn-Boy 2-CYCLE ASHLESS n'a pas été utilisée, les réparations peuvent ne pas être couvertes par la garantie.

DANGER

DANGER POTENTIEL

- Dans certaines circonstances, l'essence est extrêmement inflammable et hautement explosive.

QUELS SONT LES RISQUES?

- Un incendie ou une explosion causé par l'essence peut brûler l'opérateur et les personnes se tenant à proximité et causer des dommages matériels.

COMMENT SE PROTÉGER?

- Remplir le réservoir à l'extérieur et utiliser un entonnoir, dans un endroit ouvert et lorsque le moteur est froid. Essayer toute essence répandue.
- Ne pas remplir le réservoir à fond. Faire l'appoint jusqu'à ce que le carburant parvienne à 6 à 13 mm (1/4 à 1/2 po.) du bas du tube de remplissage. Le vide laissé permet à l'essence de se dilater dans le réservoir.
- Ne jamais fumer pendant la manipulation d'essence et se tenir à l'écart des flammes vives et étincelles susceptibles d'enflammer les vapeurs d'essence.
- Remiser l'essence dans un récipient homologué et la conserver hors de la portée des enfants.
- Ne jamais entreposer une provision d'essence pour plus de 30 jours.

Mélange de l'huile à l'essence

Pour plus de simplicité et une performance optimale du moteur, mélanger 25 cl (8 onces) d'huile Lawn-Boy 2-CYCLE ASHLESS avec 8 litres (deux gallons) d'essence normale sans plomb fraîche. Verser la moitié de l'essence dans un récipient approprié et ajouter la quantité correcte d'huile 2 temps. Reboucher le récipient et l'agiter pour bien mélanger l'huile et l'essence (Fig. 9). Retirer lentement le bouchon et ajouter l'essence restante.



Figure 9

1056

Remarque: Ne pas mélanger l'huile et l'essence dans le réservoir de la tondeuse. L'huile à température ambiante se mélange plus facilement et plus complètement que l'huile froide.

Utiliser une essence propre et fraîche, sans plomb, avec un indice d'octane de 85 ou plus. Pour en assurer la fraîcheur, ne pas acheter plus d'essence qu'il n'est nécessaire pour 30 jours. L'usage d'essence sans plomb réduit la formation de dépôts dans la chambre de combustion et prolonge la vie utile de la bougie. De l'essence au plomb peut être utilisée si de l'essence sans plomb n'est pas disponible.

Remarque: NE PAS UTILISER DE MÉTHANOL, D'ESSENCE CONTENANT DU MÉTHANOL, DU GASOHOL CONTENANT PLUS DE 10 % D'ÉTHANOL, D'ESSENCE SUPER OU D'ESSENCE LAMPANTE QUI POURRAIENT ENDOMMAGER LE SYSTEME DE CARBURATION.

1. Nettoyer le pourtour du bouchon d'essence avant de le retirer (Fig. 10). Remplir le réservoir du mélange huile/essence jusqu'à 6,5 mm (1/4 po.) du col du tube de remplissage. Ne pas remplir le tube. NE PAS REMPLIR LE RÉSERVOIR EN EXCES. Replacer le bouchon correctement et essuyer tout carburant répandu.

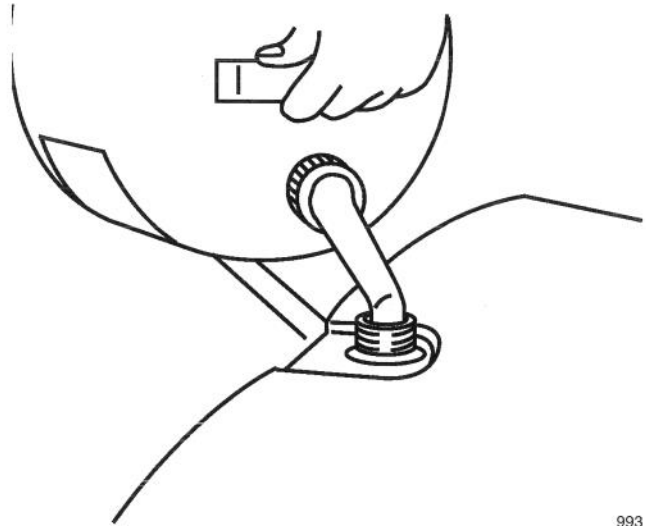

Figure 10

993

Lawn-Boy recommande l'usage régulier du conditionneur d'essence Lawn-Boy 2+4® (Fig. 11), qui nettoie le moteur pendant le fonctionnement et empêche la formation de vernis gommeux pendant les périodes de remisage.



Figure 11

1058

NE PAS UTILISER D'ADDITIFS POUR CARBURANT AUTRES QUE CEUX FABRIQUÉS POUR LA STABILISATION DU CARBURANT PENDANT LE REMISAGE, TELS QUE LE CONDITIONNEUR LAWN-BOY 2+4®. LAWN-BOY DÉCONSEILLE L'USAGE DE STABILISATEURS À BASE D'ALCOOL, TELS QUE L'ÉTHANOL OU LE MÉTHANOL. LES ADDITIFS DE STABILISATION NE DOIVENT PAS ÊTRE UTILISÉS POUR ACCROÎTRE LA PUISSANCE OU LES PERFORMANCES DE LA MACHINE.

2. Rebrancher le fil de bougie (s'il a été débranché) (Fig. 12).

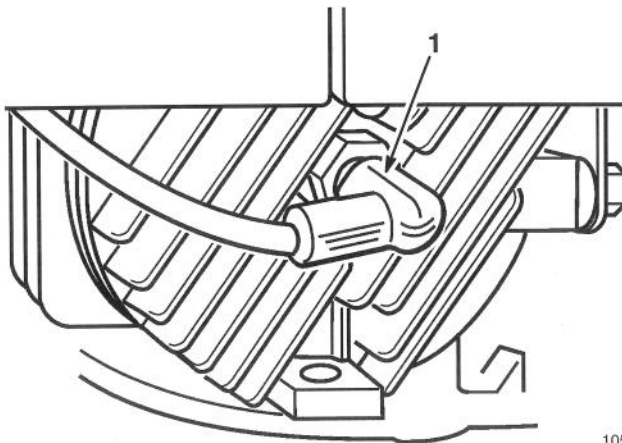

Figure 12

1053

1. Fil de bougie

Préparation de la pelouse et tonte

1. Revoir les INSTRUCTIONS DE SÉCURITÉ et lire attentivement ce manuel avant d'utiliser la tondeuse.
2. Débarrasser la zone à tondre de brindilles, cailloux, fils de fer, branches et autres débris qui pourraient être ramassés ou heurtés par la lame et projetés.
3. Veiller à ce que tout le monde, en particulier les enfants et les animaux domestiques, se tienne à l'écart de la zone de tonte.
4. Éviter de heurter les arbres, murs, trottoirs et autres objets solides. Ne jamais tondre intentionnellement sur un objet quel qu'il soit.
5. Si la tondeuse heurte un objet ou commence à vibrer, arrêter immédiatement le moteur, débrancher le fil de bougie et examiner la tondeuse en vue de dommages.
6. Pour des résultats optimaux, remplacer la lame lorsque nécessaire avec une lame d'origine.

Fonctionnement

Démarrage du moteur

Remarque: Suivre les étapes de la section AVANT LE DÉMARRAGE.

1. Ouvrir le robinet de carburant (Fig. 13).

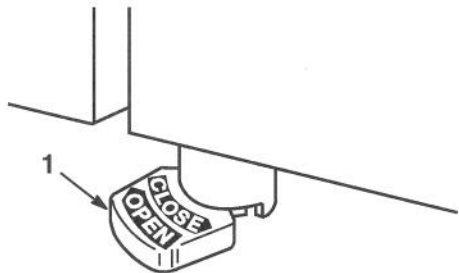

Figure 13

1. Robinet de carburant

2. Mettre la manette des gaz sur la position FAST (Fig. 14).

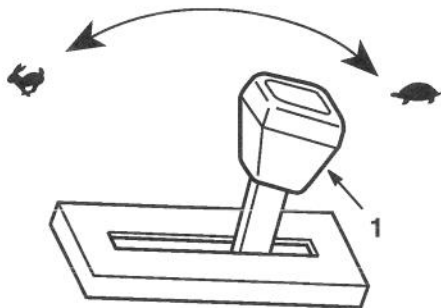

Figure 14

1. Manette des gaz

3. Appuyer trois (3) fois sur l'amorceur (Fig. 15). Attendre environ deux (2) secondes entre chaque actionnement.

Remarque: Ne pas utiliser l'amorceur pour redémarrer un moteur chaud après une courte période d'arrêt.

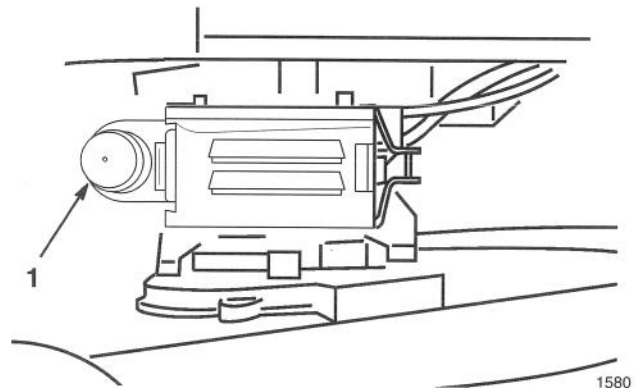



Figure 15

1. Amorceur

4. Tenir la barre de commande de la lame serrée contre le guidon (Fig. 17).

5. Démarrer la tondeuse.

- A. DÉMARRAGE ÉLECTRIQUE – Tourner la clé vers la droite, en position  START (Fig. 16).

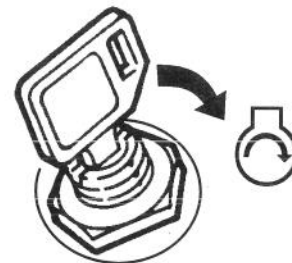
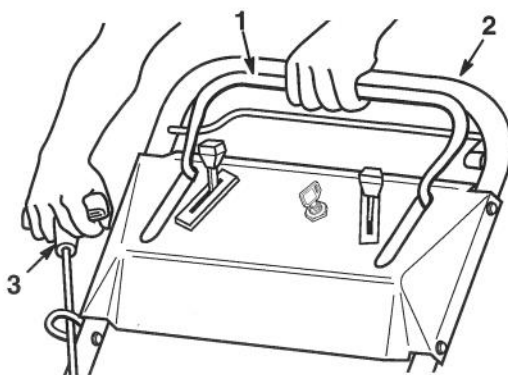

Figure 16

1. Clé de contact

- B. DÉMARRAGE MANUEL – Tirer légèrement sur la poignée du démarreur (Fig. 17) jusqu'à ce qu'une résistance se fasse sentir, puis, tirer un coup sec. Laisser le cordon se rétracter lentement.



1348

Figure 17

- | | |
|---------------------------------|-------------------------|
| 1. Barre de commande de la lame | 2. Guidon |
| | 3. Poignée du démarreur |

Remarque: Si le moteur ne démarre toujours pas après trois (3) tentatives, répéter les étapes 2 à 5.

Arrêt du moteur

1. Relâcher la barre de commande de la lame (Fig. 18). Le moteur et la lame s'arrêteront. Dans le cas contraire, consulter immédiatement votre concessionnaire.

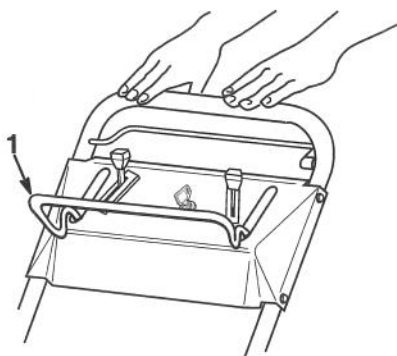

1349

Figure 18

1. Barre de commande de la lame

2. Retirer la clé du contact si la tondeuse doit être laissée sans surveillance ou si elle ne va pas être utilisée.

Pour redémarrer le moteur

1. Mettre la manette des gaz en position FAST et répéter les étapes 4 et 5 de la procédure de DEMARRAGE DU MOTEUR.
2. Si le moteur ne démarre pas après deux tentatives, répéter les étapes 3 à 5 de la procédure de DEMARRAGE DU MOTEUR.

Remarque: Ne pas utiliser l'amorceur pour redémarrer un moteur chaud après une courte période d'arrêt.

Système d'autopropulsion

(modèles autopropulsés seulement)

1. Placer le sélecteur de vitesse d'avance au sol sur la position désirée (1 lente, 2 moyenne, 3 rapide). Choisir la vitesse la plus confortable pour votre allure de marche en veillant à ce qu'elle ne soit pas trop rapide pour la hauteur de l'herbe.

Remarque: Ne pas changer de vitesse d'avance au sol lorsque le système d'autopropulsion est engagé. Arrêter la tondeuse, mettre le sélecteur de vitesse sur la position désirée et reprendre la tonte.

2. Pendant la taille des bordures ou si la tondeuse est laissée sans surveillance, placer le sélecteur de vitesse sur N (neutre).
3. Pour engager le système d'autopropulsion, serrer et maintenir la barre de commande de traction contre le guidon (Fig. 19).

Remarque: Pour changer légèrement la vitesse d'avance, accroître ou réduire l'espace entre la barre de commande et le guidon.

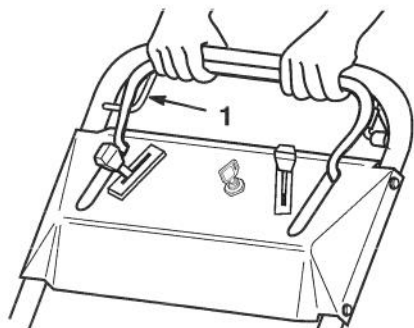

Figure 19

1350

1. Barre de commande d'autopropulsion

4. Pour débrayer le système d'autopropulsion, relâcher la barre de commande (Fig. 20).

Remarque: La tondeuse est équipée d'embrayages de roue-libre permettant de la tirer facilement en arrière. Pour passer en roue libre, pousser la tondeuse d'environ 2,5 cm en avant après avoir relâché la barre de commande d'autopropulsion.

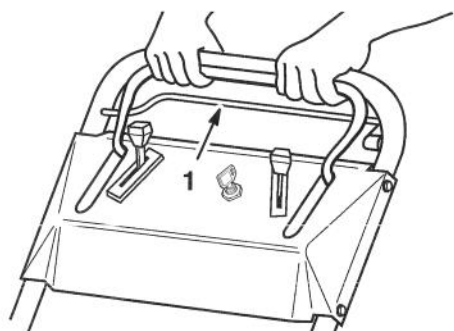

Figure 20

1351

1. Barre de commande d'autopropulsion.

Réglage de la hauteur de coupe

Chaque roue est individuellement équipée d'un levier de réglage de la hauteur de coupe. Les réglages sont de 25, 38, 51, 64, 74 et 86 mm (1, 1 1/2, 2, 2 1/2, 3 et 3 1/2 pouces).

! DANGER

DANGER POTENTIEL

- Les doigts risquent d'entrer en contact avec la lame en rotation lors du réglage de la hauteur de coupe.

QUELS SONT LES RISQUES?

- Le contact avec la lame en rotation peut causer des blessures graves.

COMMENT SE PROTÉGER?

- Arrêter le moteur et attendre l'arrêt complet de toutes les pièces mobiles avant de régler la hauteur de coupe.
- Ne pas mettre les doigts au-dessous du carter de la tondeuse lors du réglage de la hauteur de coupe.

1. Pour changer la hauteur de coupe, tirer le levier de réglage en direction de la roue et l'amener sur la position désirée (Fig. 21).

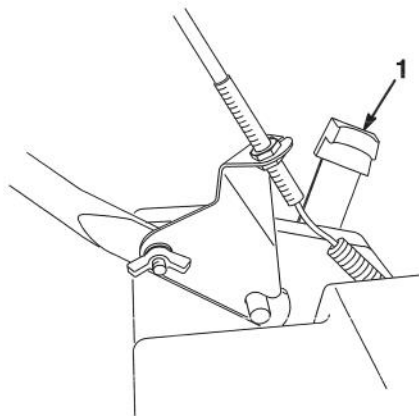

Figure 21

1131

1. Levier de réglage de la hauteur de coupe

2. Relâcher le levier et veiller à ce qu'il s'engage correctement dans l'encoche.

Remarque: Régler les quatre (4) roues à la même hauteur.

Conseils pour le paillage

Conseils d'ordre général

Pour un résultat optimal et le meilleur aspect possible de la pelouse lors de la coupe d'herbe ou de feuilles, procéder comme suit :

- Maintenir la lame **bien affûtée** tout au long de la saison de tonte. De temps à autre, limer les ébréchures de la lame.
- N'utiliser la tondeuse que sur de l'herbe ou des feuilles sèches. L'herbe et les feuilles humides ont tendance à s'agglutiner et peuvent obstruer la tondeuse ou faire caler le moteur. D'autre part, elles sont glissantes et créent un risque de chute pour l'opérateur.

ATTENTION

DANGER POTENTIEL

- **L'herbe humide ou les feuilles peuvent causer une glissade et le contact avec la lame.**

QUELS SONT LES RISQUES?

- **Le contact avec la lame peut causer des blessures graves.**

COMMENT SE PROTÉGER?

- **Ne tondre que si l'herbe est sèche.**

- Régler le moteur sur la position la plus rapide. Une puissance maximum assure les meilleurs résultats.
- Après chaque tonte, débarrasser le dessous de la tondeuse des débris d'herbe et feuilles.
- Maintenir le moteur en bon état de fonctionnement. Le paillage demande un maximum de puissance.
- Lorsque la tondeuse est utilisée pour le paillage, nettoyer le filtre à air plus fréquemment. La coupe et recoupe créent davantage de déchets et de poussière qui colmatent le filtre à air, réduisant la performance du moteur.

Coupe d'herbe

- L'herbe pousse à différente vitesse selon l'époque de l'année. Dans la chaleur de l'été, il est généralement préférable d'utiliser un réglage de hauteur de coupe de 5, 6,2 ou 7,7 cm (2, 2,5 ou 3 pouces). Environ le tiers seulement de la hauteur d'herbe doit être coupé. Il n'est pas recommandé de couper l'herbe avec un réglage inférieur à 5 cm (2 pouces) à moins qu'elle ne soit clairsemée ou à la fin de l'automne lorsque sa croissance commence à ralentir.
- Pour la coupe d'herbe de plus de 18 cm (6 pouces), il peut être préférable de passer une première fois la tondeuse avec le réglage de hauteur de coupe maximum en avançant plus lentement qu'à l'ordinaire, puis de repasser avec un réglage plus bas afin d'obtenir le meilleur aspect possible. Si l'herbe est trop haute et s'agglutine sur la pelouse, elle risque d'obstruer la tondeuse et de faire caler le moteur.
- Alternier le sens des passages de la tondeuse, ce qui permet de mieux disperser les déchets et d'assurer une meilleure fertilisation.

Si l'aspect de la pelouse tondue n'est pas satisfaisant, essayer l'un ou plusieurs des remèdes suivants :

- Affûter la lame.
- Tondre en avançant plus lentement.
- Élever le réglage de hauteur de coupe.
- Couper l'herbe plus fréquemment.
- Faire se chevaucher les andains à chaque passage plutôt que d'utiliser toute la largeur de coupe.

Coupe de feuilles

- Une fois la coupe terminée, s'assurer qu'au moins 50 % de l'herbe apparaît au travers de la couche de feuilles. Pour obtenir ce résultat, il peut être nécessaire de repasser plusieurs fois la tondeuse sur la couche de feuilles.
- Si les feuilles ne sont pas hachées assez finement pour être cachées dans l'herbe, avancer plus lentement.
- En présence de beaucoup de feuilles de chêne, il peut être bon de chauler la pelouse au printemps. La chaux réduit l'acidité des feuilles de chêne.

Entretien

Un fonctionnement fiable et en toute sécurité exige des entretiens réguliers.

Programme d'entretien recommandé

Pièce	Entretien	Après chaque utilisation	5 Heures	25 Heures	48 Heures	50 Heures	100 Heures
Carter	Nettoyer les accumulations de déchets d'herbe et de poussière.	X					
Visserie	Vérifier le serrage des boulons et écrous de la lame et du moteur fréquemment. Pour un fonctionnement en toute sécurité, tous les boulons, écrous et vis doivent toujours être bien serrés.		X				
Filtre à air	Retirer et nettoyer à chaque saison de tonte ou toutes les 25 heures. Nettoyer plus fréquemment si la tondeuse est utilisée dans un environnement poussiéreux.			X			
Bougie	Inspecter, nettoyer et vérifier l'écartement de l'électrode. Remplacer si nécessaire.			X			
Lubrification	Graisser les réglages de hauteur arrière.			X			
Batterie	Mettre la batterie en charge pendant 48 heures chaque mois ou suivant les besoins. Charger pendant 72 heures lorsque la tondeuse est remise et au printemps, avant la première tonte.				X		
Lame	Affûter ou remplacer. Entretenir plus fréquemment si la lame s'émousse rapidement du fait de l'utilisation sur terrain dur ou sablonneux.					X	
Frein de lame	Vérifier le temps d'arrêt toutes les 50 heures ou au début de chaque saison de tonte. La lame doit s'arrêter dans les 3 secondes après que la barre de commande ait été relâchée. Dans le cas contraire, contacter le concessionnaire réparateur Lawn-Boy agréé pour réparation.					X	

Pièce	Entretien	Après chaque utilisation					
		5 Heures	25 Heures	48 Heures	50 Heures	100 Heures	
Trous d'échappement	Nettoyer toutes les 50 heures ou au moins une fois durant chaque saison de tonte.					X	
Système de carburation	Inspecter le flexible de carburant en vue de fuites et/ou détérioration. Remplacer si nécessaire.					X	
Système de refroidissement	Nettoyer les déchets d'herbe, débris ou poussières accumulés sur les pales du ventilateur et sur le démarreur. Nettoyer plus fréquemment si la tondeuse est utilisée dans un environnement poussiéreux ou sec.						X

⚠ PRUDENCE

DANGER POTENTIEL

- Si le fil de bougie n'est pas débranché, quelqu'un risque de faire démarrer la tondeuse accidentellement.

QUELS SONT LES RISQUES?

- Le démarrage accidentel peut causer des blessures graves à l'opérateur et aux personnes se tenant à proximité.

COMMENT SE PROTÉGER?

- Débrancher le fil de bougie avant de procéder à toute opération d'entretien. De plus, écarter suffisamment le fil pour ne pas risquer un contact fortuit avec la bougie.

Filtre à air

Nettoyer le filtre à air à chaque saison ou toutes les 25 heures d'utilisation, plus fréquemment si la tondeuse est utilisée dans un environnement poussiéreux.

Remarque: Ne pas faire tourner le moteur sans le filtre à air, ce qui pourrait causer une usure excessive ou des dommages graves.

1. Pour retirer le filtre à air, désencliqueter le couvercle, l'ouvrir sur le côté et le décrocher (Fig. 22).
2. Retirer le filtre et son couvercle.

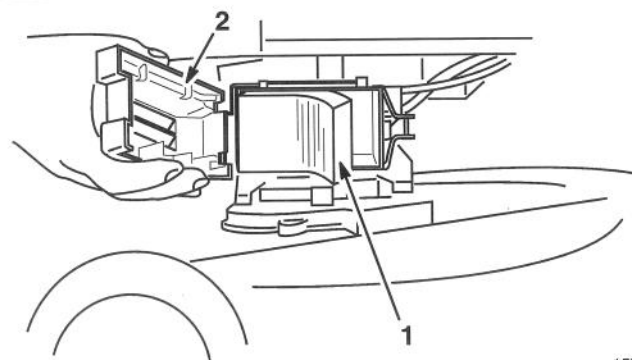

Figure 22

1. Filtre
2. Couvercle

3. Laver le filtre à air dans du détergent ménager ou du kérosène (Fig. 23).

1579

- Presser le filtre pour l'essorer et le sécher en le tamponnant avec une serviette en papier ou un chiffon.



Figure 23

988

- Appliquer une cuillère à soupe d'huile SAE 30W sur le filtre à air (Fig. 24).

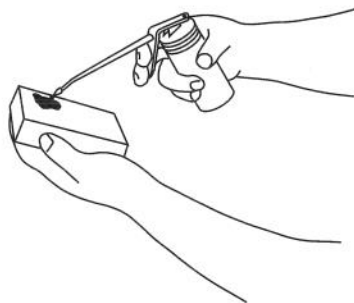

Figure 24

989

- Presser le filtre pour bien répartir l'huile. Tamponner légèrement avec une serviette en papier pour éliminer l'excès d'huile.
- Replacer le filtre, la face la plus propre dirigée vers le carburateur.

Remarque: Vérifier que le filtre est correctement placé dans le boîtier et ne fait pas de plis qui laisseraient passer directement l'air et la poussière.

Bougie

Une bougie sale, ébréchée, calaminée ou dont les électrodes sont usées peut rendre le démarrage difficile et nuire au fonctionnement.

Nettoyer ou remplacer la bougie chaque saison ou toutes les 25 heures d'utilisation. Utiliser une bougie Champion RJ12C ou équivalente.

- Débrancher le fil de bougie. Retirer la clé du contact.
- Retirer la bougie et la nettoyer à l'aide d'une brosse métallique pour la débarrasser des dépôts de carbone. **NE PAS DÉCAPER AU SABLE.** Examiner la bougie en vue d'ébréchures ou d'électrodes usées ou endommagés. Remplacer si nécessaire.
- Régler l'écartement des électrodes à 0,85 mm (0,035 po.) (Fig. 25).



Figure 25

986

- Visser la bougie à la main puis la serrer à 20 N·m (180 po.-lbs - 15 pi.-lbs) (Fig. 26).

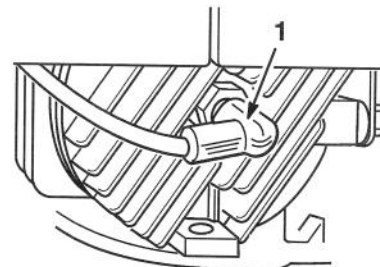

Figure 26

1053

- Fil de bougie

- Une fois l'entretien terminé, rebrancher le fil de bougie (Fig. 26).

Nettoyage du carter de la tondeuse

Un carter de tondeuse propre assure une performance optimale. Inspectez en vue d'accumulation de déchets d'herbe et nettoyez après chaque utilisation.

1. Débrancher le fil de bougie (Fig. 26). Retirer la clé du contact.
2. Basculer la tondeuse sur son côté droit (Fig. 27).

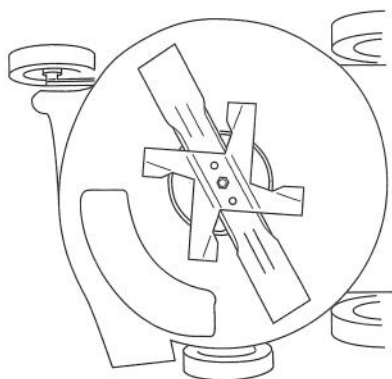

Figure 27

1036

⚠ ATTENTION

DANGER POTENTIEL

- Dans certaines circonstances, l'essence est extrêmement inflammable et hautement explosive et présente des risques de dommages corporels et matériels graves.

QUELS SONT LES RISQUES?

- Si la tondeuse est basculée, l'essence peut s'échapper du réservoir ou du carburateur.

COMMENT SE PROTÉGER?

- Éviter les déversements en laissant le moteur tourner jusqu'à épuisement du carburant ou vider le réservoir à l'aide d'une pompe à main. Ne jamais siphonner.

3. Débarrasser le carter de la tondeuse des déchets d'herbe et saletés à l'aide d'une raclette en bois.
4. Une fois l'entretien terminé, rebrancher le fil de bougie.

Lame

Une lame droite et affûtée assure une performance optimale. Inspecter et affûter la lame régulièrement.

⚠ ATTENTION

DANGER POTENTIEL

- La lame est tranchante.

QUELS SONT LES RISQUES?

- Le contact avec la lame peut causer des blessures graves.

COMMENT SE PROTÉGER?

- Porter des gants ou envelopper la lame d'un chiffon.

Rectitude de la lame

1. Débrancher le fil de bougie (Fig. 26). Retirer la clé du contact.
2. Mesurer la distance entre le bord inférieur du carter de la tondeuse et l'extrémité de la lame (Fig. 28). Faire tourner la lame à 180° et mesurer l'autre extrémité.

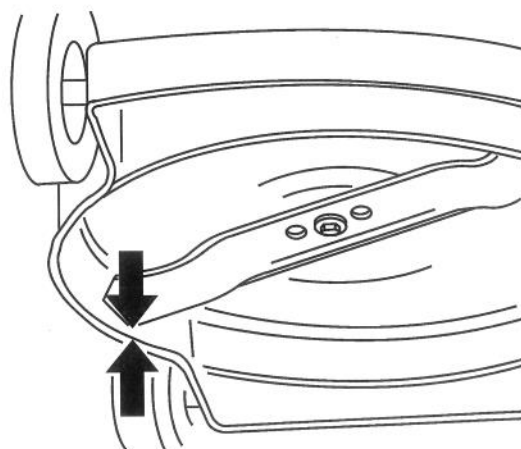

Figure 28

1005

Remarque: Si la différence entre les mesures est supérieure à 3,2 mm (1/8 po.), la lame doit être remplacée. Si, après avoir remplacé la lame, la différence est toujours supérieure à 3,2 mm, la rectitude du vilebrequin devra être vérifiée par le concessionnaire réparateur agréé Lawn-Boy.

Dépose de la lame

1. Retirer l'écrou de lame et l'hélice de paillage (Fig. 29).

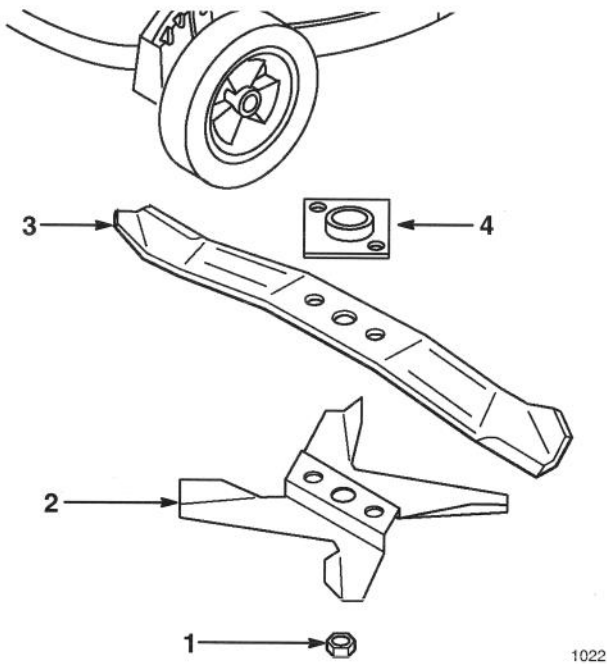

Figure 29

1022

- | | |
|-----------------------|----------------------------------|
| 1. Écrou de lame | 4. Plaque d'entraînement de lame |
| 2. Hélice de paillage | |
| 3. Lame | |

2. Séparer la lame de sa plaque d'entraînement (Fig. 29).
3. Examiner les bords de coupe en vue d'ébréchantures et pour vérifier l'angle de coupe et l'affûtage. Affûter ou remplacer suivant les besoins.

4. Examiner les pales de l'hélice de paillage en vue d'usure ou de déformation. Remplacer suivant les besoins.
5. Vérifier que les goupilles de la plaque d'entraînement ne sont pas usées ou brisées. Remplacer suivant les besoins.

Affûtage de la lame

⚠ ATTENTION

DANGER POTENTIEL

- Lors de l'affûtage de la lame, des morceaux de métal peuvent être accidentellement projetés.

QUELS SONT LES RISQUES?

- Les débris métalliques projetés peuvent blesser gravement les yeux.

COMMENT SE PROTÉGER?

- Porter des lunettes de protection appropriées pour affûter la lame.

1. N'affûter que le bord de coupe de la lame, à l'aide d'une lime ou d'une meule. Ne pas affûter au-delà de la zone recommandée.

Remarque: La lame ne doit pas être affûtée à plus de 13 cm (5 pouces) des extrémités extérieures et à moins de 5 cm (2 pouces) du bord de fuite (Fig. 30).

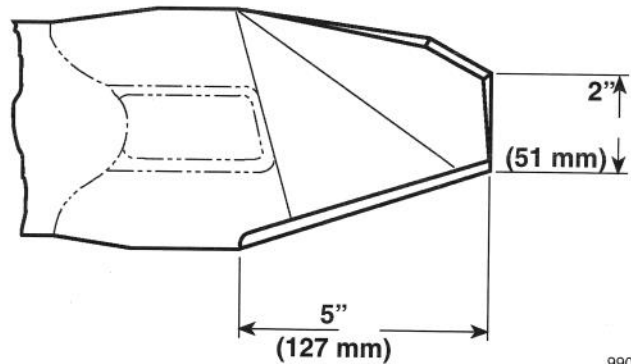

Figure 30

990

Équilibrage de la lame

1. Pour vérifier l'équilibrage de la lame, l'enfiler par son trou central sur un tournevis ou un clou maintenu à l'horizontale dans un étau (Fig. 31).
2. Si l'un ou l'autre des côtés de la lame descend, limer ou meuler ce côté (pas sur le tranchant). La lame est équilibrée quand elle reste à l'horizontale.

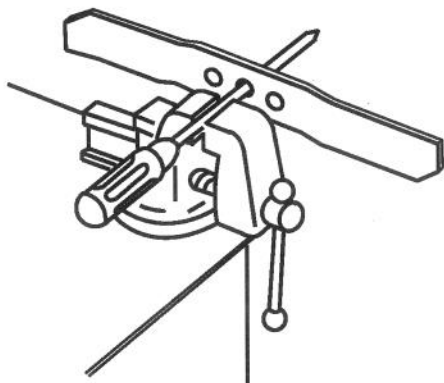

Figure 31

1007

Installation de la lame

1. Installer la plaque d'entraînement sur le vilebrequin (si elle a été retirée) (Fig. 29).
2. Engager les trous de la lame sur les goujons de la plaque d'entraînement, la courbe des extrémités étant dirigée vers le carter de la tondeuse.
3. Installer l'hélice de paillage dans le logement de la lame et serrer avec l'écrou de lame (Fig. 32).
4. Serrer l'écrou de lame à 63 N·m (560 po.-lbs - 47 pi.-lbs).

Remarque: L'écrou de lame doit être remplacé après avoir été monté et démonté quatre (4) fois. La capacité de serrage diminue et l'écrou risque de se desserrer s'il n'est pas remplacé.

5. Une fois l'entretien terminé, rebrancher le fil de bougie (Fig. 26).

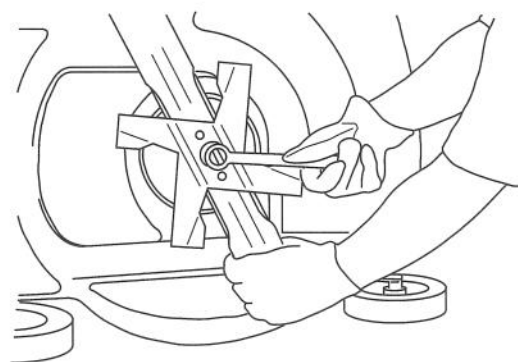

Figure 32

1024

Lubrification

Réglage de hauteur arrière

(modèles autopropulsés seulement)

1. Essuyer les graisseurs des réglages de hauteur de coupe arrière (Fig. 33) avec un chiffon propre.
2. À l'aide d'une pompe à graisse, injecter délicatement une ou deux giclées de graisse au lithium multi-usages No. 2 dans le graisseur. Un graissage excessif peut endommager les joints et nuire au bon fonctionnement de l'embrayage des roues.

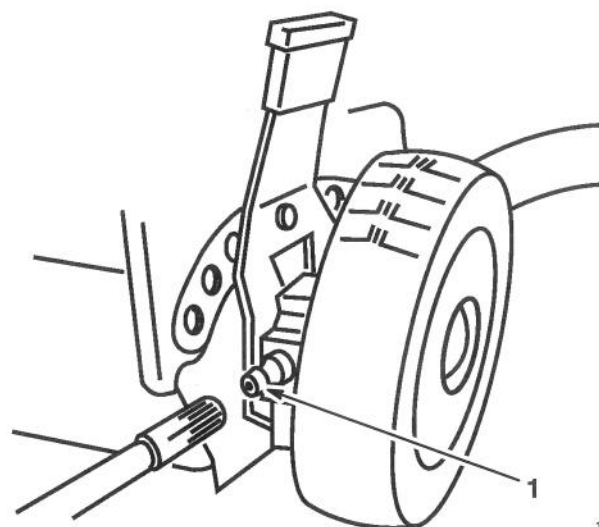

Figure 33

1018

1. Graisseur

Câble de commande d'autopropulsion

(modèles autopropulsés seulement)

Le câble doit être réglé chaque fois que la hauteur du guidon est changée, un nouveau câble d'autopropulsion installé ou lorsque la courroie d'entraînement du système d'autopropulsion patine.

Pour régler le câble d'autopropulsion, déplacer la gaine maintenue du côté gauche du guidon par des écrous de serrage.

1. Maintenir la barre de commande d'autopropulsion à 2,5 à 4 cm (1 à 1 1/2 po.) du guidon (Fig. 34).

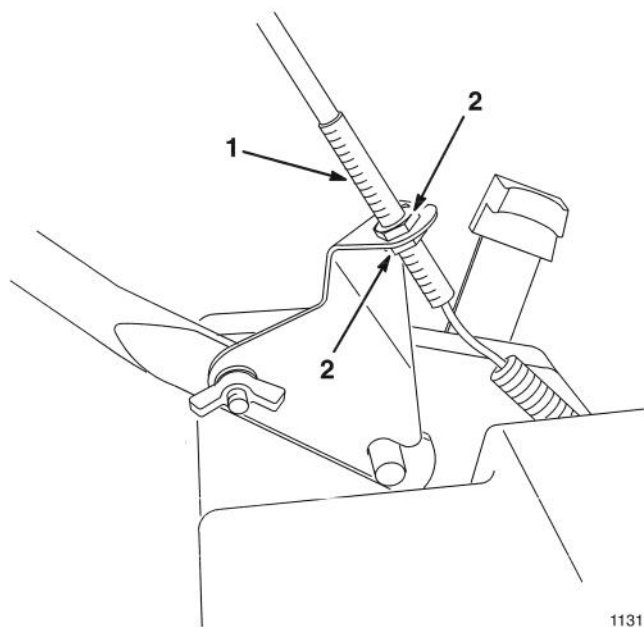

Figure 34

1. Gaine du câble
2. Écrou de blocage

2. Régler les écrous de blocage de manière à ce que le câble soit tendu sans que le ressort soit étiré.
3. Serrer fermement les écrous de blocage.
4. Relâcher la barre de commande pour vérifier que le câble est détendu.

Remarque: Le câble ne doit pas être tendu lorsque la barre de commande est relâchée car la tondeuse risquerait d'avancer sans que la barre ne soit serrée contre le guidon.

Trous d'échappement

L'accumulation des dépôts de carbone peut causer une usure excessive et une perte de puissance. Inspecter et nettoyer si nécessaire.

1. Retirer le fil bougie et la clé du contact.
2. Basculer la tondeuse sur son côté droit.
3. Retirer l'écrou de lame, l'hélice de paillage et la lame. Voir DÉPOSE DE LA LAME.
4. Retirer la plaque d'entraînement de lame en la frappant avec un maillet en plastique ou en fibre dans le sens de la rotation (Fig. 35) pour la dégager du chanfrein du vilebrequin.

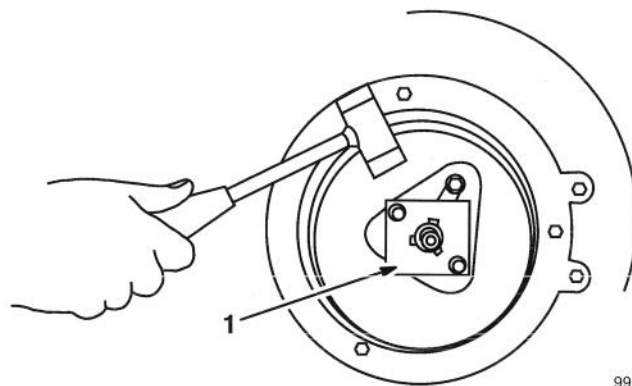

Figure 35

1. Plaque d'entraînement de la lame

5. Retirer les boulons fixant l'échappement et le support du vilebrequin (Fig. 36).

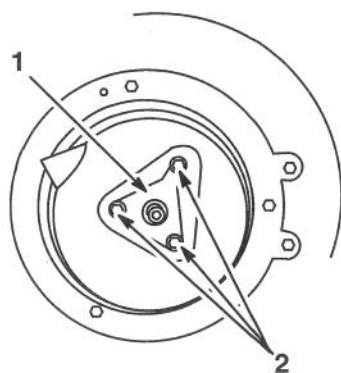

Figure 36

1. Support du vilebrequin 2. Boulons

992

6. Faire tourner le vilebrequin jusqu'à ce que les pistons couvrent les trous d'échappement (Fig. 37).

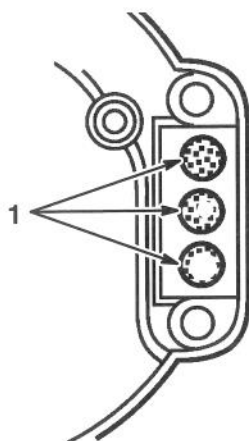

Figure 37

1. Trous d'échappement

1030

7. Débarrasser les trous d'échappement des dépôts de carbone en y insérant une cheville en bois de 3/8 de pouce.

Remarque: Ne pas utiliser d'outils en métal qui pourraient rayer les pistons.

8. Redresser la tondeuse.

9. Maintenir la barre de commande de lame serrée contre le guidon et tirer plusieurs fois le cordon du démarreur pour expulser les résidus de carbone (Fig. 38).

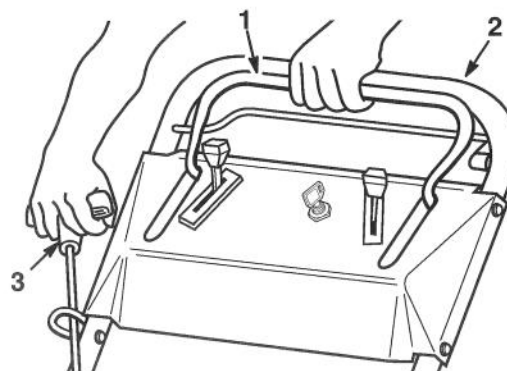

Figure 38

1. Barre de commande de la lame 2. Guidon
3. Poignée du démarreur

1348

10. Débarrasser le pot d'échappement et son tube des dépôts de carbone à l'aide d'une brosse métallique et d'une cheville en bois (Fig. 39). Essuyer l'échappement à l'aide d'une serviette en papier ou d'un chiffon.

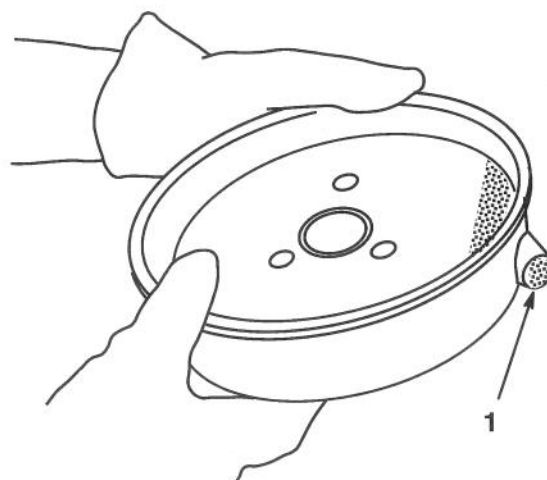

Figure 39

1. Tube d'échappement

998

Dépannage

Votre tondeuse est conçue et fabriquée pour fonctionner sans problèmes. En cas de problème, vérifier soigneusement les pièces et composants ci-dessous. Si le problème persiste, consulter un concessionnaire réparateur Lawn-Boy agréé.

PROBLEME	MESURE CORRECTIVE
Le moteur ne démarre pas	<ol style="list-style-type: none">1. Remplir le réservoir d'un mélange deux temps frais.2. Placer la manette des gaz sur la position START3. Appuyer trois (3) fois sur l'amorceur4. Bougie<ul style="list-style-type: none">• Brancher le fil de bougie• Nettoyer la bougie, vérifier l'écartement des électrodes et la remplacer si nécessaire5. Charger la batterie
Le moteur démarre difficilement ou perd de la puissance	<ol style="list-style-type: none">1. Vidanger le réservoir de carburant et le remplir de mélange deux temps frais2. Nettoyer le trou de dégazage du bouchon du réservoir3. Nettoyer ou remplacer l'élément de filtre à air4. Nettoyer la chute d'éjection de la tondeuse5. Nettoyer le dessous du carter de la tondeuse6. Nettoyer la bougie, vérifier l'écartement des électrodes et la remplacer si nécessaire
Le moteur tourne irrégulièrement	<ol style="list-style-type: none">1. Brancher le fil de bougie2. Nettoyer la bougie, vérifier l'écartement des électrodes et la remplacer si nécessaire3. Déplacer la manette des gaz de la position SLOW et la mettre sur FAST4. Nettoyer ou remplacer l'élément de filtre à air
La tondeuse ou le moteur vibre de façon anormale	<ol style="list-style-type: none">1. Équilibrer la lame2. Serrer l'écrou de montage de la lame3. Nettoyer la chute d'éjection de la tondeuse4. Nettoyer le dessous du carter de la tondeuse5. Serrer les boulons de montage du moteur
Tonte pas uniforme	<ol style="list-style-type: none">1. Régler les quatre (4) roues à la même hauteur2. Affûter et équilibrer la lame3. Changer la direction de la coupe4. Nettoyer le dessous du carter de la tondeuse

PROBLEME	MESURE CORRECTIVE
Obstruction de la chute d'éjection	<ol style="list-style-type: none">1. Déplacer la manette des gaz de la position SLOW et la mettre sur FAST2. Élever la hauteur de coupe3. Laisser l'herbe sécher avant de la couper4. Nettoyer le dessous du carter de la tondeuse
Le système d'autopropulsion ne fonctionne pas	<ol style="list-style-type: none">1. Régler le câble d'autopropulsion

1. Retirer le sac du porte-sac. Retirer le(s) bouton(s) et le(s) boulon(s) fixant les brides du porte-sac au guidon (Fig. 48). Les brides du porte-sac sont dotées de quatre trous pour le réglage.

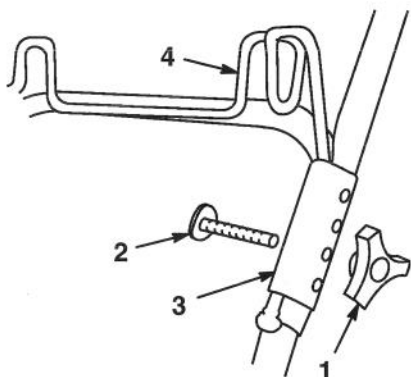

Figure 48

1011

- | | |
|-----------|------------------------|
| 1. Bouton | 3. Brides du porte-sac |
| 2. Boulon | 4. Porte-sac |

2. Remonter les brides du porte-sac sur les montants du guidon en utilisant les trous permettant le mieux de tenir le sac tendu. Les trous les plus bas permettent d'obtenir la plus faible tension du sac et les plus hauts, la tension la plus forte.

Remarque: Dans des conditions d'utilisation normales, le matériau du sac est sujet à la détérioration et à l'usure. Vérifier fréquemment le sac à herbe et le remplacer lorsque nécessaire avec un sac d'origine Lawn-Boy. Un sac usé ou de qualité inférieure peut laisser échapper des objets qui risquent d'être projetés et de blesser quelqu'un.

⚠ ATTENTION

DANGER POTENTIEL

- Ne pas introduire les mains, un bâton ou quelque objet que ce soit dans la chute d'herbe pendant que la lame tourne.

QUELS SONT LES RISQUES?

- La projection d'objets ou le contact avec la lame peuvent causer des blessures graves.

COMMENT SE PROTÉGER?

- Toujours arrêter le moteur avant de vider le sac à herbe et débrancher le fil de bougie avant de dégager une chute obstruée, le tunnel d'éjection ou le dessous du carter de la tondeuse.

3. Rebrancher le fil de bougie.

Plaque de paillage

⚠ ATTENTION

DANGER POTENTIEL

- Si la décharge n'est pas couverte, des objets seront projetés en direction de l'opérateur ou des personnes se tenant à proximité. Il existe également des risques de contact avec la lame.

QUELS SONT LES RISQUES?

- Les objets projetés ou la lame peuvent causer des blessures graves.

COMMENT SE PROTÉGER?

- Ne jamais utiliser la tondeuse si l'obturateur, la plaque de paillage ou la chute d'éjection et le sac à herbe ne sont pas installés.

1. Arrêter le moteur et débrancher le fil de bougie (Fig. 42), avant d'installer ou de retirer la plaque de paillage.
2. Insérer la plaque de paillage dans l'ouverture du carter (Fig. 49).

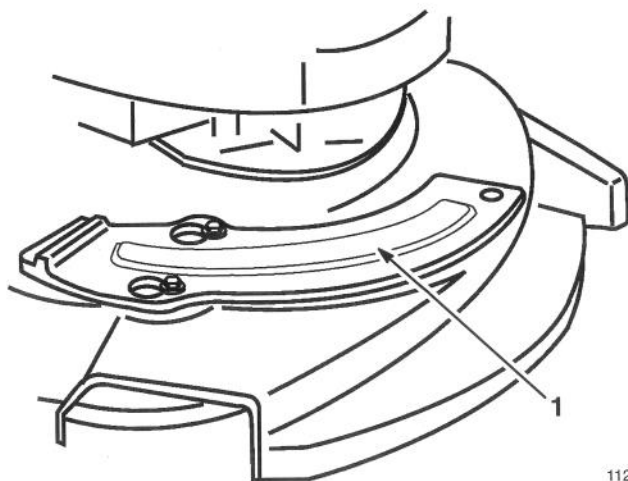

Figure 49

1123

1. Plaque de paillage

3. Les deux boulons à épaulement du carter de la tondeuse dépassent des trous oblongs de la plaque de paillage et n'ont pas besoin d'être desserrés ou retirés (Fig. 50). La plaque de paillage se déplace sur les têtes de ces boulons.

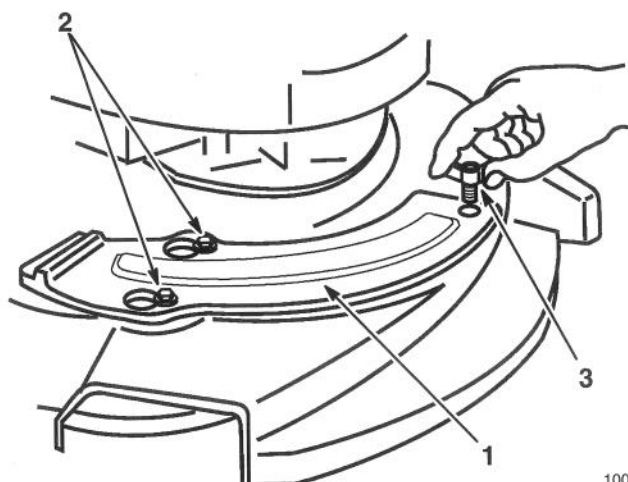

Figure 50

1008

1. Plaque de paillage
2. Boulons à épaulement
3. Vis à ailettes

4. Faire glisser la plaque vers la droite pour l'installer et vers la gauche pour la retirer.
5. Fixer à l'aide de la vis à ailettes (Fig. 50).
6. Rebrancher le fil de bougie.

Remarque: Utiliser exclusivement une lame Lawn-Boy d'origine. Les lames d'autres fabricants risquent de heurter la plaque de paillage lors du démarrage ou quand le moteur tourne.

Paillage

Régler la manette de commande des gaz sur FAST . Pour le paillage le plus efficace possible, le moteur doit tourner à plein régime.

Pour obtenir les meilleurs résultats possibles, régler la hauteur de coupe sur 1/3 de la hauteur d'herbe de façon à ne couper que 25 mm (1 po.) maximum d'herbe. Si l'on tente de couper davantage d'herbe ou si la pelouse est très épaisse, les résultats seront médiocres. Dans de telles conditions, il est préférable d'utiliser la décharge latérale ou le sac à herbe plutôt que le paillage. Quelques jours plus tard, retondre avec la plaque de paillage.

Remisage

Pour préparer la tondeuse pour le remisage après la saison de tonte, suivre les procédures recommandées. Voir la section ENTRETIEN.

Remiser la tondeuse dans un endroit frais et sec.

Carburant

ATTENTION

DANGER POTENTIEL

- Dans certaines circonstances, l'essence est extrêmement inflammable et hautement explosive.

QUELS SONT LES RISQUES?

- Un incendie ou une explosion causé par l'essence peut brûler l'opérateur et les personnes se tenant à proximité et causer des dommages matériels.

COMMENT SE PROTÉGER?

- Ne pas entreposer l'essence (carburant) pendant des périodes prolongées.
- Pour éviter une possible explosion des vapeurs d'essence, ne pas remiser la tondeuse avec du carburant dans le réservoir ou à proximité d'une flamme vive (par exemple la veilleuse d'une chaudière ou d'un chauffe-eau).
- Laisser le moteur refroidir avant de remiser la tondeuse dans un endroit clos.

Nous recommandons l'usage du conditionneur de carburant Lawn-Boy 2+4 pour le remisage (Fig. 51). Si possible, traiter le carburant avec ce conditionneur lors du dernier remplissage de la saison.



Figure 51

1058

Il est bon de se montrer prévoyant et d'épuiser le carburant se trouvant dans le réservoir avant de remiser la tondeuse. Plus la quantité de carburant laissée dans le réservoir est petite, plus le temps nécessaire à vider le système de carburation est court. Laisser le moteur tourner jusqu'à épuisement du carburant.

Moteur

1. Retirer la bougie. Au moyen d'une burette, injecter environ une cuillère à soupe d'huile dans le trou de la bougie (Fig. 52).

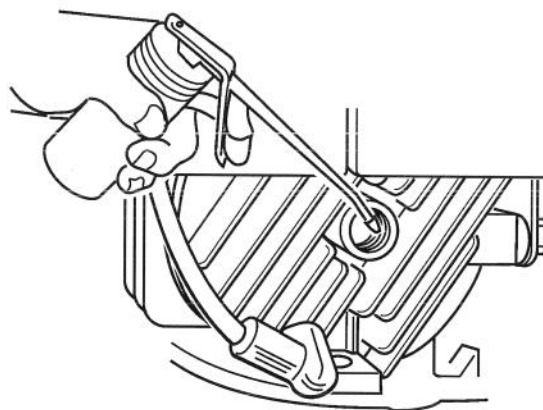
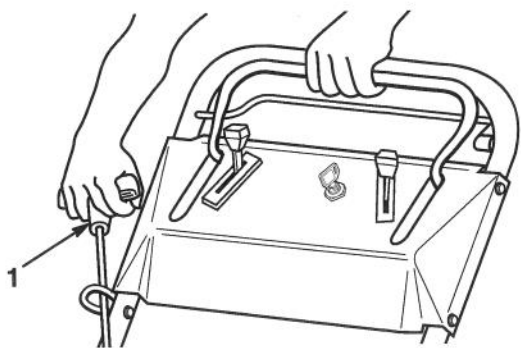

Figure 52

1054

2. Faire tourner plusieurs fois lentement le moteur en tirant sur le cordon du démarreur pour répartir l'huile (Fig. 53).



1348

Figure 53

1. Poignée du démarreur

3. Replacer la bougie. NE PAS REBRANCHER le fil de bougie.

Pour plier le guidon

1. Retirer toutes les pièces de visserie des supports du guidon (Fig. 54).

Remarque: Une fois le guidon replié, replacer les pièces de visserie dans les trous du support pour ne pas les égarer.

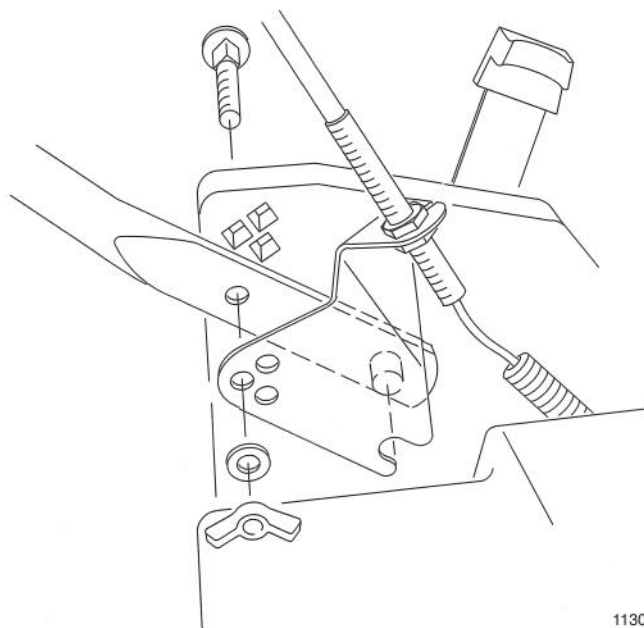

1130

Figure 54

2. Basculer le guidon vers l'avant de la tondeuse (Fig. 55).

Remarque: Replier le guidon seulement comme le montre l'illustration. Si le guidon est replié dans l'autre sens, les câbles de commande risquent d'être endommagés.

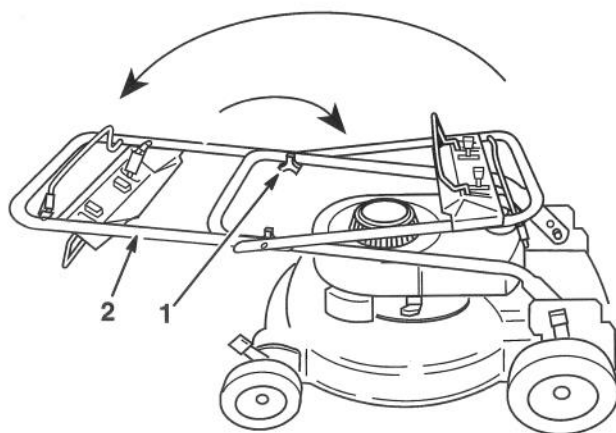

1052

Figure 55

1. Bouton
2. Moitié supérieure du guidon

3. Desserrer les boutons fixant la section supérieure du guidon à la partie inférieure et replier la section supérieure vers l'arrière de la tondeuse, en position de remisage.

Sortie du remisage

1. Déplier le guidon. Voir les instructions dans la section guidon du chapitre ASSEMBLAGE.
2. Vérifier et serrer toutes les pièces de fixation.
3. Retirer la bougie (Fig. 56) et faire tourner rapidement le moteur au moyen du cordon de démarreur pour expulser l'huile du cylindre. Nettoyer la bougie ou la remplacer si elle est fêlée, brisée ou si les électrodes sont usées.

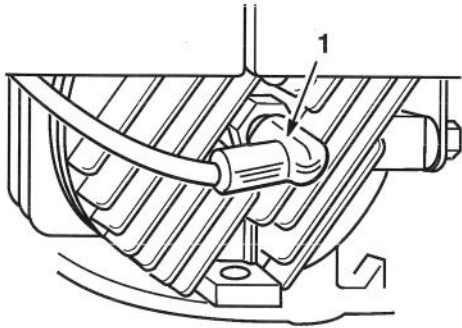

1053

Figure 56

1. Fil de bougie

-
4. Installer la bougie et la serrer à 20 N·m (180 po.-lbs - 15 pi.-lbs).
 5. Charger la batterie. Voir la section charger la batterie du chapitre ENTRETIEN.
 6. Effectuer les opérations d'entretien recommandées. Voir le chapitre ENTRETIEN.
 7. Remplir le réservoir de carburant (Fig. 57) avec un mélange deux temps propre et frais.

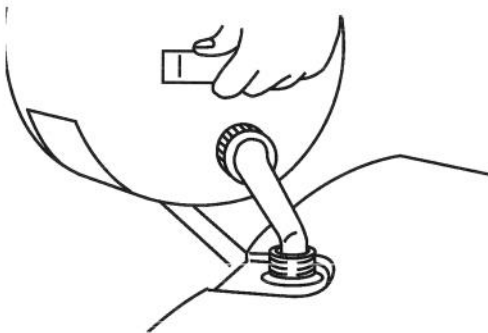

993

Figure 57

-
8. Rebrancher le fil de bougie (Fig. 56).

Journal d'entretien

Date	Heures d'utilisation	Vidange d'huile <small>Ne s'applique pas aux 2 temps</small>	Entretien filtre à air	Lubrification	Affûtage lame	Remisage	Remise en service	Écartement des électrodes

LAWN-BOY®

Garantie Total
(Garantie limitée pour usage commercial)**Que couvre cette garantie express?**

La société Lawn-Boy s'engage à réparer tout produit LAWN-BOY utilisé à des fins résidentielles normales* en cas de défauts de matériaux ou de fabrication ou de panne totale en raison d'une pièce défectueuse. Les durées de garantie suivantes entrent en vigueur à partir de la date d'achat.

- Tondeuses Série Medallion garantie totale de 5 ans
- Tondeuses Série Gold garantie totale de 4 ans
- Tondeuse Série Silver garantie totale de 2 ans
- Module d'allumage garantie de 5 ans

Le coût des pièces et de la main-d'oeuvre est compris, mais les frais de port sont à la charge du client.

Quels produits sont couverts par cette garantie?

Cette garantie s'applique à toutes les tondeuses des séries Gold, Silver et Medallion. Les tondeuses commerciales, de la Série M, les produits auto-portés et les coupe-bordures à essence sont couverts par des garanties séparées.

Utilisation commerciale

Les produits LAWN-BOY de grande consommation utilisés à des fins commerciales, institutionnelles ou en location sont garantis contre les défauts de matériaux ou de fabrication pour une période de 45 jours à partir de la date d'achat. La garantie ne couvre pas les dommages dus à une usure normale des pièces.

Comment obtenir le service garantie?

En cas de défaut de votre produit LAWN-BOY couvert par la garantie, veuillez vous adresser à votre revendeur ou à tout concessionnaire LAWN-BOY agréé. La liste des concessionnaires et revendeurs se trouve dans les pages jaunes de l'annuaire. Le revendeur effectuera les réparations nécessaires sur place ou recommandera un autre concessionnaire agréé plus approprié. Une preuve d'achat peut vous être demandée (copie de l'immatriculation, reçu, etc.) pour valider la garantie.

Si, pour quelque raison que ce soit, vous n'êtes pas satisfait de l'analyse du concessionnaire concernant le défaut matériel ou de fabrication, ou si vous désirez l'adresse d'un Concessionnaire LAWN-BOY, n'hésitez pas à nous contacter à l'adresse suivante:

Lawn-Boy Customer Service Department
8111 Lyndale Avenue South
Bloomington, MN 55420-1196
612-888-8801
800-526-6937

Que devez-vous faire pour que la garantie soit toujours valable?

Respectez les procédures d'entretien de votre produit LAWN-BOY décrites dans la notice d'utilisation. L'entretien courant du produit est à vos frais, qu'il soit effectué par le concessionnaire ou par vous-même.

Ce qui n'est pas couvert par la garantie et La garantie par rapport à la législation de votre pays

Il n'existe aucune autre garantie expresse. Cette garantie expresse ne couvre pas:

- Les frais d'entretien réguliers ou de pièces, comme les filtres, le carburant, les lubrifiants, les changements d'huile, les bougies d'allumage, l'affûtage des lames, les lames usées, les réglages de câbles/timonerie ou les réglages des freins et de l'embrayage.
- Toute modification ou tout emploi abusif des produits ou pièces, tout remplacement ou toute réparation nécessaire pour cause d'accident ou de mauvais entretien.
- Toute réparation nécessaire consécutive à l'emploi d'un carburant inadéquat ou à la présence de contaminants dans le système de carburant, ou à une préparation inadéquate du système de carburant avant toute période de plus de trois mois durant laquelle le produit ne sera pas utilisé.
- Les frais de prise en charge et de livraison.

Toutes les réparations couvertes par cette garantie doivent être effectuées par un concessionnaire agréé LAWN-BOY et seulement avec des pièces d'origine LAWN-BOY.

Les termes de cette garantie impliquent la seule utilisation des services d'un concessionnaire agréé LAWN-BOY.

La société LAWN-BOY n'est responsable d'aucun dégât indirect, fortuit ou consécutif lié à l'utilisation des produits LAWN-BOY couverts par cette garantie, y compris les frais encourus par le remplacement de l'équipement ou par des prestations de service pendant des durées acceptables de mauvais fonctionnement ou de non utilisation pendant la durée des réparations selon les termes de la garantie. Certains états interdisent toute clause d'exclusion relative aux dégâts fortuits ou consécutifs et dans ce cas, les exclusions précédentes ne vous concernent pas.

Cette garantie présente vos droits spécifiques, mais vous bénéficiez peut-être d'autres droits qui varient selon les états.

* Par utilisation à des fins résidentielles normales, il faut comprendre la tonte des gazons situés sur le terrain de votre domicile. L'utilisation du produit dans tout autre lieu est considéré comme usage commercial qui n'est pas couvert par la garantie.

PAYS AUTRES QUE LES ÉTATS-UNIS ET LE CANADA

Les clients ayant acheté des produits Lawn-Boy exportés des États-Unis ou du Canada devront contacter leur distributeur (concessionnaire) Lawn-Boy local pour obtenir les polices de garantie pour leur pays, province ou état. Si pour une raison quelconque vous n'étiez pas satisfait des prestations de votre distributeur ou si vous éprouviez des difficultés à obtenir des informations sur la garantie, contactez l'importateur Lawn-Boy. Si vous n'obtenez toujours aucun résultat, contactez-nous directement au siège social de Lawn-Boy.