

LAWN-BOY®

Series Oro

Cortadora de césped motorizada empujada por el usuario

Modelo No. 10415 - 5900001 y superiores
Modelo No. 10420 - 5900001 y superiores
Modelo No. 10515 - 5900001 y superiores
Modelo No. 10520 - 5900001 y superiores

Manual del operario

IMPORTANTE: Lea detenidamente este manual. Contiene información relativa a su seguridad y a la seguridad de otras personas. Familiarícese con los controles y su correcta utilización antes de usar este producto.

Introducción

Gracias por comprar un producto Lawn-Boy. Todo el personal de Lawn-Boy queremos que esté totalmente satisfecho con su nuevo producto. Por ello le rogamos que se ponga en contacto con su concesionario local autorizado, que dispone de piezas de repuesto Lawn-Boy genuinas y le podrá ayudar con los problemas técnicos y asistirle en todo momento.

Cuando se ponga en contacto con la fábrica o con su concesionario local autorizado, mencione siempre el modelo y el número de serie de su producto. Estos números ayudarán al concesionario o al representante técnico a proporcionarle información exacta sobre su producto en particular. El modelo y el número de serie se encuentran en una calcomanía situada en un punto determinado del producto, como se muestra a continuación.

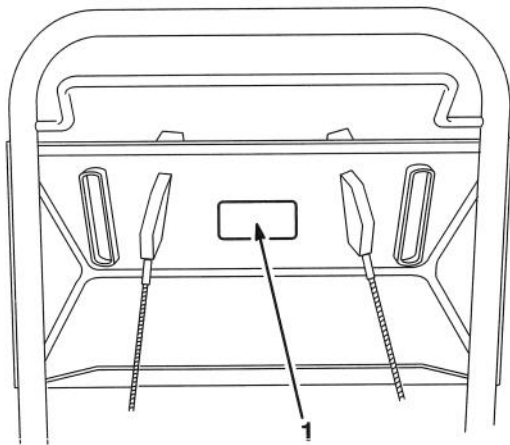

1. Calcomanía con el modelo y el número de serie

Para su comodidad, anote a continuación el modelo y el número de serie de su producto.

Modelo No: _____
No. de serie _____

Lea este manual detenidamente para aprender a utilizar y mantener correctamente su producto. La lectura de este manual le ayudará a Vd. y a otros a evitar lesiones corporales y daños a la máquina. Aunque Lawn-Boy diseña, fabrica y comercializa productos seguros y de la más alta calidad, Vd. es el responsable de utilizar el producto de forma segura y adecuada. Vd. también es el responsable de instruir a las personas a las que tiene intención de dejar utilizar la máquina, para que la usen según las normas de seguridad.

A lo largo de este manual, Lawn-Boy ha incluido avisos que identifican peligros potenciales y mensajes de seguridad especiales que le ayudarán a Ud. y a otros a evitar las lesiones corporales, incluso la muerte. Las palabras utilizadas para indicar estos mensajes e identificar el nivel de riesgo son **PELIGRO**, **ADVERTENCIA** y **CUIDADO**. No obstante, sin importar el nivel de riesgo, sea extremadamente cuidadoso.

PELIGRO señala una situación extremadamente arriesgada que causará lesiones graves, incluso la muerte, si no se siguen las precauciones indicadas.

ADVERTENCIA señala un riesgo que puede causar lesiones graves, incluso la muerte, si no se siguen las instrucciones indicadas.

PRECAUCION señala un riesgo que puede causar lesiones leves o moderadas si no se siguen las instrucciones indicadas.

También se utilizan otras dos palabras para resaltar cierto tipo de información. "Importante" llama la atención sobre informaciones técnicas especiales y "Nota" hace hincapié sobre informaciones generales que es conveniente resaltar.

Los lados izquierdo y derecho de la máquina se han determinado desde la posición normal del usuario, de pie, detrás del manillar.

Índice de materias

	Página		Página
Seguridad	2	Mantenimiento	15
Medidas de seguridad	2	Programa de mantenimiento recomendado	15
Calcomanías de seguridad e instrucciones .	5	Filtro de aire	16
Montaje	6	Bujía	17
Manillar	6	Limpieza del chasis	17
Placa cobertora	7	Cuchilla	18
Antes de comenzar	8	Lubricación	20
Proporción de aceite en la mezcla	8	Cable autoimpulsado	20
Mezclado del aceite y de la gasolina	9	Lumbreras de escape	21
Preparación del terreno y corte	10	Identificación de averías	23
Funcionamiento	11	Accesorios	25
Arranque del motor	11	Colector de hierba trasero	25
Parada del motor	11	Placa distribuidora de fertilizantes	
Dirección autoimpulsada	12	orgánicos	27
Ajuste de la altura del corte	13	Almacenamiento	29
Consejos para la distribución de fertilizante		Combustible	29
orgánico	13	Motor	29
		Manillar plegable	30
		Retirada del lugar de almacenamiento	31
		Registro de mantenimiento	32
		Garantía	Contraportada

Seguridad

Esta máquina cumple o excede los requisitos de seguridad de cuchilla CPSC para cortadoras de césped con cuchilla giratoria empujadas por usuario y cumple la especificación B71.1 del ANSI, en efecto en el momento de la fabricación. Sin embargo, el uso o mantenimiento indebido por parte del usuario o propietario puede causar lesiones. Para reducir el riesgo potencial de lesiones, cumpla estas instrucciones de seguridad y preste siempre atención al símbolo de alerta  que significa CUIDADO, ADVERTENCIA o PELIGRO—"instrucción relativa a la seguridad personal." El incumplimiento de estas instrucciones puede dar lugar a lesiones corporales.

Medidas de seguridad

Este producto es capaz de amputar brazos o piernas y de lanzar objetos. Siga siempre todas las instrucciones de seguridad con el fin de evitar lesiones corporales graves e incluso la muerte.

CUIDADO

PELIGRO POTENCIAL

- Los gases de escape del motor contienen monóxido de carbono, un veneno mortal e inodoro.

QUE PUEDE OCURRIR

- El monóxido de carbono es mortal, y en el estado de California se ha comprobado que causa defectos congénitos.

COMO EVITAR EL PELIGRO

- No haga funcionar el motor dentro de la casa o en recintos cerrados.

Esta cortadora de césped está diseñada para cortar la hierba y para distribuir fertilizantes orgánicos y, cuando está equipada con un saco, para recoger la hierba cortada. Cualquier otro uso al que se la destine puede ser peligroso para el usuario o las personas a su alrededor.

Nota: Este motor NO está equipado con un silenciador eliminador de chispas. La utilización o funcionamiento de esta cortadora de césped en cualquier terreno cubierto de bosque, maleza o sin edificar en el estado de California, sin estar equipada con un silenciador eliminador de chispas aprobado, está en contra de la ley. Otros estados pueden tener legislaciones similares.

Funcionamiento general

1. Lea detenidamente este manual antes de hacer funcionar la cortadora de césped. Familiarícese con los controles y su correcta utilización. Nunca deje que los niños menores de 16 años utilicen la cortadora de césped. Nunca permita que la utilicen adultos que no hayan recibido las instrucciones adecuadas.
2. El operador de la cortadora de césped es responsable de mantener a todos, especialmente los niños y los animales domésticos, fuera del área de funcionamiento. El operador es responsable de los accidentes o peligros a que están sometidas las personas que se encuentren en su propiedad.
3. Inspeccione cuidadosamente el área donde se va a utilizar la cortadora de césped y retire los palos, piedras, alambres y escombros. Mientras corta el césped, inspeccione el área en busca de objetos extraños.
4. Vístase con pantalones largos y zapatos resistentes. No utilice la cortadora de césped mientras lleve sandalias, joyas, ropas sueltas o esté descalzo.
5. Compruebe el nivel de combustible antes de poner en marcha el motor. No llene el tanque dentro de un recinto cerrado, con el motor en marcha o antes de que el motor se haya enfriado por completo. No fume mientras añade combustible. Limpie las salpicaduras de gasolina antes de arrancar el motor.
6. Mantenga en su sitio todas las cubiertas, protecciones, colectores de hierba y dispositivos de seguridad. Repare o reemplace las piezas dañadas, incluyendo las calcomanías. Antes de cada uso, compruebe todos los dispositivos de seguridad.

7. El motor, la cuchilla y la dirección autoimpulsada están diseñados para detenerse cuando se sueltan las palancas de seguridad. Asegúrese de que el freno y los controles funcionan correctamente antes de cada uso de la cortadora de césped.
8. Maneje con cuidado el combustible, es un líquido altamente inflamable.
 - A. Utilice un recipiente homologado.
 - B. Llene el tanque en el exterior, nunca en un recinto cerrado. **NUNCA AÑADA COMBUSTIBLE AL MOTOR CUANDO ESTA EN FUNCIONAMIENTO O CALIENTE.**
 - C. Instale la tapa de gases en el depósito de combustible y en el tanque de gas y limpie la gasolina derramada antes de arrancar el motor.
9. Antes de utilizar, compruebe siempre visualmente que la cuchilla, los pernos de las cuchillas y el sistema de corte no están desgastados o dañados. Reemplace la cuchilla o los pernos gastados o dañados siempre en juegos, con el fin de mantener el equilibrio.

Mientras está funcionando

1. No haga funcionar el motor en recintos cerrados.
2. No vuelque la cortadora de césped mientras arranca el motor. Si fuera necesario inclinarla, hágalo de forma que las puntas de las cuchillas se mantengan alejadas del operador y de otras personas que puedan estar en las proximidades.
3. Arranque cuidadosamente el motor siguiendo las instrucciones y con los pies bien separados de la cuchilla.
4. Manténgase siempre en posición estable. Mantenga firmemente agarrado el manillar y camine, no corra nunca. No haga funcionar la cortadora de césped sobre hierba mojada. Corte el césped durante el día o con iluminación artificial adecuada.
5. Corte el césped de las pendientes perpendicularmente a la pendiente, nunca de arriba a abajo. Sea extremadamente cuidadoso cuando cambie de dirección en una pendiente. No corte el césped de pendientes demasiado pronunciadas. Cuando corte el césped en pendientes, utilice zapatos antideslizantes.
6. Protéjase los ojos de los objetos que pueda lanzar la máquina utilizando siempre gafas de seguridad o protecciones oculares mientras se trabaja con la cortadora de césped.
7. Mantenga la cara, las manos y los pies alejados del chasis de la cortadora de césped y de la cuchilla de corte mientras el motor esté funcionando. La cuchilla puede causar lesiones en las manos y en los pies.
8. Maniobre con extremo cuidado cuando vaya marcha atrás o cuando mueva la cortadora de césped hacia Vd.
9. Manténgase detrás del manillar hasta que el motor se detenga por completo y en todo momento alejado de las aberturas de descarga.
10. Cuando recoja la hierba cortada, antes de retirar y vaciar el saco, pare el motor y manténgase detrás del manillar hasta que todas las piezas móviles se hayan detenido.
11. Cuando corte el césped, asegúrese de que el saco o la placa distribuidora de fertilizantes orgánicos están instaladas sobre la abertura de descarga.
12. Antes de desatascar la rampa, apague el motor y manténgase detrás del manillar hasta que todas las piezas móviles se hayan detenido.
13. Ya que la cuchilla sigue girando unos segundos después de que se haya soltado la palanca de seguridad, manténgase detrás del manillar hasta que todas las piezas móviles se hayan detenido.
14. Después de golpear un objeto extraño o si la cortadora de césped vibra de forma extraña, pare el motor y retire el cable de la bujía. Compruebe que la cortadora de césped no ha sufrido daños y efectúe cualquier reparación necesaria antes de volver a utilizarla. Si fuera necesario efectuar reparaciones importantes o se desea asistencia técnica, póngase en contacto con su concesionario local autorizado de servicio Lawn-Boy.
15. Antes de ajustar la altura de corte, pare el motor y espere a que se detengan todas las piezas móviles.
16. Pare la cuchilla antes de retirar la máquina del césped.
17. Pare el motor antes de abandonar la posición del operario - detrás del manillar. Desconecte el cable de la bujía si la cortadora de césped va a quedar desatendido.
18. No toque el motor mientras está en marcha o poco después de que se haya parado, ya que estará lo suficientemente caliente como para producir quemaduras.
19. Si es necesario alzar la cortadora de césped para transportarla, apague el motor y manténgase detrás del manillar hasta que todas las piezas móviles se hayan detenido.

Mantenimiento

1. Lleve a cabo sólo las instrucciones de mantenimiento descritas en este manual. Si fuera necesario efectuar reparaciones importantes o desea asistencia técnica, póngase en contacto con su concesionario local autorizado de servicio Lawn-Boy.
2. Antes de limpiar, inspeccionar, reparar o ajustar la cortadora de césped, pare el motor y desconecte el cable de la bujía. Mantenga el cable lejos del enchufe para evitar arranques accidentales.
3. Para asegurarse de que la cortadora de césped está en condiciones de funcionamiento seguras, compruebe y apriete con frecuencia todas las tuercas, pernos y tornillos. Asegúrese de que el tornillo de la cuchilla está apretado a un par de 560 pulgadas.-lbs. (47 pies-lbs.) (63 N·m).
4. Cuando repare la cuchilla, consulte la sección de mantenimiento de la cuchilla, donde se le informará acerca de los procedimientos correctos de instalación y reparaciones.
5. Para reducir el riesgo de incendios, mantenga el motor libre de excesos de grasa, hierba, hojas y acumulaciones de polvo.
6. No sobreacelere el motor cambiando los ajuste de gobierno.
7. Compruebe frecuentemente si el saco colector de hierba está gastado o deteriorado, en cuyo caso, y como medida de protección, reemplácelo por uno nuevo.
8. Espere a que se enfríe el motor antes de guardar la cortadora de césped en un recinto cerrado. No almacene la cortadora de césped cerca de llamas desnudas o donde una chispa pueda inflamar los vapores de gasolina.
9. En el momento de su fabricación, la cortadora de césped cumplía todas las normas de seguridad en vigor para cortadoras de césped con cuchilla rotatoria. Para garantizar un rendimiento óptimo y la continuación de la certificación de seguridad de la máquina, utilice sólo piezas de repuesto y accesorios genuinos Lawn-Boy. Las piezas de repuesto y los accesorios hechos por otros fabricantes pueden causar desajustes respecto a las normas de seguridad, lo que podría resultar peligroso.

Calcomanías de seguridad e instrucciones



Las calcomanías de seguridad e instrucciones están colocadas en un lugar fácilmente visible por el operador y lejos de las piezas potencialmente peligrosas. Reemplace cualquier calcomanía dañada o despegada.



SOBRE EL CHASIS DE LA CORTADORA DE CESPED
(No. de ref. 39-5770)

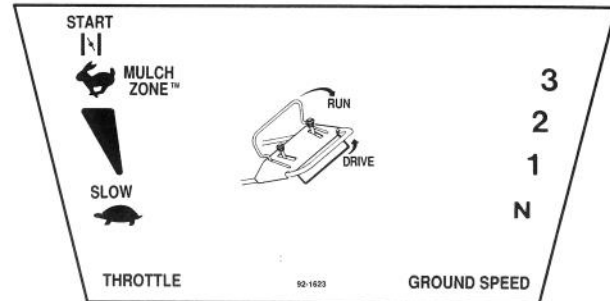

SOBRE LA CONSOLA
(No. de ref. 92-1623 Sólo el modelo 10520)
(No. de ref. 92-2902 Sólo los modelos 10415, 10420 y 10515)



EN LA PARTE TRASERA DEL PANEL DE CONTROL
(No. de ref. 92-2940)



SOBRE EL CHASIS DE LA CORTADORA DE CESPED
(No. de ref. 71-1280)

Montaje

Manillar

Montaje

1. Aflojar las perillas del manillar y alzar la mitad superior siguiendo un arco hasta que las dos mitades formen un ángulo de 180° y se apoyen una sobre la otra (Fig. 1).

Nota: Tener cuidado de no pellizcar o estirar los cables.



Figura 1

1. Perilla 2. Mitad superior del manillar

2. Apretar firmemente las perillas.
3. Girar el manillar hacia la parte trasera de la cortadora de césped.

Altura del manillar

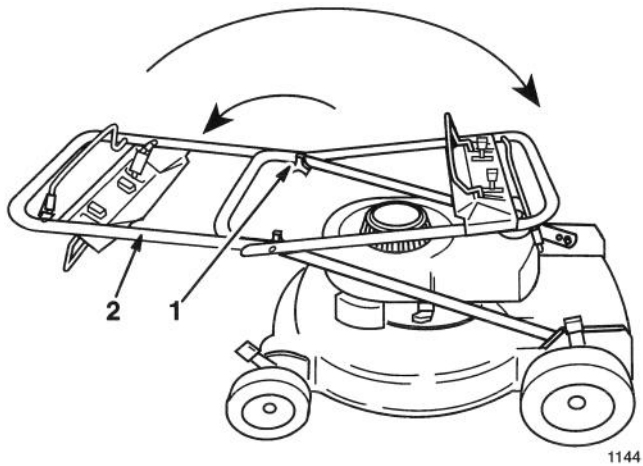
Es posible colocar el manillar en tres (3) posiciones, alta, media o baja (Fig. 2). Seleccionar la altura que resulte más cómoda.



Figura 2

- | | |
|-------------------------------------|----------------------------------|
| 1. Posición alta | 5. Soporte del cable de tracción |
| 2. Posición media | 6. Muelle del cable de tracción |
| 3. Posición baja | 7. Soporte del actuador |
| 4. Chasis de la cortadora de césped | |

1. Alinear los orificios de la sección inferior del manillar con los orificios del chasis de la cortadora. Fijar el manillar al chasis de la cortadora por medio de los pernos y tuercas mostrados en la Figura 2.

(Sólo para modelos autoimpulsados)

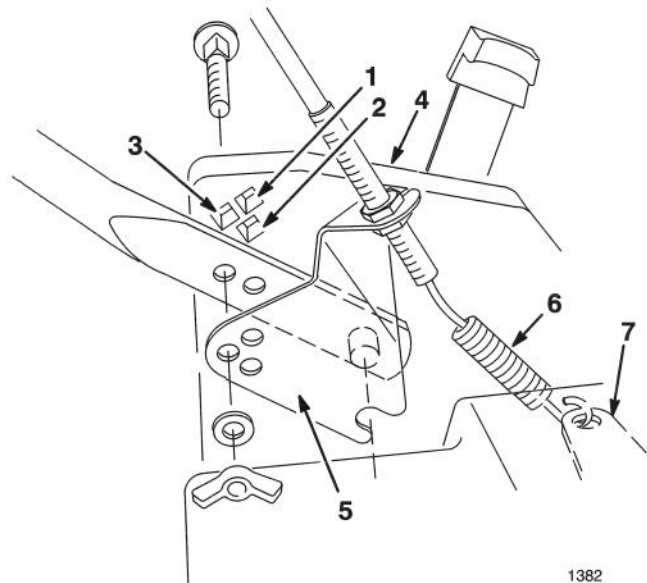
1. Enganchar el muelle del cable de tracción en el soporte del actuador como muestra la Figura 2.
2. Alinear tres (3) orificios del soporte del cable de tracción con tres (3) orificios del lado izquierdo del chasis de la cortadora. Fijar el soporte con la tornillería del manillar (Fig. 2).

Placa cobertora

En el embalaje de su cortadora de césped se incluye una placa cobertora (Fig. 4). Si se utiliza la cortadora con descarga lateral, la placa debe instalarse en la apertura de la cubierta.

! CUIDADO

PELIGRO POTENCIAL

- Si la abertura de descarga está descubierta, pueden salir objetos lanzados en la dirección del operador o de cualquier otra persona que se encuentre en las proximidades. También existe el riesgo de contacto con la cuchilla.

QUE PUEDE OCURRIR

- Los objetos lanzados o el contacto con la cuchilla pueden causar lesiones graves.

COMO EVITAR EL PELIGRO

- No utilizar nunca la cortadora de césped si la placa cobertora, la placa distribuidora de fertilizantes orgánicos o la tolva para la hierba y el saco colector no están instaladas.

1. Parar el motor y desconectar el cable de la bujía (Fig. 3) antes de instalar o retirar la placa cobertora.



Figura 3

1. Cable de la bujía

2. Retirar el tornillo de mariposa que sujeta la placa cobertora al chasis (Fig. 4).

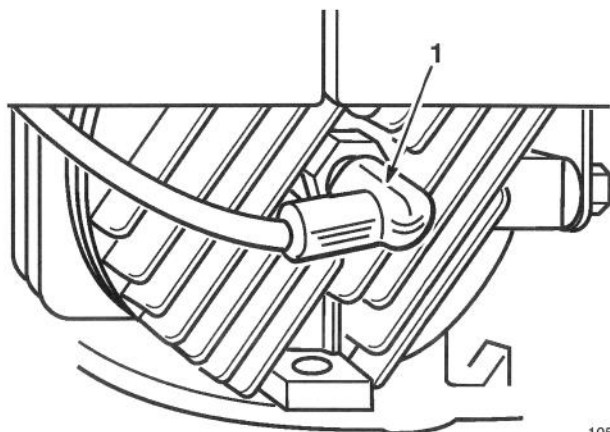

Figura 4

1. Placa cobertora
2. Tornillo de mariposa

3. Dos pernos con resalte situados en el chasis pasan a través de los orificios almenados de la placa cobertora, y no hay que aflojarlos o retirarlos. La placa cobertora se mueve sobre las cabezas de estos pernos (Fig. 5).

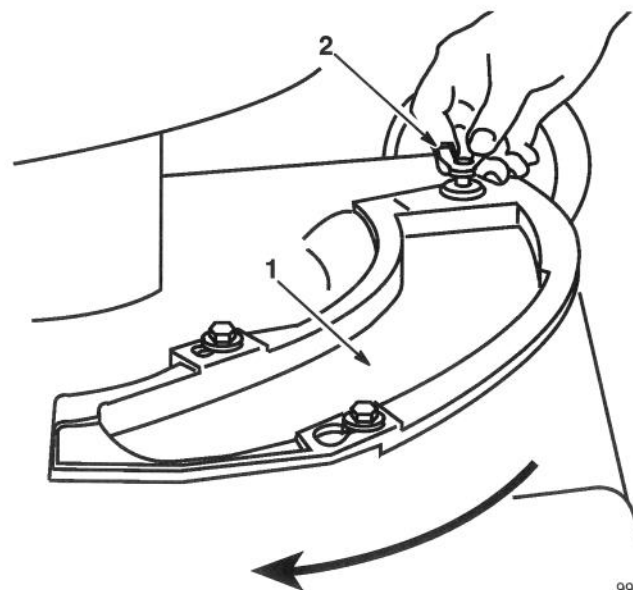

Figura 5

1. Perno con resalte

4. Deslizar la placa cobertora en el sentido de las agujas del reloj para instalarla y en sentido contrario a las agujas del reloj para retirarla.
5. Conectar el cable de la bujía (Fig. 5).
6. Fijar la placa mediante un tornillo de mariposa.

Antes de comenzar

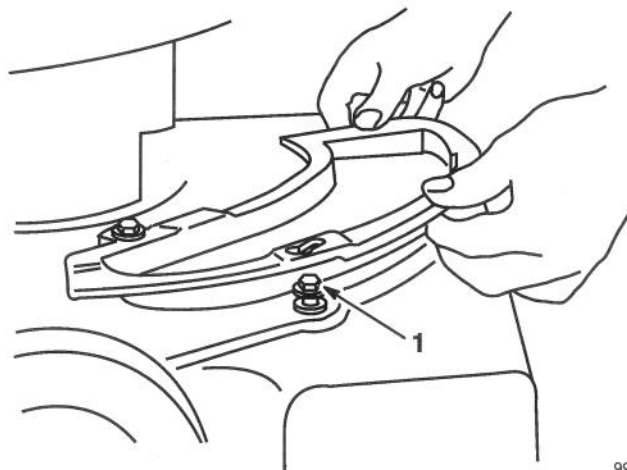
Proporción de aceite en la mezcla

Su cortadora de césped Lawn-Boy está equipada con un motor de 2 tiempos que requiere una mezcla de gasolina y aceite; **ACEITE Lawn-Boy® ASHLESS 2-CYCLE en una proporción 32:1**. El uso de una mezcla incorrecta puede dañar seriamente el motor.

Utilizar ACEITE Lawn-Boy 2-CYCLE ASHLESS (Fig. 6), que ha sido formulado especialmente por Lawn-Boy y que está disponible en su minorista Lawn-Boy. El uso regular del aceite Lawn-Boy 2-CYCLE ASHLESS ayudará a mantener el motor limpio, a evitar que se ensucien las bujías y a reducir el agarrotamiento de los aros de pistón y de la preignición. El aceite Lawn-Boy 2-CYCLE ASHLESS también minimiza la formación de barniz, los depósitos en la cámara de combustión y la obturación de la lumbrera de escape.



Figura 6

Si el aceite Lawn-Boy 2-CYCLE ASHLESS no está disponible, se pueden utilizar otros aceites de 2 tiempos, sin cenizas y de calidad superior. Estos aceites de sustitución pueden producir mayor cantidad de gases de escape y pueden exigir servicios de mantenimiento más frecuentes, así como el reemplazo de la bujía y la limpieza de los depósitos de carbón en el cilindro y la lumbrera de escape. Estos aceites también pueden reducir la vida útil del motor.

Nota: EL USO DE ACEITE DE AUTOMOVILES (p.e. SAE 30, 10W30 etc.), O DE MEZCLAS CON UNA PROPORCION INCORRECTA DE ACEITE, PUEDEN DAÑAR EL MOTOR. Si el motor sufre una avería, y se determina que no se ha utilizado aceite Lawn-Boy 2-CYCLE ASHLESS, la garantía Lawn-Boy puede no cubrir el coste de la reparación.

! PELIGRO

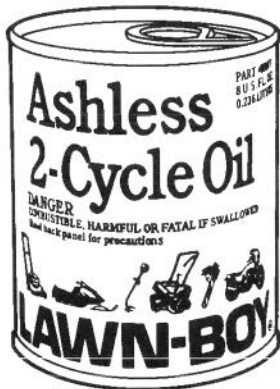
PELIGRO POTENCIAL

- En ciertas condiciones, la gasolina es extremadamente inflamable y altamente explosiva.

QUE PUEDE OCURRIR

- Un incendio o una explosión causados por gasolina pueden quemar al operador y otras personas que se encuentren en las proximidades, y causar daños materiales.

COMO EVITAR EL PELIGRO

- Utilizar un embudo y llenar el depósito de combustible en el exterior, en un área abierta y con el motor frío. Limpiar la gasolina derramada.
- No llenar a tope el depósito de gasolina. Añadir gasolina hasta que el nivel alcance de 6 a 13 mm (1/4 a 1/2 pulgadas) por debajo de la parte inferior del cuello de llenado. Este espacio vacío en el depósito permite la dilatación de la gasolina.
- No fumar nunca mientras se maneja la gasolina y mantenerse alejado de llamas desnudas o de lugares donde una chispa pueda inflamar los vapores de la gasolina.
- Almacenar la gasolina en un recipiente homologado y mantener fuera del alcance de los niños.
- No comprar nunca una provisión de gasolina para más de 30 días.

Mezclado del aceite y de la gasolina

Para más simplicidad y óptimo rendimiento del motor, mezclar 25 cl (8 onzas) de aceite Lawn-Boy 2-CYCLE ASHLESS con 8 litros (2 galones) de gasolina normal, sin plomo. Verter la mitad de la gasolina (4 litros) en un recipiente de gasolina homologado y añadir la cantidad correcta de aceite 2 tiempos. Colocar la tapa del recipiente y agitar vigorosamente para mezclar el aceite y la gasolina (Fig. 7). Retirar lentamente la tapa y añadir el resto de la gasolina.



1056

Figura 7

Nota: No mezclar el aceite y la gasolina en el depósito de combustible de la máquina. El aceite a temperatura ambiente se mezcla más fácilmente que el aceite frío.

Utilizar gasolina limpia, fresca y sin plomo, de 85 octanos o más. Comprar sólo la cantidad de gasolina necesaria para 30 días, para garantizar su frescura. El uso de gasolina sin plomo reduce la cantidad de depósitos en la cámara de combustión y prolonga la vida útil de la bujía. Se puede utilizar gasolina con plomo si no se dispone de gasolina sin plomo.

Nota: NO UTILIZAR NUNCA METANOL, GASOLINA CON METANOL, GASOHOL CONTENIENDO MAS DE 10% DE ETANOL, GASOLINA SUPER O GASOLINA BLANCA, YA QUE PODRIAN DAÑAR EL SISTEMA DE CARBURACION.

1. Limpiar la zona alrededor de la tapa de gasolina antes de retirarla (Fig. 8). Llenar el depósito de combustible con la mezcla gasolina/aceite hasta llegar a 6,5 mm (1/4 de pulgada) de la parte superior del depósito, sin llegar a introducirse en el cuello de llenado. **NO LLENAR EN EXCESO EL DEPOSITO.** Volver a colocar correctamente la tapa del combustible y limpiar el combustible derramado.

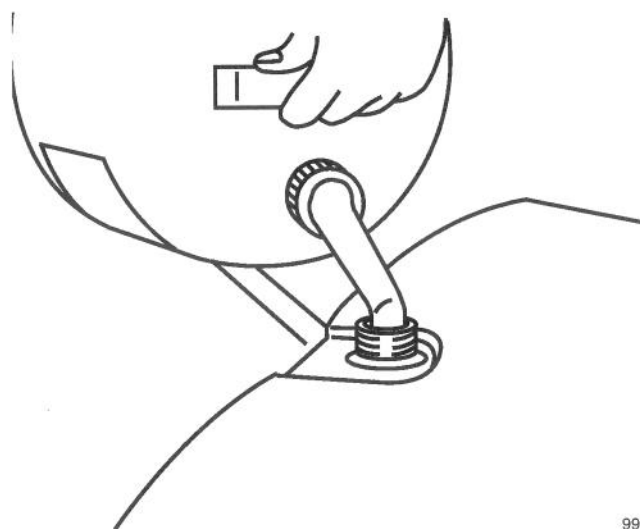

993

Figura 8

Lawn-Boy recomienda el uso regular del acondicionador de combustible Lawn-Boy 2+4® (Fig. 9) para el funcionamiento y almacenamiento de la cortadora de césped. El acondicionador de combustible Lawn-Boy 2+4® limpia el motor durante el funcionamiento y evita la formación de depósitos gomosos en el motor durante los períodos de almacenamiento.



1058

Figura 9

NO UTILIZAR ADITIVOS PARA EL COMBUSTIBLE QUE NO SEAN LOS FABRICADOS ESPECIALMENTE PARA LA ESTABILIZACION DE COMBUSTIBLE DURANTE EL PERIODO DE ALMACENAMIENTO, TALES COMO EL ACONDICIONADOR DE COMBUSTIBLE LAWN-BOY 2+4®. LAWN-BOY NO RECOMIENDA ESTABILIZADORES CON BASE DE ALCOHOL, TALES COMO ETANOL O METANOL. LOS ESTABILIZADORES NO DEBEN UTILIZARSE PARA INTENTAR MEJORAR EL RENDIMIENTO O LA POTENCIA DE LA MAQUINA.

2. Conectar el cable de la bujía (si estuviera desconectado) (Fig. 10).



Figura 10

1053

1. Cable de la bujía

Preparación del terreno y corte

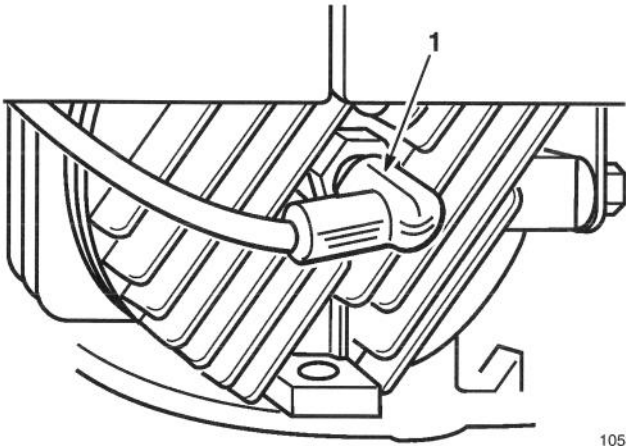
1. Revisar las INSTRUCCIONES DE SEGURIDAD y leer atentamente este manual antes de utilizar la cortadora de césped.
2. Limpiar el área de palos, piedras, cables, ramas y otros escombros que podrían ser recogidos o golpeados por la cuchilla y lanzados por la máquina.
3. Mantener a todos, especialmente los niños y los animales domésticos, fuera del área de funcionamiento.
4. Evitar chocar contra los árboles, los muros, las aceras y otros objetos sólidos. No pasar deliberadamente la cortadora de césped por encima de un objeto.
5. Si se tropieza contra un objeto, o la cortadora comienza a vibrar, parar inmediatamente el motor, desconectar el cable de la bujía y comprobar si se han producido daños en la máquina.
6. Cuando sea necesario, reemplazar la cuchilla con una cuchilla de repuesto original, con el fin de obtener los mejores resultados.

Funcionamiento

Arranque del motor

Nota: Seguir las instrucciones de la sección ANTES DE COMENZAR.

1. Abrir la válvula de cierre del combustible (Fig. 11).





Figura 11

1. Válvula de cierre del combustible

2. Mover la palanca de aceleración a la posición FAST  (Fig. 12).

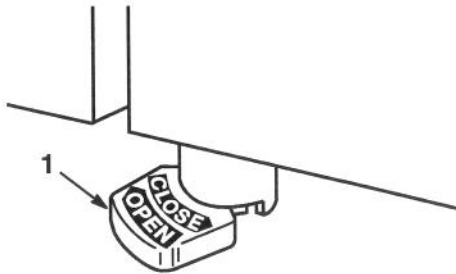

Figura 12

1. Palanca de aceleración

3. Pulsar tres (3) veces el cebador (Fig. 13). Esperar aproximadamente dos (2) segundos entre cada pulsación.

Nota: No utilizar el cebador para volver a arrancar cuando el motor todavía está caliente después de una parada corta.

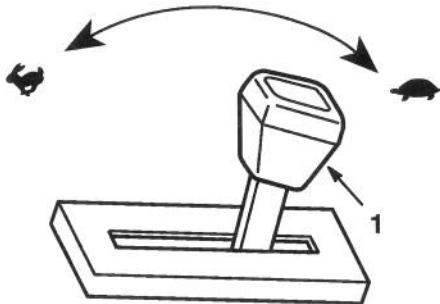

Figura 13

1. Cebador

4. Sostener la palanca de control de la cuchilla contra el manillar superior (Fig. 14).
5. Tirar ligeramente de la palanca de arranque (Fig. 14) hasta que se note cierta resistencia, a continuación, dar un tirón seco. Dejar que la cuerda se retracte lentamente.

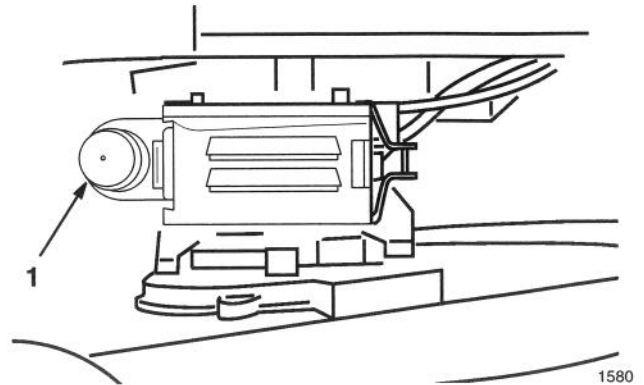

Figura 14

1. Palanca de control de la cuchilla
2. Manillar superior
3. Palanca de arranque

Nota: Si el motor no arranca después de tres (3) intentos, repetir los pasos 2-5.

Parada del motor

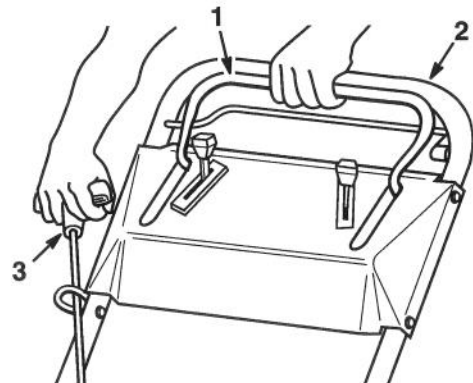
1. Soltar la palanca de control de la cuchilla (Fig. 15). Tanto el motor como la cuchilla se detendrán. En caso contrario, póngase inmediatamente en contacto con su concesionario.



1046

Figura 15

1. Palanca de control de la cuchilla

2. Para empujar, recortar o cuando se abandone la cortadora, mover la palanca de velocidad de avance a la posición **N** - neutra.
3. Para hacer funcionar la dirección autoimpulsada, apretar la palanca autoimpulsada contra el manillar, y mantenerlos juntos (Fig. 16).

Nota: Se puede modificar ligeramente la velocidad de avance aumentando la separación entre el manillar y la palanca autoimpulsada.

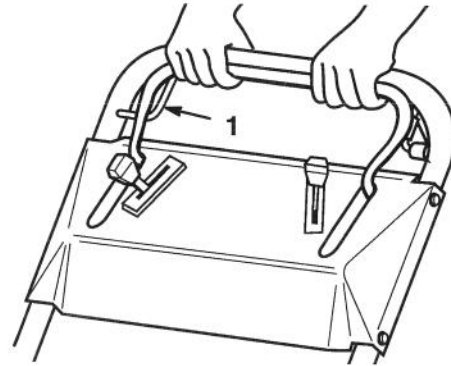

1048

Figura 16

1. Palanca autoimpulsada

Para volver a arrancar el motor

1. Mover la palanca de aceleración a la posición **FAST**  y repetir los pasos 4 y 5 del procedimiento **ARRANQUE DEL MOTOR**.
2. Si el motor no arranca después de dos intentos, repetir los pasos 3-5 del procedimiento arranque del motor.

Nota: No utilizar el cebador para volver a arrancar cuando el motor está todavía caliente después de una parada corta.

4. Para desconectar la dirección autoimpulsada, soltar la palanca autoimpulsada (Fig. 17).

Nota: La cortadora está equipada con embragues de rueda libre que facilitan el movimiento de la cortadora hacia atrás. Para soltar los embragues de rueda libre, mover la cortadora hacia adelante, aproximadamente 2,5 cm, después de soltar la palanca autoimpulsada.

Dirección autoimpulsada

(sólo modelos autoimpulsados)

1. Mover la palanca de velocidad de avance a una (1) de las tres (3) velocidades de avance, **1** - lenta, **2** - moderada o **3** - rápida. Seleccionar una velocidad que resulte cómoda para caminar y que no sea demasiado rápida para la altura de la hierba.

Nota: No cambiar la velocidad de avance mientras la dirección autoimpulsada esté activada. Parar la cortadora de césped, colocar la palanca de velocidad de avance en la posición deseada y, a continuación, continuar la tarea.

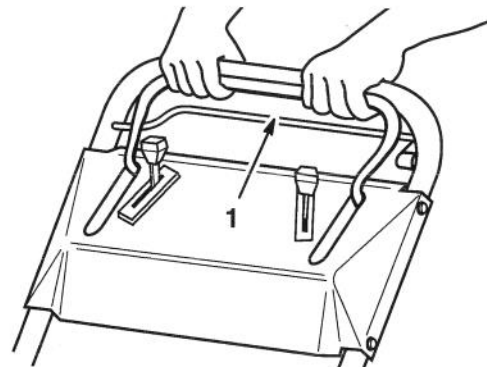

1047

Figura 17

1. Palanca autoimpulsada

Ajuste de la altura de corte

Cada rueda se ajusta individualmente mediante una palanca de ajuste de la altura. Las alturas de corte son 25, 38, 51, 64, 74 y 86 mm (1, 1-1/2, 2, 2-1/2, 3 y 3-1/2 pulgadas).

⚠ PELIGRO

PELIGRO POTENCIAL

- Mientras se realiza el ajuste de las palancas de altura de corte, las manos pueden tocar la cuchilla en movimiento.

QUE PUEDE OCURRIR

- El contacto con la cuchilla en movimiento puede causar lesiones graves.

COMO EVITAR EL PELIGRO

- Parar el motor y esperar a que todas las piezas móviles se hayan detenido antes de ajustar la altura de corte.
- No poner los dedos debajo del chasis mientras se ajusta la altura de corte.

1. Para cambiar la altura de corte, tirar de la palanca hacia la rueda y colocarla en la posición deseada (Fig. 18).



Figura 18

1. Palanca de ajuste de la altura de la rueda

2. Soltar la palanca de ajuste y asentarla correctamente en la ranura.

Nota: Ajustar las cuatro (4) ruedas a la misma altura.

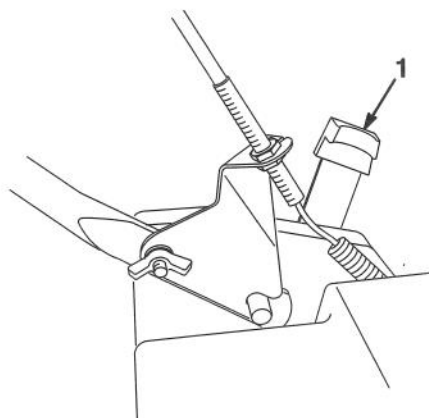
Consejos para la distribución de fertilizantes orgánicos

Consejos generales

Cuando se corten hierba y hojas, siga estas instrucciones con el fin de conseguir los mejores resultados y el césped con mejor aspecto:

- Mantener **la cuchilla bien afilada** durante toda la temporada de corte. Limar periódicamente las mellas de la cuchilla.
- Cortar sólo hierba y hojas secas. La hierba y las hojas mojadas tienden a agruparse y pueden obstruir la cortadora o ahogar el motor. Además, son resbaladizas y aumentan el riesgo de deslizamientos y caídas por parte del operador.

⚠ CUIDADO

PELIGRO POTENCIAL

- La hierba y las hojas mojadas pueden provocar una caída y el consiguiente contacto con la cuchilla.

QUE PUEDE OCURRIR

- El contacto con la cuchilla puede causar graves lesiones.

COMO EVITAR EL PELIGRO

- No cortar el césped a no ser que la hierba esté seca.

- Fijar el motor en la posición de máxima velocidad. La máxima potencia ofrece los mejores resultados.
- Después de cada cortado, limpiar la parte inferior del chasis de la cortadora, eliminando las acumulaciones de hojas.
- Mantener el motor en buen estado de funcionamiento. Las acciones de cortar y recortar requieren mayor potencia.
- Limpiar el filtro de aire con más frecuencia. Las acciones de cortar y recortar crean más acumulaciones de hojarasca y polvo que pueden atascar el filtro del aire y reducir el rendimiento del motor.

Cortar hierba

- La hierba crece a diferente velocidad dependiendo de la época del año. En verano, es mejor ajustar la altura de corte de 5, 6,2 ó 7,7 cm (2, 2,5 ó 3 pulgadas). Sólo se debe cortar $\frac{1}{3}$ de la altura de la hierba. No se recomienda cortar por debajo del ajuste de 5 cm (2 pulgadas), a no ser que haya poca densidad de hierba o al final del otoño, cuando la velocidad de crecimiento de la hierba comienza a decaer.
- Cuando se corte hierba de más de 18 cm (6 pulgadas) de altura, puede ser preferible utilizar primero la cortadora con la máxima altura de corte y una velocidad de avance lenta; después se puede volver a pasar con un ajuste de altura más bajo, mejorando el aspecto del césped. Si la hierba es demasiado alta y hay acumulaciones de hojas, la cortadora puede atascarse y ahogar el motor.
- Alternar la dirección de corte. De esta forma se dispersarán mejor los recortes sobre el césped y se conseguirá un fertilizado más uniforme.

Si, al final de la tarea, el aspecto del césped no es satisfactorio, probar uno o más de los siguientes consejos:

- Afilar la cuchilla.
- Caminar más despacio mientras se corta el césped.
- Subir el ajuste de la altura de corte.
- Cortar la hierba con más frecuencia.
- Solapar las hileras según va cortando, en vez de cortar hileras independientes en cada pasada.

Cortar hojas

- Cuando se finaliza la tarea, asegurarse siempre de que al menos el 50% de la hierba es visible a través de las hojas cortadas. Para ello, puede ser necesario dar más de una pasada.
- Caminar más despacio si nota que las hojas no se pican lo suficientemente finas como para desaparecer debajo de la hierba.
- En céspedes donde han caído muchas hojas de roble, en primavera puede ser necesario fertilizar la hierba con cal. La cal reduce la acidez producida por las hojas de roble.

Mantenimiento

Un funcionamiento seguro y fiable requiere operaciones de mantenimiento regular.

Programa de mantenimiento recomendado

Pieza	Mantenimiento	Después de cada utilización	5 Horas	25 Horas	50 Horas	100 Horas
Chasis	Limpiar las acumulaciones de polvo y de recortes de hierba.	X				
Tornillería	Comprobar con frecuencia la tornillería de la cuchilla y del motor. Para asegurarse de que la segadora está en perfectas condiciones de funcionamiento, mantener todas las tuercas, pernos y tornillos correctamente apretados.		X			
Filtro de aire	Retirar y limpiar cada temporada de corte o cada 25 horas. Limpiar con más frecuencia si se trabaja en condiciones muy polvorientas.			X		
Bujía	Limpiar, inspeccionar y comprobar la distancia entre los electrodos. En caso necesario, reemplazarla.			X		
Cuchilla	Afilar o reemplazar; reparar con más frecuencia si el filo se desgasta más rápidamente debido a los terrenos desiguales o arenosos.				X	
Freno de la cuchilla	Comprobar el tiempo de frenado cada 50 horas o al comienzo de cada temporada de corte. La cuchilla debe pararse en menos de 3 segundos después de soltarse la palanca, en caso contrario póngase en contacto con su concesionario autorizado de servicio Lawn-Boy.				X	
Lumbreras de escape	Limpiar cada 50 horas o al menos una vez durante la temporada de corte.				X	
Sistema de combustible	Comprobar si existen fugas y/o deterioramiento de la manguera de combustible. En caso necesario, reemplazarla.				X	
Sistema de refrigeración	Limpiar las hierbas, recortes, escombros o suciedad que pueda atascar las aletas del ventilador y el sistema de arranque del motor. Limpiar con más frecuencia si se trabaja en condiciones polvorientas o con grandes cantidades de paja.					X

PRUDENCIA

PELIGRO POTENCIAL

- Si se deja el cable de la bujía conectado, es posible arrancar accidentalmente el motor.

QUE PUEDE OCURRIR

- El arrancado accidental del motor puede lesionar gravemente al operador o a los espectadores.

COMO EVITAR EL PELIGRO

- Desconectar el cable de la bujía antes de llevar a cabo ninguna operación de mantenimiento. Más aún, separarlo completamente para que no pueda tocar accidentalmente la bujía.

Filtro de aire

Limpiar el filtro del aire una vez por temporada o cada 25 horas; limpiarlo con más frecuencia si se trabaja en condiciones polvorientas.

Nota: No hacer funcionar el motor sin el filtro de aire instalado; se puede dañar o desgastar excesivamente.

1. Para retirar el filtro del aire, soltar el enganche de resorte de la tapa, abrir ésta hacia un lado y desengancharla (Fig. 19).

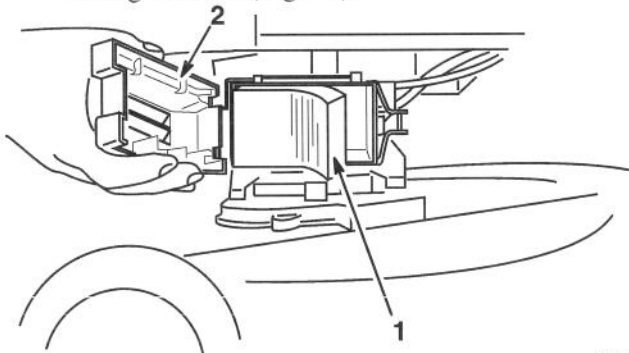

1579

Figura 19

1. Filtro 2. Cubierta



988

Figura 20

5. Añadir una cucharada sopera de aceite SAE 30W al filtro de aire (Fig. 21).

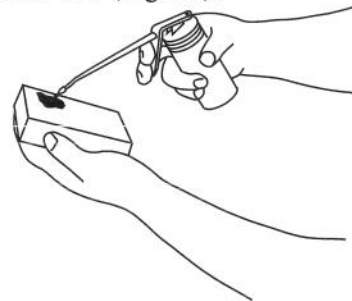

989

Figura 21

2. Retirar la cubierta y el filtro de aire.
3. Lavar el filtro de aire con detergente casero o con queroseno (Fig. 20).
4. Exprimir el filtro para eliminar el exceso de líquido y secarlo con una toalla de papel o un paño.

6. Apretar el filtro hasta que el aceite se haya distribuido uniformemente por todo el filtro. Secar ligeramente con una toalla de papel con el fin de eliminar el exceso de aceite.
7. Volver a colocar el filtro colocando el lado más limpio de cara al carburador.

Nota: Asegurase de que el filtro está correctamente asentado en su alojamiento y que no se ha arrugado, en cuyo caso podría permitir el paso directo de aire y polvo.

Bujía

Una bujía sucia, picada, cubierta de carbón o con electrodos gastados, puede dificultar el arranque y causar un funcionamiento defectuoso.

Reemplazar la bujía cada temporada o limpiarla cada 25 horas, lo que suceda primero. Utilizar una bujía Champi3n RJ12C o equivalente.

1. Desconectar el cable de la bujía. Retirar la bujía y limpiarla con un cepillo de alambre para eliminar el carb3n acumulado. **NO LIMPIAR POR CHORRO DE ARENA.** Verificar el estado de la bujía comprobando que no hay fisuras o electrodos gastados o da3ados. En caso necesario, reemplazarla.
2. Ajustar la distancia entre los electrodos a 0,85 mm (0,035 pulgadas) (Fig. 22).



Figura 22

986

3. Instalar manualmente la bujía y aplicar un par torsor de 180 pulg.-lbs. (15 pies.-lbs.) (20 N.m) (Fig. 23).

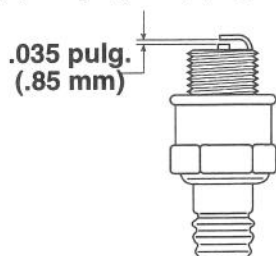

Figura 23

1053

1. Cable de la bujía

4. Cuando se hayan completado las operaciones de mantenimiento, volver a conectar el cable de la bujía (Fig. 23).

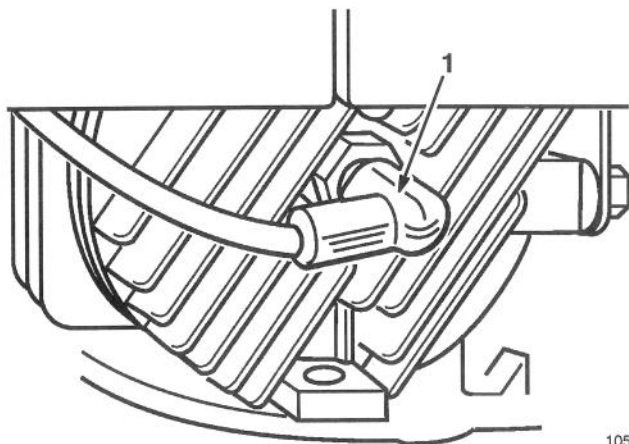
Limpieza del chasis

Un chasis limpio proporciona el mejor rendimiento de corte. Comprobar que no hay acumulaciones de hierba y limpiar el chasis despu3s de cada utilizaci3n..

1. Desconectar el cable de la bujía (Fig. 23).
2. Inclinarse la cortadora hacia el lado derecho (Fig. 24).



Figura 24

1036

CUIDADO

PELIGRO POTENCIAL

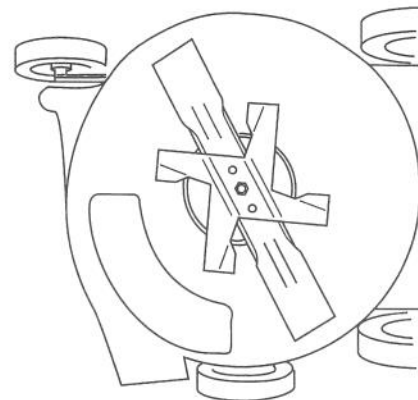
- La gasolina es extremadamente inflamable, altamente explosiva y, en ciertas condiciones, puede causar lesiones corporales y da3os materiales.

QUE PUEDE OCURRIR

- Al inclinarse la cortadora se puede derramar combustible del carburador o del dep3sito de gasolina.

COMO EVITAR EL PELIGRO

- Evitar los derrames de gasolina dejando que el motor gire hasta que se seque, o vaciar el dep3sito con una bomba de mano, nunca con un sif3n.

3. Utilizar un raspador de madera para retirar las acumulaciones de hierba y de suciedad del chasis de la cortadora de c3sped.
4. Cuando se hayan completado las operaciones de mantenimiento, volver a conectar el cable de la bujía.

Cuchilla

Una cuchilla afilada y recta proporciona el mejor rendimiento de corte. Inspeccionar y afilar regularmente la cuchilla.

⚠ CUIDADO

PELIGRO POTENCIAL

- La cuchilla está afilada.

QUE PUEDE OCURRIR

- El contacto con la cuchilla puede causar lesiones corporales graves.

COMO EVITAR EL PELIGRO

- Utilizar guantes o envolver los bordes afilados de la cuchilla con un trapo.

Enderezo de la cuchilla

1. Desconectar el cable de la bujía (Fig. 23).
2. Medir la distancia entre el borde inferior del chasis de la cortadora de césped y la punta de la cuchilla (Fig. 25). Girar la cuchilla 180° y medir la distancia hasta la otra punta de la cuchilla.

Nota: Si las distancias difieren más de 3,2 mm (1/8 pulgada), es necesario reemplazar la cuchilla. Si, después de reemplazar la cuchilla, esta diferencia continúa siendo mayor de 3,2 mm (1/8 pulgadas), es conveniente que su concesionario autorizado de servicio Lawn-Boy compruebe si el cigüeñal está torcido.



Figura 25

1005

Retirada de la cuchilla

1. Retirar la tuerca de la cuchilla y el ventilador de distribución de fertilizantes orgánicos (Fig. 26)

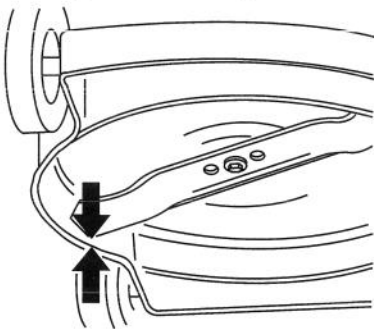
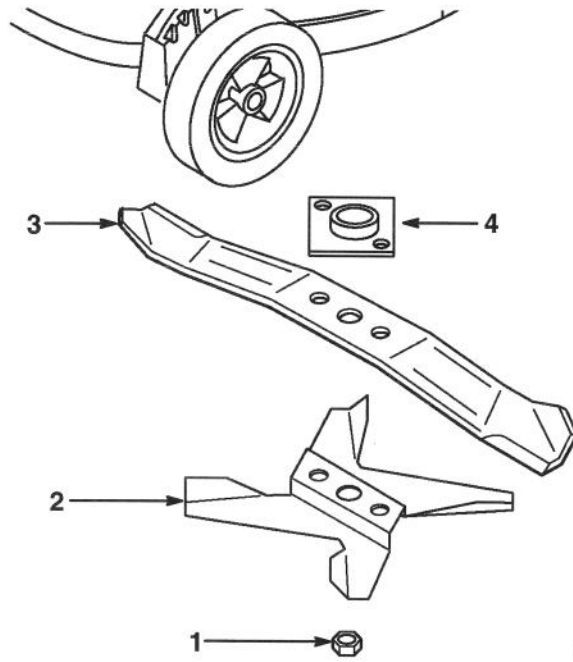

1022

Figura 26

- | | |
|--|------------------------------|
| 1. Tuerca de la cuchilla | 3. Cuchilla |
| 2. Ventilador de distribución de fertilizantes orgánicos | 4. Accionador de la cuchilla |

2. Retirar la cuchilla del accionador (Fig. 26).
3. Comprobar si los bordes de corte la cuchilla están mellados, si su ángulo de corte es correcto y si están afilados. Si fuera necesario, afilarla o reemplazarla.
4. Comprobar si el ventilador de distribución de fertilizantes orgánicos está gastado o si tiene las hojas dobladas. Si fuera necesario, reemplazarlo.
5. Comprobar si las lengüetas de accionamiento del accionador de la cuchilla están dobladas o deformadas. Si fuera necesario, reemplazarlo.

Afilado de la cuchilla

CUIDADO

PELIGRO POTENCIAL

- Cuando se afila la cuchilla, se pueden lanzar accidentalmente fragmentos metálicos.

QUE PUEDE OCURRIR

- Los fragmentos metálicos lanzados por la cortadora de césped pueden lesionar gravemente los ojos.

COMO EVITAR EL PELIGRO

- Cuando se afile la cuchilla, utilizar protección adecuada para los ojos.

1. Afilar solamente el extremo de corte de la cuchilla; utilizar una lima o un esmeril. No afilar más allá de la zona recomendada.

Nota: La cuchilla no debe afilarse más de 127 mm (5 pulgadas) desde el borde externo, ni menos de 51 mm (2 pulgadas) del borde posterior (Fig. 27).



Figura 27

990

Balace de la cuchilla

1. Para comprobar el balace de la cuchilla, insertar la cuchilla, por su agujero central, en un clavo o en el vástago de un destornillador amordazado horizontalmente en un torno (Fig. 28).
2. Si uno de los extremos de la cuchilla descende, limar o esmerilar ese extremo (nunca por el extremo de corte). La cuchilla está correctamente equilibrada cuando permanece perfectamente horizontal.

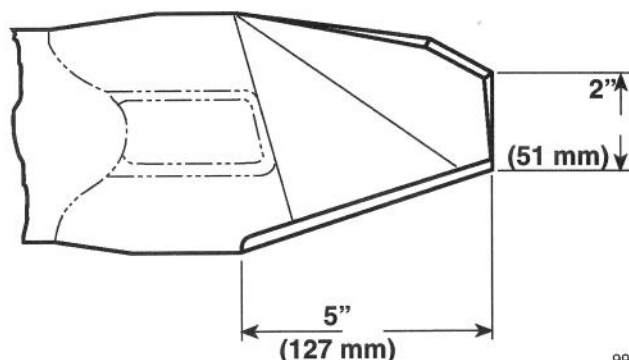

Figura 28

1007

Instalación de la cuchilla

1. Instalar el accionador de la cuchilla en el cigüeñal (si se había retirado previamente) (Fig. 26).
2. Colocar la cuchilla sobre las lengüetas del accionador, dirigiendo los extremos curvados hacia el chasis de la cortadora de césped.
3. Instalar el ventilador de distribución de fertilizantes orgánicos sobre el rebajo de la cuchilla y fijar con la tuerca de la cuchilla (Fig. 29).

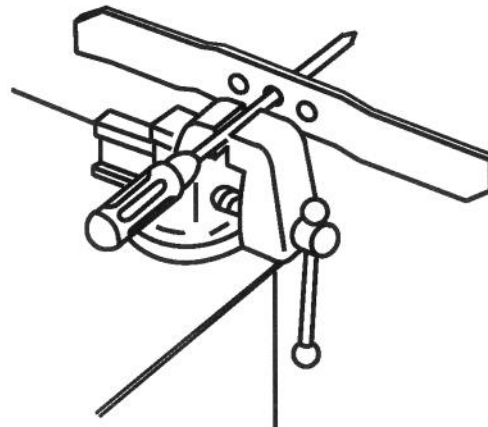

Figura 29

1024

- Aplicar un par torsor de 560 pulg.-lbs. (47 pies.-lbs.) (63 N \mathcal{M}) a la tuerca de la cuchilla.

Nota: Reemplazar la tuerca de la cuchilla después de que haya sido instalada y retirada cuatro (4) veces. Si no se reemplaza, la capacidad de fijación disminuye y se corre el riesgo de que se afloje.

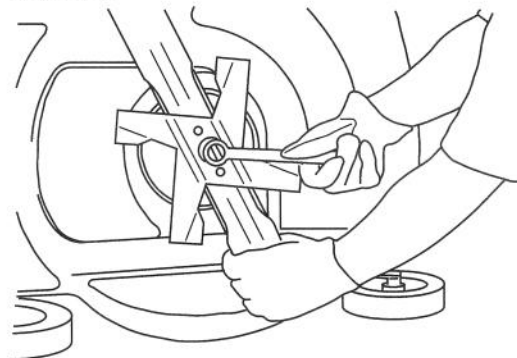
- Cuando se hayan completado las operaciones de mantenimiento, conectar el cable de la bujía (Fig. 23).

Lubricación

Ajustes traseros

(sólo los modelos autoimpulsados)

- Limpiar los engrasadores de los ajustes de altura traseros (Fig. 30) con un paño limpio.
- Instalar la pistola de engrasar sobre el engrasador e inyectar suavemente 1 ó 2 dosis de grasa de litio multiusos #2. Un exceso de grasa puede dañar las juntas y dificultar el correcto funcionamiento del embrague de la rueda.



Figura 30

- Engrasador

1018

Cable autoimpulsado

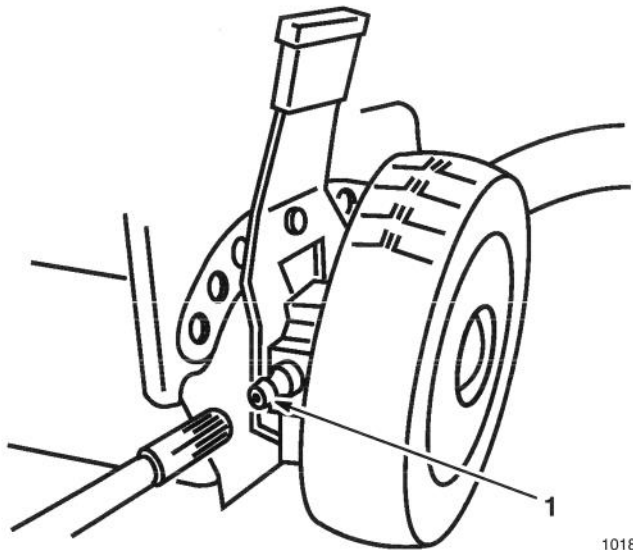
(sólo los modelos autoimpulsados)

Es necesario realizar ajustes cuando se modifica la altura del manillar, se instala un nuevo cable autoimpulsado o la correa de tracción patina.

El ajuste del cable autoimpulsado se lleva a cabo en el manillar, moviendo la envoltura del cable inmovilizado por contratuercas.

- Mantener la palanca autoimpulsada a una distancia de 25 a 38 mm (1 a 1 1/2 pulgadas) del manillar (Fig. 31).

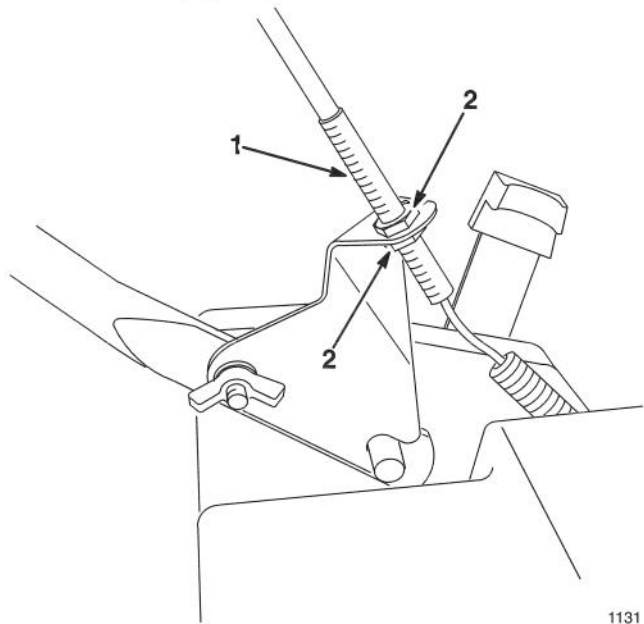

1131

Figura 31

- Envoltura del cable
- Contratuerca

- Ajustar las contratuercas, situadas en el soporte del manillar, hasta tensar el cable, pero sin llegar a estirar el muelle.
- Apretar firmemente las contratuercas.
- Soltar la palanca y comprobar si se ha soltado el cable.

Nota: Al soltar la palanca el cable debe soltarse, en caso contrario, cuando se suelta la palanca, la máquina se moverá excesivamente despacio.

Lumbreras de escape

La acumulación de depósitos de carbón produce un desgaste excesivo y la pérdida de potencia. Inspeccionar y, si fuera necesario, limpiarlas.

1. Retirar la bujía e inclinar la cortadora hacia la derecha. Consultar la sección BUJIA.
2. Retirar la tuerca de la cuchilla, el ventilador de distribución de fertilizantes orgánicos y la cuchilla. Consultar la sección RETIRADA DE LA CUCHILLA.
3. Desmontar el accionador de la cuchilla golpeándolo en la dirección de giro con un martillo de plástico o de fibra (Fig. 32). De esta forma, el accionador de la cuchilla se desprenderá del chaflán del cigüeñal.



Figura 32

1. Accionador de la cuchilla

4. Retirar los pernos que fijan el silenciador y el soporte del cigüeñal (Fig. 33).

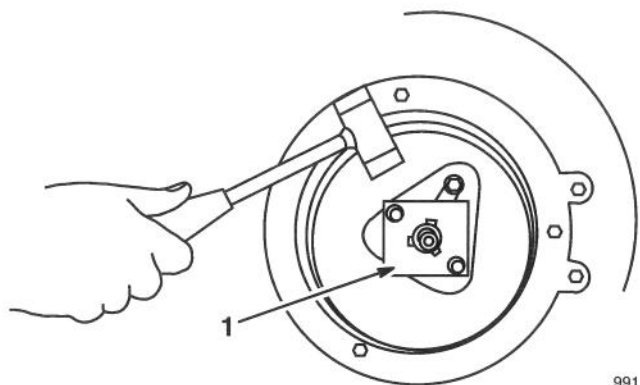

Figura 33

1. Soporte del cigüeñal
2. Pernos

5. Girar lentamente el cigüeñal hasta que el pistón cubra las lumbreras de escape (Fig. 34).

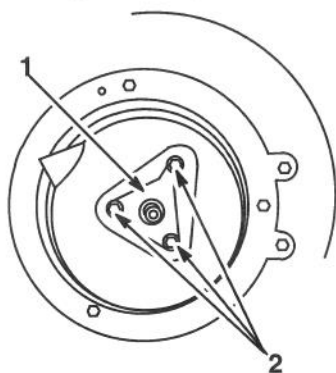

Figura 34

1. Lumbreras de escape

6. Desprender los depósitos de carbón introduciendo en las lumbreras una clavija de madera de 3/8 de pulgada.

Nota: No utilizar herramientas metálicas que podrían rasgar el pistón.
7. Enderezar la cortadora de césped.
8. Mantener la palanca de control de la cuchilla contra el manillar superior (Fig. 35) y tirar varias veces de la cuerda de arranque con el fin de expulsar los residuos de carbón.

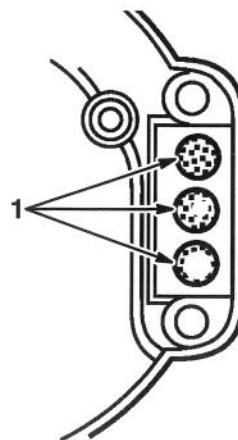

Figura 35

1. Palanca de control de la cuchilla
2. Manillar superior
3. Palanca de arranque

- Limpiar los depósitos de carbón acumulados en el silenciador y en el tubo con un cepillo de alambre y una clavija de madera (Fig. 36). Limpiar el silenciador con una toalla de papel o un trapo.

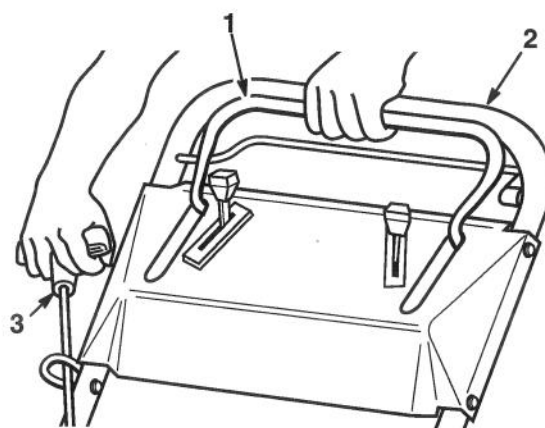

Figura 36

- Tubo

- Instalar el deflector y la cubierta del silenciador en la placa de montaje del motor (Fig. 37).

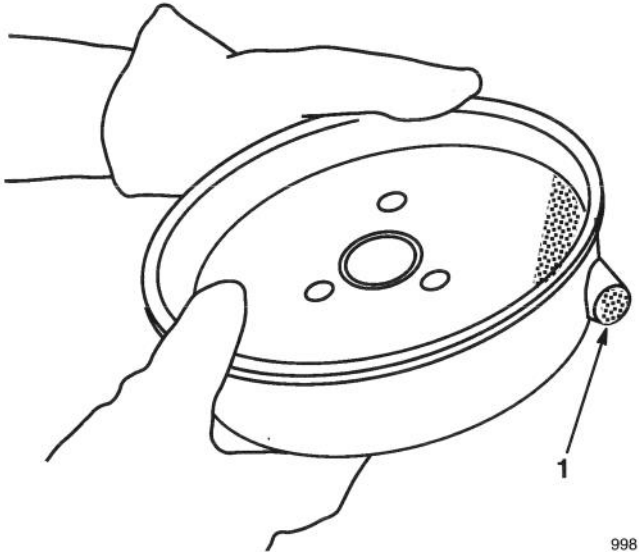

Figura 37

- Soporte del cigüeñal

- Aplicar un par torsor de 155 pulg.-lbs. (13 pies-lbs.) (18 Nm) a los pernos del silenciador.
- Fijar el accionador de la cuchilla, la cuchilla y el ventilador de distribución de fertilizantes orgánicos por medio de la tuerca de la cuchilla. Consultar la sección INSTALACION DE LA CUCHILLA.
- Aplicar un par torsor de 560 pulg.-lbs. (47 pies-lbs.) (63 Nm) a la tuerca.
- Cuando se hayan completado las operaciones de mantenimiento, volver a conectar el cable de la bujía

Nota: El soporte debe estar perfectamente centrado en la circunferencia del cigüeñal, con el fin de evitar el contacto entre ambos.

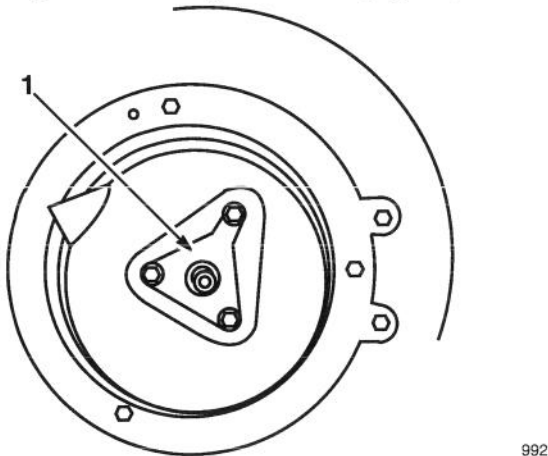
Identificación de averías

Su cortadora de césped ha sido diseñada y fabricada para ofrecer un funcionamiento sin averías. Compruebe cuidadosamente los siguientes componentes y piezas. Si el problema persiste, póngase en contacto con su concesionario autorizado de servicio Lawn-Boy.

PROBLEMA	ACCION CORRECTIVA
El motor no arranca	<ol style="list-style-type: none"> 1. Llenar el depósito con una mezcla fresca de gasolina/aceite 2. Mover la palanca de aceleración a la posición START 3. Pulsar el cebador tres (3) veces 4. Bujía <ul style="list-style-type: none"> • Conectar el cable de la bujía • Limpiar la bujía, comprobar la distancia entre los electrodos; en caso necesario, reemplazarla
Resulta difícil arrancar el motor o éste pierde potencia	<ol style="list-style-type: none"> 1. Drenar y volver a llenar el depósito con una mezcla fresca de gasolina/aceite 2. Limpiar el orificio de ventilación de la tapa de gases 3. Limpiar o reemplazar el elemento del filtro de aire 4. Limpiar la rampa de descarga de la cortadora de césped 5. Limpiar la parte inferior de la cubierta de la cortadora de césped 6. Limpiar la bujía, comprobar la distancia entre los electrodos; en caso necesario, reemplazarla
El motor funciona de forma irregular	<ol style="list-style-type: none"> 1. Conectar el cable de la bujía 2. Limpiar la bujía, comprobar la distancia entre los electrodos; en caso necesario, reemplazarla 3. Mover la palanca de aceleración desde la posición SLOW hasta la posición FAST 4. Limpiar o reemplazar el elemento del filtro de aire
La cortadora de césped o el motor vibran excesivamente	<ol style="list-style-type: none"> 1. Balancear la cuchilla 2. Apretar la tuerca de montaje de la cuchilla 3. Limpiar la rampa de descarga de la cortadora de césped 4. Limpiar la parte inferior de la cubierta de la cortadora de césped 5. Apretar los pernos de montaje del motor

PROBLEMA	ACCION CORRECTIVA
Pauta de corte irregular	<ol style="list-style-type: none">1. Colocar las cuatro (4) ruedas a la misma altura2. Afilar y balancear la cuchilla3. Cambiar la pauta de corte4. Limpiar la parte inferior de la cubierta de la cortadora de césped
La rampa de descarga se atasca	<ol style="list-style-type: none">1. Mover la palanca de aceleración desde la posición SLOW hasta la posición FAST2. Aumentar la altura de corte3. Antes de cortar la hierba, esperar a que seque4. Limpiar la parte inferior de la cubierta de la cortadora de césped
La cortadora de césped no se autoimpulsa	<ol style="list-style-type: none">1. Ajustar el cable autoimpulsado

Accesorios

Existen accesorios para su cortadora de césped que pueden haber sido incluidos en el embalaje original o bien que están a su disposición en su concesionario autorizado Lawn-Boy. Haga uso de estas instrucciones para su correcta instalación.

Colector de hierba trasero

CUIDADO

PELIGRO POTENCIAL

- Si la abertura de descarga está descubierta, pueden salir objetos lanzados en la dirección del operador o de cualquier otra persona que se encuentre en las proximidades. También existe el riesgo de contacto con la cuchilla.

QUE PUEDE OCURRIR

- Los objetos lanzados por la cortadora de césped o el contacto con la cuchilla pueden causar lesiones graves.

COMO EVITAR EL PELIGRO

- No utilizar nunca la cortadora de césped si la placa cobertora, la placa distribuidora de fertilizantes orgánicos o la rampa para la hierba y el saco no están instaladas.

1. Parar el motor y desconectar el cable de la bujía (Fig. 38) antes de instalar o retirar la rampa para la hierba.



Figura 38

1. Cable de la bujía

2. Colocar el conjunto de la rampa en la apertura del chasis (Fig. 39).

Dos pernos con resalte situados en el chasis pasan a través de los orificios almenados del conjunto de la rampa, y no hay que aflojarlos o retirarlos. El conjunto de la rampa se mueve sobre las cabezas de estos pernos.

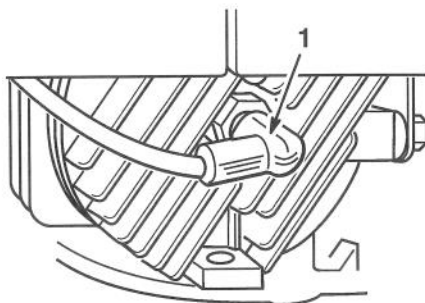

Figura 39

1. Conjunto de la rampa
2. Pernos con resalte
3. Tornillo de mariposa

3. Insertar la barra de soporte de la rampa a través del orificio situado en la parte trasera derecha de la cubierta (Fig. 40).

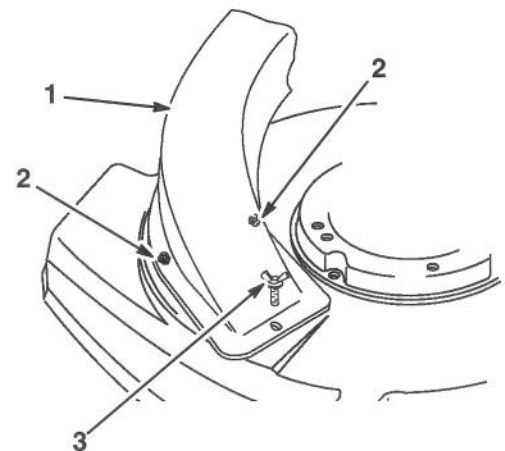

Figura 40

1. Barra de soporte de la rampa

4. Deslizar el montaje de la rampa en el sentido de las agujas del reloj para instalarla y en sentido contrario a las agujas del reloj para retirarla.
5. Fijar el montaje de la rampa al chasis mediante un tornillo de mariposa (Fig. 39).

- Retirar la perilla y el perno que fijan el lado izquierdo de las secciones superior e inferior del manillar (Fig. 41).

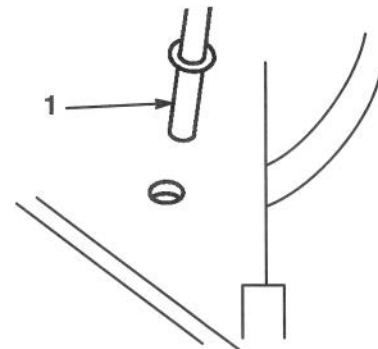

Figura 41

- | | |
|------------|----------------------------|
| 1. Perilla | 3. Abrazadera del colgador |
| 2. Perno | 4. Colgador del saco |

- Mantener la abrazadera del colgador en el exterior del manillar. Insertar el perno desde el interior del manillar a través de los orificios de la abrazadera.
- Colocar la pata del colgador del saco en la ranura de la abrazadera y fijar mediante la perilla. Proceder de forma idéntica en el lado derecho del manillar.
- Cerrar la parte trasera del saco doblando los lados y presionando las dos mitades del asa trasera hasta juntarlas (Fig. 42).

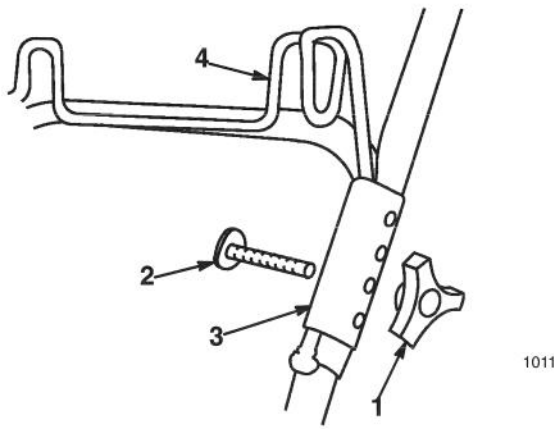

Figura 42

- Colocar las asas posteriores del saco en el colgador del manillar.
- Apretar el asa del saco y deslizarlo sobre la brida de la rampa de descarga de la hierba (Fig. 43). Empujar el asa hacia abajo hasta que se asiente correctamente.

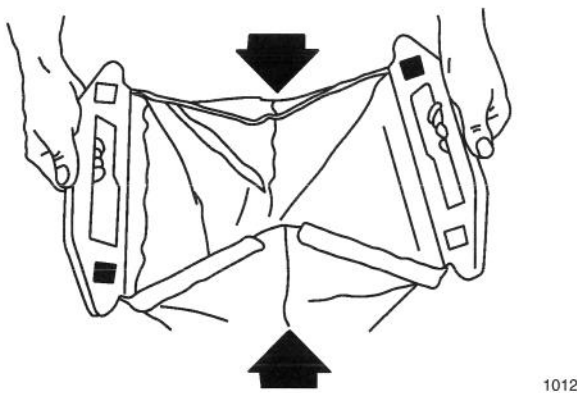

Figura 43

Ajuste del saco

Cuando se modifica la altura del manillar, puede ser necesario volver a ajustar el saco. El saco estará correctamente ajustado cuando la parte superior de tela situada entre las asas delantera y trasera del saco está tirante. Si el saco está demasiado tirante o demasiado flojo, siga las siguientes instrucciones:

- Retirar el saco del colgador trasero. Retirar el(los) perno(s) y perilla(s) que fijan las abrazaderas del colgador a las secciones del manillar (Fig. 44). Las abrazaderas tienen cuatro orificios de ajuste.

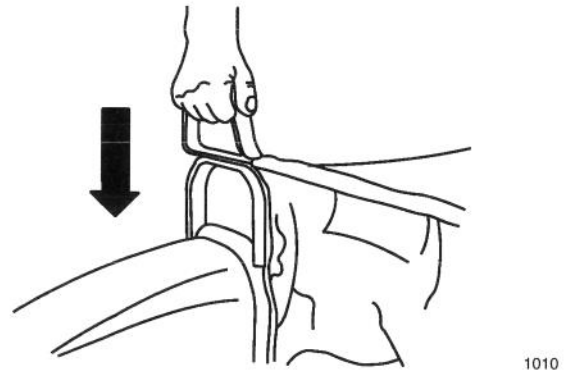

Figura 44

- | | |
|------------|----------------------------|
| 1. Perilla | 3. Abrazadera del colgador |
| 2. Perno | 4. Colgador del saco |

2. Volver a colocar las abrazaderas del colgador en las secciones del manillar utilizando el juego de orificios más adecuado para conseguir la tirantez del saco. Utilizar los orificios inferiores de las abrazaderas del colgador para tensar el saco y los orificios superiores para aflojarlo.

Nota: En condiciones normales de funcionamiento, los materiales de fabricación del saco sufren deterioros y se desgastan. Comprobar con frecuencia el saco recolector de la hierba y reemplazarlo cuando sea necesario con piezas originales. Un saco fabricado con un material de calidad inferior podría dejar pasar objetos que podrían lesionar al operador.

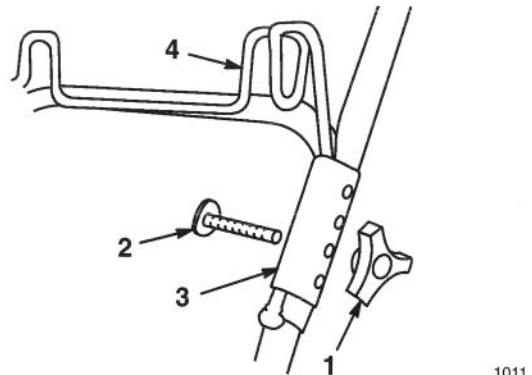
! CUIDADO

PELIGRO POTENCIAL

- Mantener las manos, palos u otros objetos fuera de la rampa de descarga de la hierba mientras la cuchilla está girando.

QUE PUEDE OCURRIR

- Los objetos lanzados por la cortadora de césped o el contacto con la cuchilla pueden causar lesiones graves.

COMO EVITAR EL PELIGRO

- Parar siempre el motor antes de vaciar el saco de la hierba y desconectar el cable de la bujía antes de limpiar la rampa de descarga de la hierba, el túnel del saco o la parte inferior del chasis de la cortadora de césped.

3. Volver a conectar el cable de la bujía.

Placa distribuidora de fertilizantes orgánicos

! CUIDADO

PELIGRO POTENCIAL

- Si la abertura de descarga está descubierta, pueden salir objetos lanzados en la dirección del operador o de cualquier otra persona que se encuentre en las proximidades. También existe el riesgo de contacto con la cuchilla.

QUE PUEDE OCURRIR

- Los objetos lanzados o el contacto con la cuchilla pueden causar lesiones graves.

COMO EVITAR EL PELIGRO

- No utilizar nunca la cortadora de césped si la placa cobertora, la placa distribuidora de fertilizantes orgánicos o la rampa para la hierba y el saco no están instaladas.

1. Parar el motor y desconectar el cable de la bujía (Fig. 38) antes de instalar o retirar la placa distribuidora de fertilizantes orgánicos.
2. Insertar la placa distribuidora de fertilizantes orgánicos en las aperturas del chasis (Fig. 45).



Figura 45

1. Placa distribuidora de fertilizantes orgánicos

1123

3. Dos pernos con resalte situados en el chasis pasan a través de los orificios almenados de la placa distribuidora de fertilizantes orgánicos y no hay que aflojarlos o retirarlos (Fig. 46). La placa distribuidora de fertilizantes orgánicos se mueve sobre las cabezas de estos pernos.

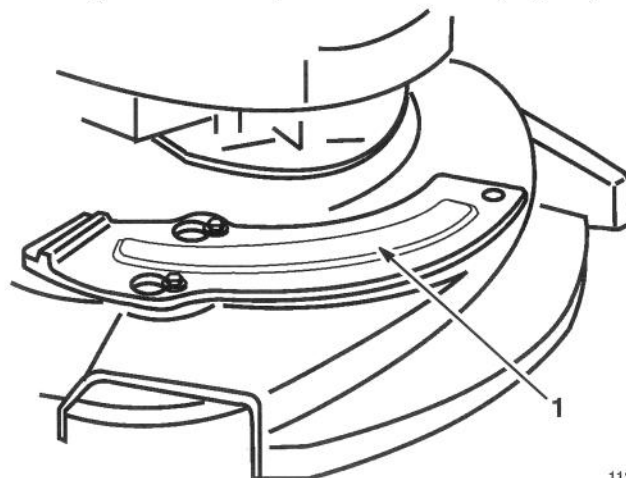

Figura 46

- | | |
|---|-------------------------|
| 1. Placa distribuidora de fertilizantes orgánicos | 2. Pernos con resalte |
| | 3. Tornillo de mariposa |

4. Deslizar la placa distribuidora de fertilizantes orgánicos en el sentido de las agujas del reloj para instalarla y en sentido contrario a las agujas del reloj para retirarla.
5. Fijar mediante un tornillo de mariposa (Fig. 46).
6. Volver a conectar el cable de la bujía.

Nota: Utilizar únicamente piezas originales Lawn-Boy o una cuchilla de corte de repuesto original Lawn-Boy. Otras cuchillas pueden golpear la placa distribuidora de fertilizantes orgánicos cuando se arranca el motor y la cortadora comienza a avanzar.

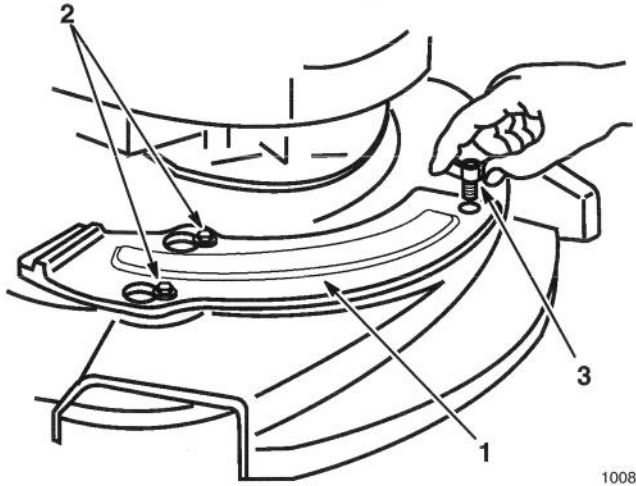
Operación de distribución de fertilizantes orgánicos

Ajustar la palanca de aceleración en la posición MULCH ZONE . Para obtener la mejor distribución posible de hierba y hojas, es necesario el máximo de RPM.

Para conseguir la mejor distribución de fertilizantes orgánicos, fijar la altura de corte de la cortadora de césped en una posición alta, de forma que sólo se corte 1/3 de la hierba, con recortes de un máximo de 25 mm (1 pulgada) de longitud. Si intenta distribuir como fertilizante orgánico más cantidad de hierba o si ésta es muy frondosa, se obtendrá una distribución de fertilizantes orgánicos de peor calidad. En estas circunstancias, puede resultar conveniente utilizar una descarga lateral o coleccionar los recortes de hierba en vez de distribuirlos como fertilizantes orgánicos. Al cabo de unos días, una pasada con la placa distribuidora de fertilizantes orgánicos instalada perfeccionará el trabajo.

Almacenamiento

Para preparar la cortadora de césped para su almacenamiento fuera de temporada, seguir los procedimientos de mantenimiento recomendados. Consulte el capítulo **MANTENIMIENTO**.

Guardar la cortadora de césped en un lugar frío.

Combustible

⚠ CUIDADO

PELIGRO POTENCIAL

- En ciertas condiciones, la gasolina es extremadamente inflamable y altamente explosiva.

QUE PUEDE OCURRIR

- Un incendio o una explosión causados por gasolina pueden quemar al operador y otras personas que se encuentren en las proximidades, y causar daños materiales.

COMO EVITAR EL PELIGRO

- No almacenar gasolina (combustible) durante períodos prolongados de tiempo.
- Para evitar la posible explosión del combustible evaporado, no guardar la cortadora de césped conteniendo combustible en el depósito o en el carburador en un recinto cerrado con una llama desnuda. (Por ejemplo: un horno o la llama piloto de un calentador de agua)
- Esperar a que el motor se enfríe antes de almacenar la cortadora de césped en un recinto cerrado.

Recomendamos el uso del Acondicionador de Combustible Lawn-Boy 2 + 4 para estabilizar el combustible en condiciones de almacenamiento (Fig. 47). Si es posible, el combustible que se utilice para el último llenado del depósito del año debería estar tratado con el acondicionador de combustible Lawn-Boy 2 + 4.



Figura 47

1058

Planificar el trabajo e intentar agotar el combustible del depósito cuando utilice por última vez la cortadora de césped antes de almacenarla. Cuanto menos gasolina quede en el depósito, menos tiempo se necesitará para secar el sistema de combustible. Haga funcionar la cortadora de césped hasta que el motor se detenga por falta de combustible.

Motor

1. Retire el cable de la bujía. Utilizando una aceitera, introducir aproximadamente una cucharada de aceite a través del orificio de la bujía (Fig. 48).

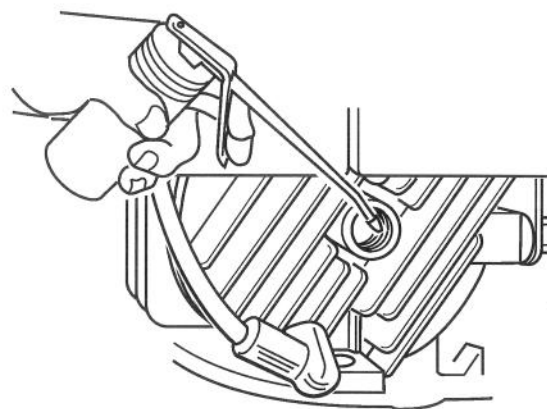

1054

Figura 48

2. Lentamente girar varias veces el motor usando la cuerda de arranque, para distribuir el aceite (Fig. 49).

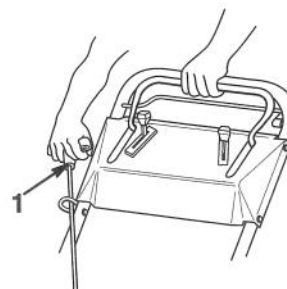

1049

Figure 49

1. Cuerda de arranque

3. Volver a colocar la bujía, pero NO conectar el cable de la bujía.

Manillar plegable

1. Retirar las piezas de montaje de los soportes del manillar(Fig. 50).

Nota: Conservar las piezas de montaje del manillar y volver a colocarlas en los orificios de los soportes.



Figura 50

2. Girar el manillar hacia la parte delantera de la cortadora de césped (Fig. 51).

Nota: Doblar el manillar sólo de la forma ilustrada. Si se dobla en la dirección opuesta, se producirán daños en los cables de control.

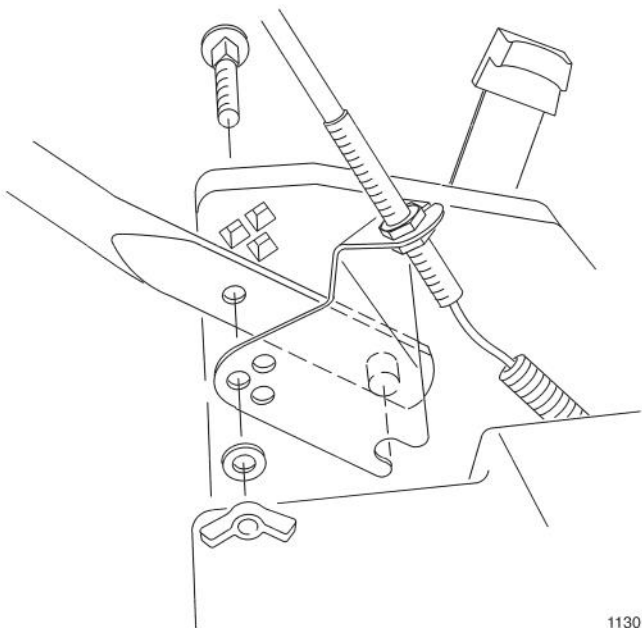

Figura 51

1. Perilla
2. Mitad superior del manillar

3. Aflojar las perillas que fijan la sección superior a la sección inferior del manillar y doblar hacia atrás la sección superior, dirigiéndola hacia la parte trasera de la cortadora de césped, en posición de almacenamiento.

Retirada del lugar de almacenamiento

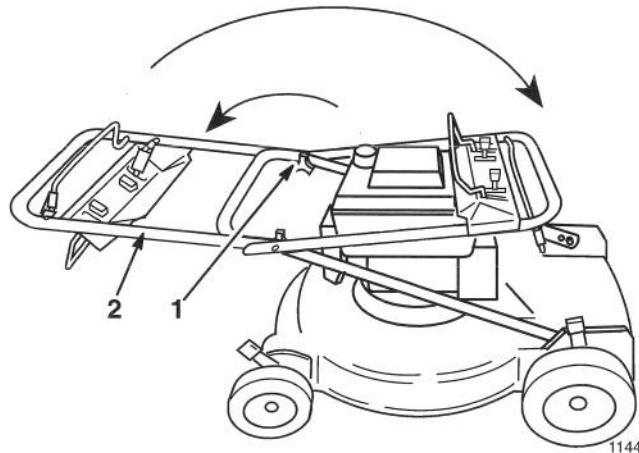
1. Desdoblar el manillar. Consultar el capítulo MONTAJE, sección "Manillar".
2. Comprobar y apretar todos las piezas de sujeción.
3. Retirar la bujía (Fig. 52) y, utilizando el interruptor de arranque, hacer girar el motor a gran velocidad para eliminar el exceso de aceite del cilindro. Limpiar la bujía o reemplazarla si estuviera agrietada, rota o los electrodos estuvieran desgastados.

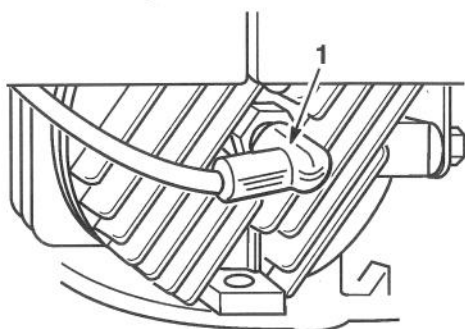

1053

Figura 52

1. Cable de la bujía

4. Instalar la bujía y aplicar un par torsor de 180 pulg.-lbs. (15 pies-lbs.) (20 Nm).
5. Efectuar los procedimientos de mantenimiento recomendados. Consultar la sección MANTENIMIENTO.
6. Llenar el depósito de combustible (Fig. 53) con una mezcla limpia y fresca de gasolina/aceite.



993

Figura 53

7. Volver a conectar el cable de la bujía (Fig. 52).

LAWN-BOY®

LAWN-BOYGold Series WPM
Silver Series WPM
Medallion Series WPM

Garantía para el consumidor de Lawn-Boy Garantía Completa (Garantía limitada para aplicaciones comerciales)

¿Qué es lo que cubre esta Garantía Exprés?

Lawn-Boy promete reparar cualquier producto LAWN-BOY utilizado para fines residenciales normales* si hay defectos en los materiales o la mano de obra o si para de funcionar debido al fallo de un componente. Los siguientes periodos de tiempo se aplican desde la fecha de compra:

- Cortacéspedes serie Medallion 5 años de completa garantía
- Cortacéspedes serie Gold .. 4 años de completa garantía
- Cortacéspedes serie Silver .. 2 años de completa garantía
- Módulo de encendido 5 años

Se incluye el coste de las piezas y el trabajo, pero el cliente paga los costes de transporte.

¿Qué productos se cubren por esta Garantía?

La garantía se aplica a todos los cortacéspedes conducidos a pie serie Gold, Silver y Medallion. Los cortacéspedes comerciales, cortacéspedes serie M, productos con asiento y recordadores de gasolina se cubren por disposiciones de garantía separadas.

¿Y qué sobre el uso comercial?

Los productos de consumidor LAWN-BOY utilizados para uso comercial, institucional o de alquiler están garantizados contra defectos en el material o la mano de obra durante 45 días de la fecha de compra. Los componentes que fallan debido al desgaste normal no están cubiertos por esta garantía.

¿Cómo se obtiene el Servicio de garantía?

Si cree que su producto LAWN-BOY requiere servicio de garantía, diríjase al concesionario que le vendió el producto o a cualquier Concesionario de servicio de LAWN-BOY autorizado. Las Páginas Amarillas de la lista de teléfonos es una buena fuente de referencia. El concesionario dispondrá el servicio en su propio establecimiento o recomendará otro Concesionario de servicio autorizado que pueda ser más conveniente. Usted necesitará presentar pruebas de la compra (copia de la tarjeta de registro, recibo de venta, etc.) para validar la garantía.

Si por cualquier razón no está satisfecho con el análisis del Concesionario de servicio sobre el defecto en materiales o mano de obra o si necesita referencias para un Concesionario de servicio LAWN-BOY, sírvase ponerse en contacto con nosotros en la siguiente dirección:

Lawn-Boy Customer Service Department
8111 Lyndale Avenue South
Bloomington, MN 55420-1196
612-888-8801
800-526-6937

¿Qué debe usted hacer para mantener la garantía en vigor?

Debe mantener su producto LAWN-BOY siguiendo los procedimientos de mantenimiento descritos en el manual del operador. Dicho mantenimiento de rutina, realizado por un concesionario o por usted mismo, es a su cargo.

¿Qué es lo que no cubre esta garantía?

y

¿Cómo se relaciona la ley de su país a esta garantía?

No hay otra garantía exprés. Esta garantía exprés no cubre:

- El coste del servicio de mantenimiento normal o las piezas, tales como filtros, combustible, lubricantes, cambios de aceite, bujías, afilado de cuchillas, cuchillas muy estropeadas, ajustes de cable/varillaje o ajustes de frenos y embrague.
- Cualquier producto o pieza que haya sido alterado o mal utilizado o requiera ser sustituido o reparado debido a accidentes o falta del adecuado mantenimiento.
- Reparaciones necesarias debido a combustible inadecuado, contaminantes en el sistema de combustible, o fallo para preparar debidamente el sistema de combustible antes de cualquier periodo de no utilización superior a tres meses.
- Gastos de recogida y entrega.

Todas las reparaciones cubiertas por esta garantía deben ser efectuadas por un Concesionario de servicio LAWN-BOY autorizado utilizando piezas de repuesto homologadas Lawn-Boy.

La reparación por un Concesionario de servicio LAWN-BOY autorizado es su único remedio bajo esta garantía.

Lawn-Boy no es responsable por daños indirectos, incidentales o emergentes en conexión con el uso de los productos LAWN-BOY cubiertos por esta garantía, incluyendo cualquier coste o gasto de proveer equipo sustitutivo o servicio durante razonables periodos de funcionamiento defectuoso o no uso durante la realización de reparaciones bajo esta garantía. Algunos países no permiten exclusiones de daños incidentales o emergentes, de modo que la exclusión anterior puede que no se aplique a usted.

Esta garantía le concede determinados derechos legales, pero puede usted tener también otros derechos que varíen de país a país.

* Fines residenciales normales significa cortando el césped en la misma parcela que su casa. La utilización en más de un lugar se considera como uso comercial y se aplicaría la garantía de uso comercial.

PAISES QUE NO SEAN LOS ESTADOS UNIDOS O CANADA

Los clientes que hayan adquirido los productos Lawn-Boy exportados de los Estados Unidos o de Canadá, deben establecer contacto con su distribuidor (concesionario) local Lawn-Boy para obtener los criterios de garantía para su país, provincia o estado. Si, por alguna razón, no está satisfecho con la asistencia de su distribuidor o tiene dificultades para obtener la información relativa a la garantía, póngase en contacto con el importador Lawn-Boy. Si, a pesar de todo, no obtiene la información necesaria, póngase en contacto directo con la compañía Lawn-Boy.