

# LAWN-BOY®

## Silver-Series Walk-Behind Power Mower

Model No. 10227 – 6900001 & Up  
Model No. 10304 – 6900001 & Up  
Model No. 10314 – 6900001 & Up

---



1425

## Operator's Manual

**IMPORTANT:** Read this manual carefully. It contains information about your safety and the safety of others. Also become familiar with the controls and their proper use before you operate the product.

# Introduction

Thank you for purchasing a Lawn-Boy product.

All of us at Lawn-Boy want you to be completely satisfied with your new product, so feel free to contact your local Authorized Service Dealer for help with service, genuine Lawn-Boy parts, or other information you may require.

Whenever you contact your Authorized Service Dealer or the factory, always know the model and serial numbers of your product. These numbers will help the Service Dealer or Service Representative provide exact information about your specific product. You will find the model and serial number decal located in a unique place on the product as shown below.

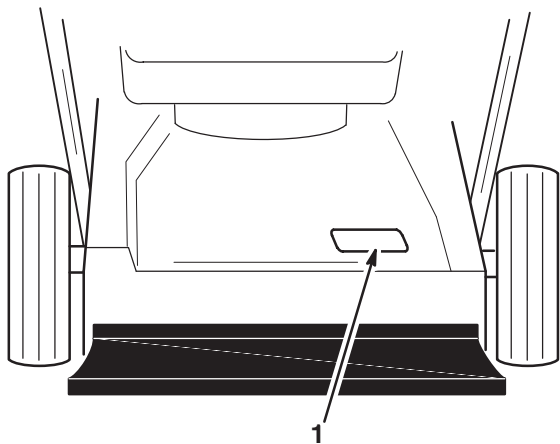

1. Model and Serial Number Decal

For your convenience, write the product model and serial numbers in the space below.

<b>Model No:</b> _____
<b>Serial No.</b> _____

Read this manual carefully to learn how to operate and maintain your product correctly. Reading this manual will help you and others avoid personal injury and damage to the product. Although Lawn-Boy designs, produces and markets safe, state-of-the-art products, you are responsible for using the product properly and safely. You are also responsible for training persons who you allow to use the product about safe operation.

The Lawn-Boy warning system in this manual identifies potential hazards and has special safety messages that help you and others avoid personal injury, even death. **DANGER**, **WARNING** and **CAUTION** are signal words used to identify the level of hazard. However, regardless of the hazard, be extremely careful.



**DANGER** signals an extreme hazard that will cause serious injury or death if the recommended precautions are not followed.

**WARNING** signals a hazard that may cause serious injury or death if the recommended precautions are not followed.

**CAUTION** signals a hazard that may cause minor or moderate injury if the recommended precautions are not followed.

Two other words are also used to highlight information. “Important” calls attention to special mechanical information and “Note” emphasizes general information worthy of special attention.

The left and right side of the machine is determined by standing behind the handle in the normal operator’s position.

	<b>WARNING:</b>	
<p><b>The engine exhaust from this product contains chemicals known to the State of California to cause cancer, birth defects, or other reproductive harm.</b></p>		

# Contents

	<b>Page</b>		<b>Page</b>
Safety .....	2	Maintenance .....	14
Safe Operating Practices .....	2	Recommended Maintenance Schedule ....	14
Safety and Instruction Decals .....	4	Air Filter .....	15
Assembly .....	5	Spark Plug .....	16
Handle .....	5	Clean Mower Housing .....	16
Cover Plate .....	6	Blade .....	17
Before Starting .....	7	Lubrication .....	19
Oil Mix Ratio .....	7	Self-propelled Cable .....	19
Mixing Gasoline And Oil .....	8	Self-propelled Drive Cleaning .....	20
Lawn Preparation And Mowing .....	9	Exhaust Ports .....	20
Operation .....	10	Troubleshooting .....	22
Starting Engine .....	10	Accessories .....	24
Stopping Engine .....	10	Rear Grass Catcher .....	24
Self-propelled Drive .....	11	Mulch Plate .....	27
Adjusting Cutting Height .....	12	Storage .....	29
Mulching Tips .....	12	Fuel .....	29
		Engine .....	29
		Folding Handle .....	30
		Removing From Storage .....	30
		Maintenance Record .....	31
		Warranty .....	Back Cover

# Safety

This machine meets or exceeds CPSC blade safety requirements for walk-behind rotary mowers and the B71.1 specifications of the American National Standards Institute, in effect at time of production. However, improper use or maintenance by the operator or owner can result in injury. To reduce the potential for injury, comply with these safety instructions and always pay attention to the safety alert  symbol which means CAUTION, WARNING or DANGER—"personal safety instruction." Failure to comply with the instruction may result in personal injury.

## Safe Operating Practices

This product is capable of amputating hands and feet and throwing objects. Always follow all safety instructions to avoid serious injury or death.

 **WARNING**

**POTENTIAL HAZARD**

- Engine exhaust contains carbon monoxide, which is an odorless, deadly poison.

**WHAT CAN HAPPEN**

- Carbon monoxide can kill you and is also known to the State of California to cause birth defects.

**HOW TO AVOID THE HAZARD**

- Do not run engine indoors or in an enclosed area.

This mower is designed for cutting and mulching grass or, when equipped with a grass bag, for catching cut grass. Any use for purposes other than these could prove dangerous to user or bystanders.

**Note:** This engine is NOT equipped with a spark arrester muffler. Use or operation of this mower in the State of California on any forest-covered, brush-covered or unimproved grass-covered land, without an approved spark arrester muffler, is a violation of the law. Other states may have similar laws.

## General Operation

1. Read this manual carefully before operating the mower. Become familiar with the controls and proper use of the mower. Never allow children to operate the mower or adults to operate it without proper instructions.
2. Keep everyone, especially children and pets, away from area of operation. Thoroughly inspect area where mower will be used and remove sticks, stones, wire, and debris.
3. Wear long pants and substantial shoes. Do not operate mower while wearing open-toed shoes, loose clothing, jewelry or when barefoot.
4. Check fuel level before starting engine. Do not fill fuel tank indoors, when the engine is running, or until engine cools for several minutes after running. Wipe up spilled gasoline before starting engine.
5. Keep all guards, shields, grass catchers and safety devices in place. Repair or replace damaged parts, including decals.
6. Engine, blade and self-propelled drive are designed to stop when control bails are released. Ensure control and brake function properly before each use of mower.

## While Operating

1. Do not run engine indoors.
2. Always maintain secure footing. Keep a firm grip on the handle and walk; never run. Never operate mower in wet grass. Mow only in daylight or in good artificial light.
3. Mow across the face of slopes; never up and down. Use extreme caution when changing direction on slopes. Do not mow excessively steep slopes.
4. Always wear safety glasses or eye shields during operation to protect eyes from foreign objects that may be thrown from the machine. Keep face, hands, and feet away from the mower housing and cutter blade when the engine is running. Stay behind the handle until the engine stops.
5. Since the blade rotates for a few seconds after the blade control bail is released, stay behind the handle until all movement stops.
6. After striking a foreign object or if mower vibrates abnormally, stop engine and remove wire from spark plug. Check mower for damage and make all repairs before using mower again.
7. Stop the engine before adjusting the height-of-cut.
8. Stop the blade/engine when crossing a gravel driveway, road, or sidewalk.
9. Stop engine before leaving the operator's position – behind the handle. Disconnect wire from spark plug if mower will be unattended.
10. Do not touch engine while it is running or shortly after it is stopped because engine will be hot enough to cause a burn.

## Maintenance

1. Perform only those maintenance instructions described in this manual. If major repairs are ever needed or if assistance is desired, contact your local Authorized Lawn-Boy Service Dealer.
2. Before mower is cleaned, inspected, serviced, or adjusted, stop engine and disconnect wire from spark plug. Keep wire away from plug to prevent accidental starting.
3. To assure the mower is in safe operating condition, frequently check and keep all nuts, bolts, and screws tight. Assure blade nut is tightened to 560 in.-lbs. (47 ft.-lbs.) (63 Nm).
4. To reduce fire hazard, keep engine free of excessive grease, grass, leaves, and accumulations of dirt.
5. Allow engine to cool before storing mower in any enclosure. Do not store mower near any open flame or where gasoline fumes may be ignited by a spark.
6. Do not overspeed the engine by changing governor settings.
7. At the time of manufacture, the mower conformed to the safety standards in effect for rotary mowers. To ensure best performance and continued safety certification of the mower, use genuine Lawn-Boy replacement parts and accessories.

## Safety and Instruction Decals



Safety decals and instructions are easily visible to the operator and are located near any area of potential danger. Replace any decal that is damaged or lost.



ON MOWER HOUSING  
(Part No. 39-5770)



ON MOWER HOUSING  
(Part No. 92-1097)

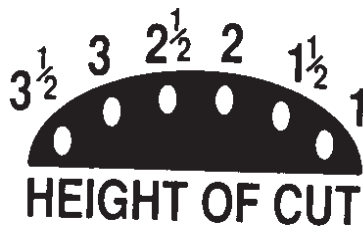

ON REAR HEIGHT ADJUSTER  
(Part No. 92-2914 Right)  
(Part No. 92-2915 Left)

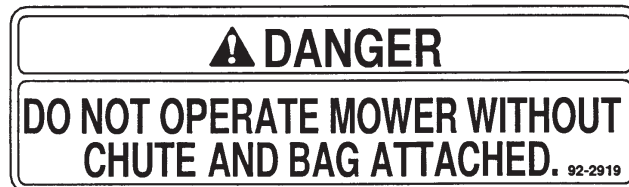

ON TOP OF GRASS CATCHER CHUTE  
(Part No. 92-2919)  
(Model 10314 only)

<p><b>WARNING</b></p> <p><b>AVOID SERIOUS INJURY or DEATH:</b></p> <ul style="list-style-type: none"> <li>• GO ACROSS SLOPES, NOT UP AND DOWN.</li> <li>• DO NOT MOW WHEN CHILDREN OR OTHERS ARE AROUND.</li> <li>• LOOK DOWN AND BEHIND BEFORE AND WHILE MOVING BACKWARDS.</li> <li>• KEEP SAFETY DEVICES (GUARDS, SHIELDS, ETC.) IN PLACE AND WORKING.</li> <li>• REMOVE OBJECTS THAT COULD BE THROWN BY THE BLADE.</li> <li>• READ THE OPERATOR'S MANUAL.</li> </ul> <p>FOR REPLACEMENT MANUAL, SEND MODEL &amp; SERIAL NUMBER TO: LAWN-BOY, INC., 8111 LYNDALE AVE.S., BLOOMINGTON, MN 55420-1196.</p>	
--	--

ON MOWER HOUSING  
(Part No. 93-7250)

# Assembly

## Handle

### Assembly

1. Loosen handle knobs and lift top handle half in an arc until handle halves are in line and nest together (Fig. 1).

**Note:** Use care to prevent pinching or stretching of cables.

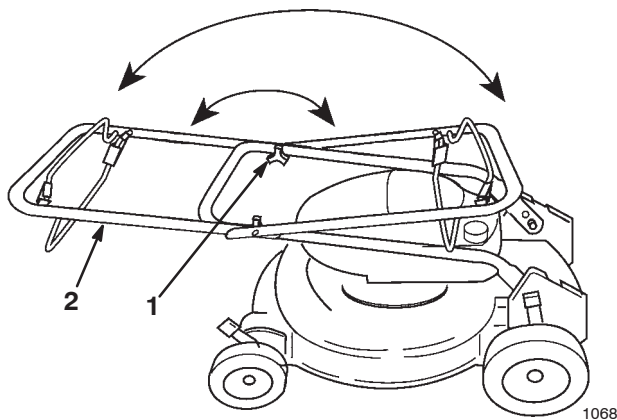

**Figure 1**

1. Knob
2. Top handle half

2. Tighten knobs securely.

**Note:** Rotate handle toward rear of mower until it snaps into stops in handle brackets.

## Handle Height

The handle has two height positions—high and low (Fig. 2). Select a handle height position that is most comfortable for you.

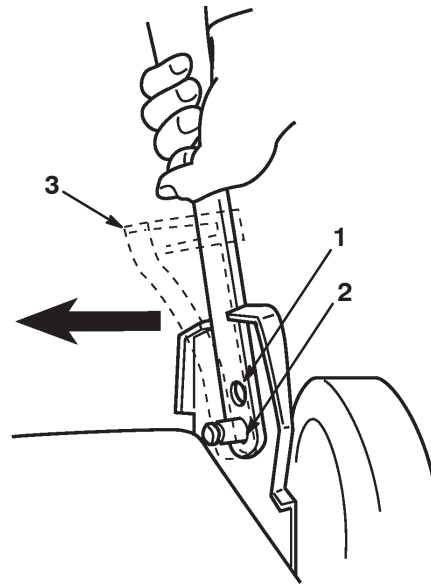

**Figure 2**

1. Low setting
2. High setting
3. Cable anchor — self-propelled model

1. To change handle height, squeeze bottom handle section together and align holes over pins inside handle brackets.

### (Self-propelled Models Only)

1. Slide cable anchor (Fig. 2) on handle to align hole and locate over pin inside handle bracket.

**Note:** Belt cover may need to be loosened and slightly moved out of the way to make enough room to place handle in high height setting.

2. Adjust self-propelled cable. See Maintenance section.

## Cover Plate

Your mower was shipped with a cover plate (Fig. 4). For side discharge operation the plate must be installed into deck opening.

### WARNING

#### POTENTIAL HAZARD

- An uncovered discharge opening will allow objects to be thrown in operator's or bystander's direction. Also, contact with blade could occur.

#### WHAT CAN HAPPEN

- Thrown objects or blade contact can cause serious injury.

#### HOW TO AVOID THE HAZARD

- Never operate mower unless cover plate, mulch plate or grass chute and catcher are installed.

1. Stop engine and disconnect spark plug wire (Fig. 3) before installing or removing cover plate.

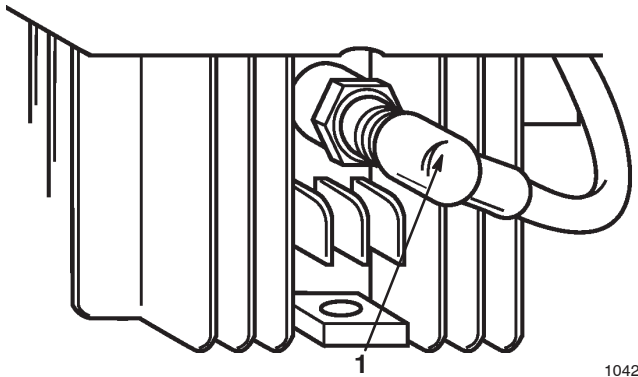

Figure 3

1042

1. Spark plug wire

2. Remove wing screw that fastens cover plate to the housing (Fig. 4).

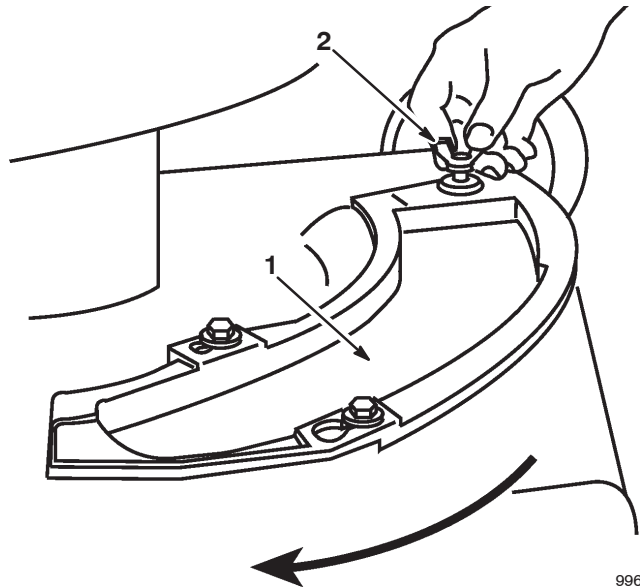

Figure 4

996

1. Cover plate
2. Wing screw

3. Two shoulder bolts on the housing protrude through slotted holes in the cover plate and do not have to be loosened or removed. Cover plate moves over the shoulder bolt heads (Fig. 5).

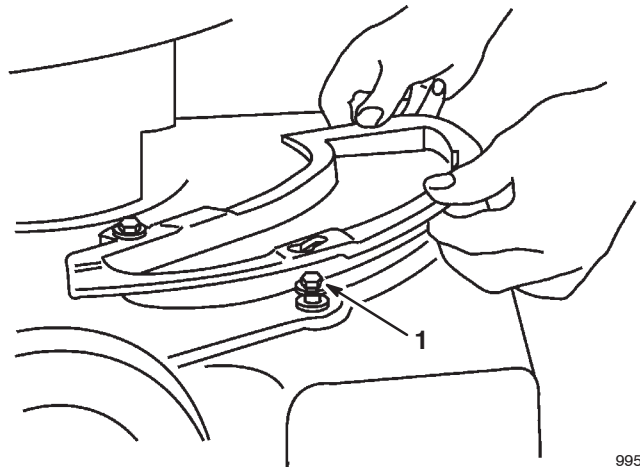

Figure 5

995

1. Shoulder bolt

4. Slide cover plate clockwise to install or counterclockwise to remove.
5. Secure with wing screw.
6. Connect spark plug wire (Fig. 3).



# Before Starting

## Oil Mix Ratio

Your Lawn-Boy mower is powered by a 2-cycle engine which requires a mixture of gasoline and oil; **32:1 with Lawn-Boy® 2-CYCLE ASHLESS OIL.** Failure to use the right mixture will result in serious engine damage.

Use Lawn-Boy 2-CYCLE ASHLESS OIL (Fig. 6), which is formulated specifically for Lawn-Boy and is available from your Lawn-Boy retailer. Regular use of Lawn-Boy 2-CYCLE ASHLESS OIL will help keep your engine clean, reduce spark plug fouling, piston ring sticking and pre-ignition. Lawn-Boy 2-CYCLE ASHLESS OIL will also minimize varnish build-up, combustion chamber deposits and exhaust port blockage.

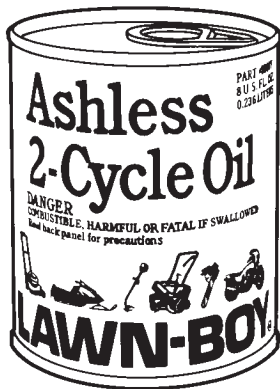

Figure 6

1057

If Lawn-Boy 2-CYCLE ASHLESS OIL is not available, other premium grade 2-CYCLE ASHLESS OILS can be substituted. Substitute oils may produce more exhaust smoke and may require increased engine service including more frequent spark plug changes, exhaust port/cylinder decarbonizing and could reduce engine life.

**Note:** NEVER USE AUTOMOTIVE OIL (i.e. SAE 30, 10W30 etc.), OR THE WRONG MIX RATIO BECAUSE ENGINE DAMAGE MAY OCCUR. If engine failure occurs and it has been determined that Lawn-Boy 2-CYCLE ASHLESS OIL was not used, the failure may not be covered by the Lawn-Boy warranty.

## DANGER

### POTENTIAL HAZARD

- In certain conditions gasoline is extremely flammable and highly explosive.

### WHAT CAN HAPPEN

- A fire or explosion from gasoline can burn you, others, and cause property damage.

### HOW TO AVOID THE HAZARD

- Use a funnel and fill the fuel tank outdoors, in an open area, when the engine is cold. Wipe up any gasoline that spills.
- Do not fill the fuel tank completely full. Add gasoline to the fuel tank until the level is 1/4" to 1/2" (6 mm to 13 mm) below the bottom of the filler neck. This empty space in the tank allows gasoline to expand.
- Never smoke when handling gasoline, and stay away from an open flame or where gasoline fumes may be ignited by a spark.
- Store gasoline in an approved container and keep it out of the reach of children.
- Never buy more than a 30-day supply of gasoline.

## Mixing Gasoline And Oil

For simplicity and best engine performance, mix 8 ounces of Lawn-Boy 2-CYCLE ASHLESS OIL with two gallons of fresh, unleaded regular gasoline. Pour one gallon of gasoline into an approved gasoline container and add the correct amount of 2-cycle oil. Install cap on gasoline container and shake to mix oil and gasoline thoroughly (Fig. 7). Slowly remove cap and add remaining gasoline.

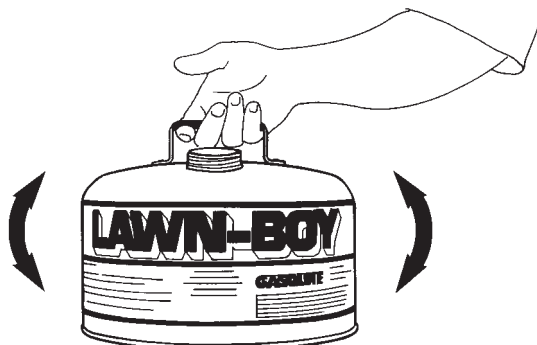

Figure 7

1056

**Note:** Do not mix gasoline and oil in the product fuel tank. Oil that is at room temperature mixes easily and more thoroughly than cold oil.

Use clean, fresh lead-free gasoline with an octane rating of 85 or higher. Purchase only the quantity of gasoline that can be used in 30 days to assure freshness. Use of lead-free gasoline results in fewer combustion chamber deposits and longer spark plug life. Leaded gasoline may be used if lead-free is not available.

**Note:** NEVER USE METHANOL, GASOLINE CONTAINING METHANOL, GASOHOL CONTAINING MORE THAN 10% ETHANOL, PREMIUM GASOLINE OR WHITE GAS BECAUSE ENGINE FUEL SYSTEM COULD BE DAMAGED.

1. Clean around fuel cap before removing (Fig. 8). Fill fuel tank with gasoline/oil mix to bottom of filler neck, not into filler neck. DO NOT OVER-FILL TANK. Replace fuel cap securely and wipe up any spilled fuel.

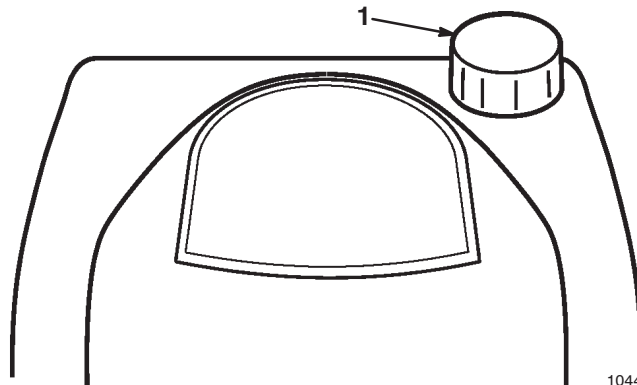

Figure 8

1044

1. Fuel tank cap

Lawn-Boy recommends that Lawn-Boy 2+4® Fuel Conditioner (Fig. 9) be used regularly during operation and storage. Lawn-Boy 2+4® Fuel Conditioner cleans the engine during operation and prevents gum-like varnish deposits from forming in the engine during storage.



Figure 9

1058

**DO NOT USE FUEL ADDITIVES OTHER THAN THOSE MANUFACTURED FOR FUEL STABILIZATION DURING STORAGE, SUCH AS LAWN-BOY 2+4® FUEL CONDITIONER. LAWN-BOY DOES NOT RECOMMEND STABILIZERS WITH AN ALCOHOL BASE SUCH AS ETHANOL OR METHANOL. STABILIZERS SHOULD NOT BE USED TO TRY TO ENHANCE THE POWER OR PERFORMANCE OF MACHINE.**

2. Connect spark plug wire (if disconnected) (Fig. 10).

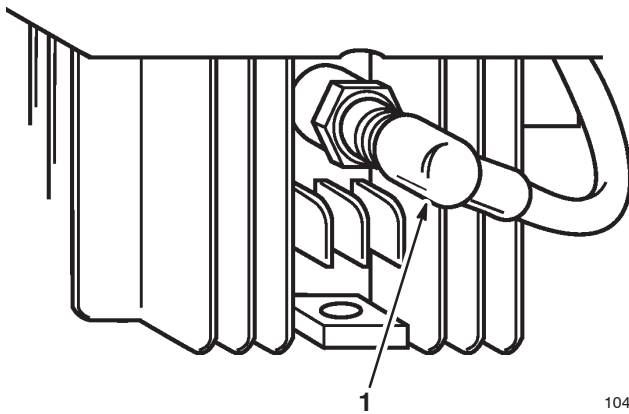

Figure 10

1042

1. Spark plug wire

## Lawn Preparation And Mowing

1. Review SAFETY INSTRUCTIONS and read this manual carefully before operating mower.
2. Clear area of sticks, stones, wire, branches and other debris which could be picked up or hit by cutting blade and become thrown objects.
3. Keep everyone, especially children and pets, away from area of operation.
4. Avoid striking trees, walls, curbs or other solid objects. Never deliberately mow over any object.
5. If an object is struck, or mower starts to vibrate, immediately stop engine, disconnect spark plug wire and examine mower for damage.
6. Replace blade when necessary with an original equipment replacement blade for best results.

# Operation

## Starting Engine

**Note:** Follow steps in BEFORE STARTING section.

1. Move throttle lever to START/MULCHING ZONE™ position (Fig. 11).

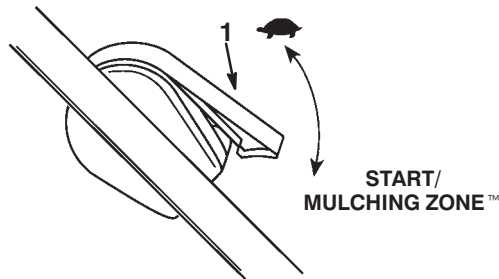

**Figure 11**

1019

1. Throttle lever

2. Push primer three (3) times (Fig. 12). Wait about two (2) seconds between each push.

**Note:** Do not use primer to restart a warm engine after a short shutdown.

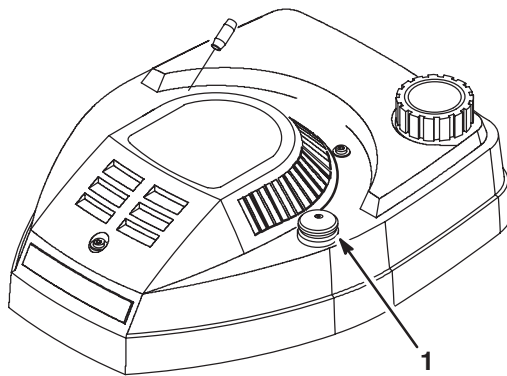
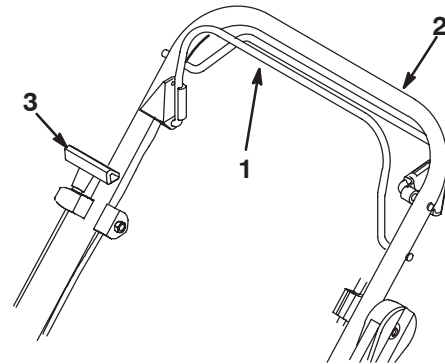

**Figure 12**

980

1. Primer

3. Hold blade control bail against upper handle (Fig. 13).



**Figure 13**

982

1. Blade control bail
2. Upper handle
3. Starter handle

4. Pull starter handle lightly until resistance is felt, then pull sharply (Fig. 13). Let rope return to handle slowly.

5. When engine starts, move throttle to START/MULCHING ZONE position (Fig. 11).

## Stopping Engine

1. Move throttle lever to SLOW  position (Fig. 11).
2. Release blade control bail (Fig. 14). Both the engine and blade will stop. See your dealer immediately if they do not.

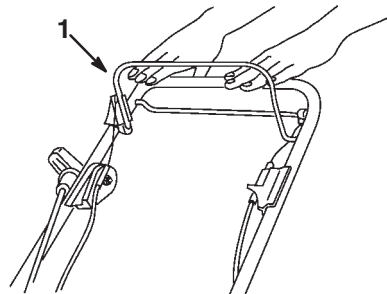

**Figure 14**

1060

1. Blade control bail

## To Restart Engine

1. Repeat STARTING ENGINE procedure with throttle lever in START/MULCHING ZONE™ position.
2. If engine fails to start after three (3) pulls, repeat steps 2–4 in STARTING ENGINE procedure.

**Note:** Do not use primer to restart a warm engine after a short shutdown.

## Self-propelled Drive

(self-propelled models only)

1. To operate self-propelled drive squeeze self-propelled bail against handle and hold (Fig. 15).

**Note:** Maximum self-propelled ground speed is fixed. To reduce ground speed, increase space between bail and handle.

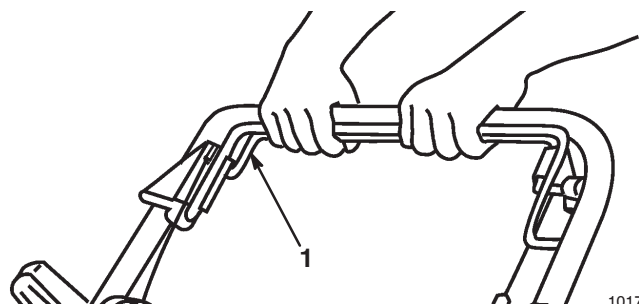
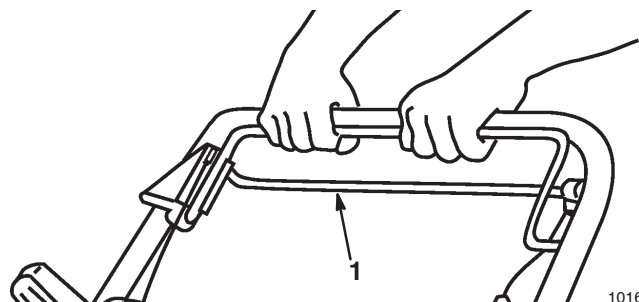

**Figure 15**

1. Self-propelled bail

2. To disengage self-propelled drive, release self-propelled bail (Fig. 16).

**Note:** Mower is equipped with free-wheeling clutches which make it easier to pull the mower rearward. To disengage clutches mower may need to be pushed forward one inch after self-propelled bail has been released.



**Figure 16**

1. Self-propelled bail

## Adjusting Cutting Height

Each wheel is adjusted individually with a wheel height adjustment lever. Cutting heights are 1", 1 1/2", 2", 2 1/2", 3" and 3 1/2 inches (25, 38, 51, 64, 74 and 86 mm).

### DANGER

#### POTENTIAL HAZARD

- **Adjusting height-of-cut levers could bring hands into contact with moving blade.**

#### WHAT CAN HAPPEN

- **Contact with rotating blade can cause serious injury.**

#### HOW TO AVOID THE HAZARD

- **Stop engine and wait for all movement to stop before adjusting cutting height.**
- **Do not put fingers under housing when adjusting height-of-cut.**

1. To change cutting height pull adjusting lever toward wheel and move to the desired position (Fig. 17).

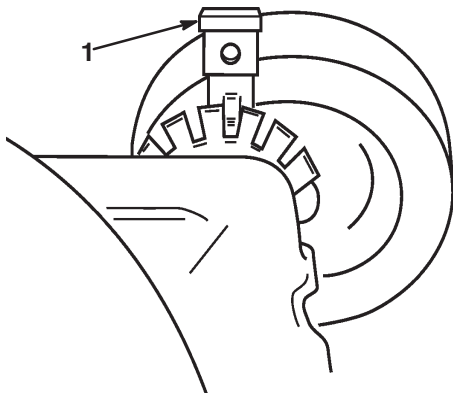

Figure 17

1. Wheel height adjustment lever

2. Release height adjust lever and seat securely in notch.

**Note:** Set all four (4) wheels at the same height.

## Mulching Tips

### General Tips

Follow these instructions whether cutting grass or leaves for the best cutting results and lawn appearance:

- Maintain a **sharp blade** throughout the cutting season. Periodically file down nicks on blade.
- Only mow dry grass or leaves. Wet grass and leaves tend to clump on yard and may cause mower to plug or engine to stall. They may also be slippery to walk on and could cause you to slip and fall.

### WARNING

#### POTENTIAL HAZARD

- **Wet grass or leaves can cause you to slip and contact blade.**

#### WHAT CAN HAPPEN

- **Blade contact can seriously injure you.**

#### HOW TO AVOID THE HAZARD

- **Mow only in dry conditions.**

- Set engine speed to fastest position. Maximum horsepower provides best cutting results.
- Clean clippings or leaves from underside of mower deck after each mowing.
- Keep engine in good running condition. Cutting and recutting requires more horsepower.
- Clean air filter more frequently. Cutting and recutting stirs up more clippings and dust which clogs the air filter and reduces engine performance.

## Cutting Grass

- Grass grows at different rates at different times of the year. In the heat of summer, it is generally best to cut grass at the 2, 2.5 or 3 inch height-of-cut settings. Only about  $\frac{1}{3}$  of the grass blade should be cut off. Cutting below the 2 inch setting is not recommended unless grass is sparse or it is late fall when grass growth begins to slow down.
- When cutting grass over six inches tall, you may want to first mow using the highest height-of-cut setting and a slower walking speed; then mow again at a lower setting for best lawn appearance. If grass is too long and leaves clumps on top of lawn, mower may plug and cause engine to stall.
- Alternate mowing direction. This helps disperse clippings over lawn for even fertilization.

If the finished cut lawn appearance is unsatisfactory, try one or more of the following:

- Sharpen the blade.
- Walk at a slower pace while mowing.
- Raise the height-of-cut setting on your mower.
- Cut grass more frequently.
- Overlap cutting swaths instead of cutting a full swath with each pass.
- Set height-of-cut on front wheels one notch lower than rear wheels. (example: set front wheels at 2 inch setting and rear wheels at 2.5 inch setting)

## Cutting Leaves

- When cutting is complete, always be sure that 50% of the lawn shows through the cut leaf cover. This may require one or more passes over the leaves.
- For light leaf coverage, position all wheels at the same height-of-cut setting.
- Walk at a slower mowing speed if leaves are not being cut up finely enough to be hidden down in the grass.
- If you cut up a lot of oak leaves, you might want to add lime to your grass in the spring. Lime reduces the acidity of oak leaves.

# Maintenance

Continued safe and dependable operation requires routine maintenance.

## Recommended Maintenance Schedule

Service Item	Service Operation	5 Hours	25 Hours	50 Hours	100 Hours
Fasteners	Check blade and engine mounting fasteners frequently. Keep all nuts, bolts and screws tight to ensure safe operation.	X			
Air Filter	Remove and clean each mowing season or every 25 hours. <b>Clean more frequently if operating conditions are dusty.</b>		X		
Spark Plug	Clean, inspect and gap. Replace if necessary.		X		
Housing	Clean built-up grass clippings and dirt.		X		
Self-propelled Drive	Clean grass clippings and debris under belt cover and drive belt.		X		
Blade	Sharpen or replace; maintain more frequently if edge is dulled quickly in rough or sandy conditions.			X	
Blade Brake	Check stopping time every 50 hours or at start of each mowing season. Blade must stop within 3 seconds of releasing bail; if not see your Authorized Lawn-Boy Service Dealer for repair.			X	
Lubrication	Grease rear height adjustor brackets (self-propelled models).			X	
Exhaust Ports	Clean every 50 hours or at least once each mowing season.			X	
Fuel System	Check for leakage and/or deterioration of fuel hose. Replace if necessary.			X	
Cooling System	Clean grass clippings, debris or dirt that clog engine air cooling fins and starter. Clean more frequently under dirty or high chaff conditions.				X



## ! CAUTION

### POTENTIAL HAZARD

- If you leave the wire on the spark plug, someone could start the engine.

### WHAT CAN HAPPEN

- Accidental starting of the engine could seriously injure you or other bystanders.

### HOW TO AVOID THE HAZARD

- Pull the wire off the spark plug before you do any maintenance. Also push the wire aside so it does not accidentally contact the spark plug.

## Air Filter

Clean air filter once every season or every 25 hours; clean more frequently under dusty conditions.

**Note:** Do not operate engine without air filter element; extreme engine wear or damage will occur.

1. To remove air filter, snap cover latch open, swing to side and unhook (Fig. 18).

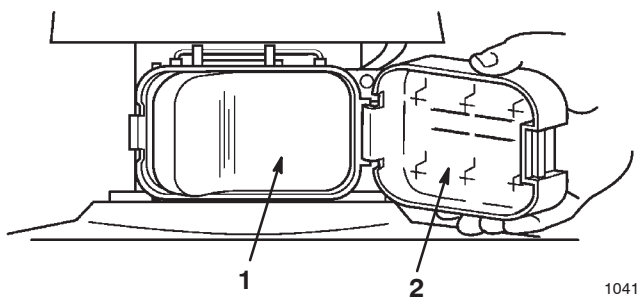

**Figure 18**

1. Filter
2. Cover

2. Remove cover and air filter.
3. Wash air filter in laundry detergent or kerosene (Fig. 19).
4. Squeeze filter to remove excess liquid and blot dry with a paper towel or rag.
5. Apply one tablespoon of SAE 30W oil to the air filter (Fig. 20).

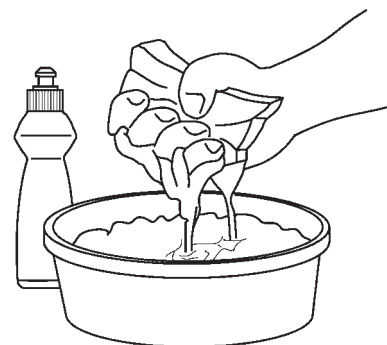

**Figure 19**

988

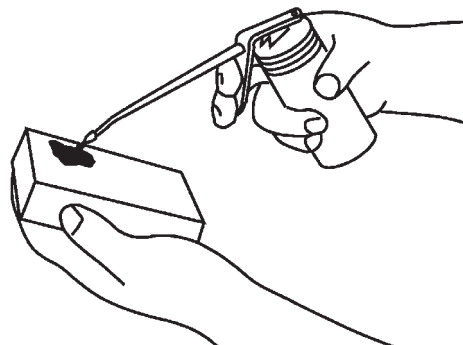

**Figure 20**

989

6. Squeeze until oil is distributed evenly throughout filter. Blot lightly with paper towel to remove excess oil.
7. Replace filter with cleanest side facing carburetor.

**Note:** Be sure filter is fully seated in air box and does not pucker, allowing direct passage of air and dirt.

## Spark Plug

A spark plug that is dirty, pitted, carbon-covered or has worn electrodes may cause hard starting and poor operation.

Clean or replace spark plug once a season or every 25 hours, whichever occurs first. Use a Champion RJ12C spark plug or equivalent.

1. Pull wire off spark plug (Fig. 22). Remove spark plug and clean with a wire brush, removing carbon build-up. **DO NOT SAND BLAST.** Check condition of plug for cracks and damaged or worn electrodes. Replace if necessary.
2. Set spark plug gap at .035 inch (.85 mm) (Fig. 21).

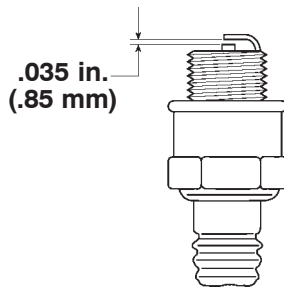

Figure 21

986

3. Install spark plug by hand, then torque to 180 in.-lbs. (15 ft.-lbs.) (20 N·m) (Fig. 22).

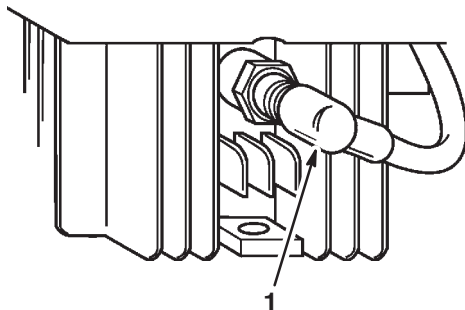

Figure 22

1042

1. Spark plug wire

4. Reconnect spark plug wire when maintenance is completed.

## Clean Mower Housing

A clean mower housing provides the best cutting performance. Check for grass build-up and clean after each use.

1. Disconnect spark plug wire (Fig. 22).
2. Run engine dry or remove gas with hand pump.

### WARNING

#### POTENTIAL HAZARD

- Gasoline is extremely flammable, highly explosive and under certain conditions can cause personal injury or property damage.

#### WHAT CAN HAPPEN

- Tipping mower may cause fuel leakage from carburetor or fuel tank.

#### HOW TO AVOID THE HAZARD

- Avoid fuel spills by running engine dry or remove gas with hand pump, never siphon.

3. Tip mower onto right side (Fig. 23).

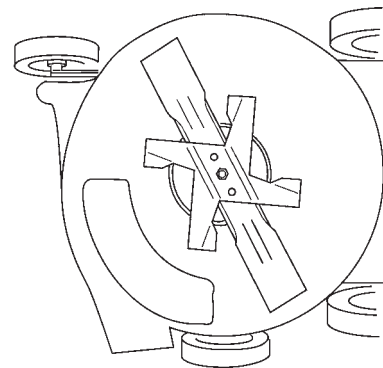

Figure 23

1036

4. Scrape built-up grass clippings and dirt from mower housing with a hardwood scraper.
5. Tip mower upright.
6. Reconnect spark plug wire when maintenance is completed.
7. Fill fuel tank with clean, fresh gasoline.

## Blade

A straight, sharp blade provides maximum cutting performance. Regularly inspect and sharpen blade.

### WARNING

#### POTENTIAL HAZARD

- Blade is sharp.

#### WHAT CAN HAPPEN

- Contact with sharp blade can cause serious personal injury.

#### HOW TO AVOID THE HAZARD

- Wear gloves or wrap sharp edges of the blade with a rag.

## Blade Straightness

1. Disconnect spark plug wire (Fig. 22).
2. Measure the distance from the bottom edge of the mower housing to the blade tip (Fig. 24). Rotate the blade 180° and measure to other blade tip.

**Note:** If measurements are not within 1/8 inch (3.2 mm), blade should be replaced. If, after blade replacement, the measurements are still not within 1/8 inch (3.2 mm), the crankshaft should be checked for straightness by your Authorized Lawn-Boy Service Dealer.

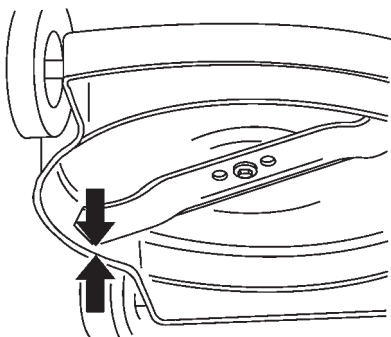

Figure 24

1005

## Blade Removal

1. Remove blade nut and mulching fan (Fig. 25)

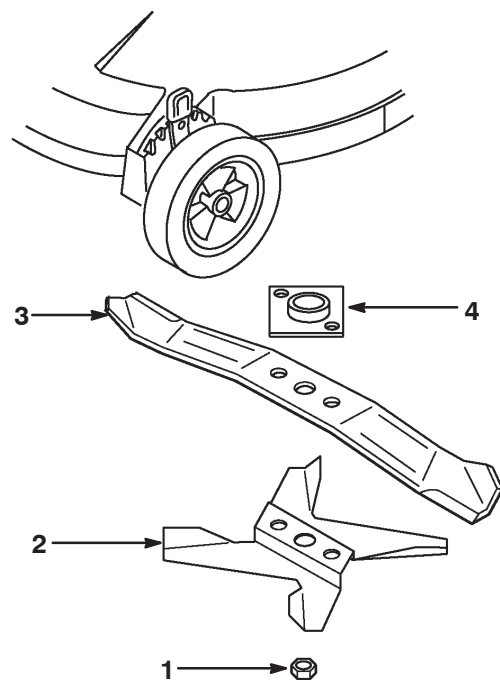

Figure 25

1022

- |                 |                 |
|-----------------|-----------------|
| 1. Blade nut    | 3. Blade        |
| 2. Mulching fan | 4. Blade driver |

2. Remove blade from blade driver (Fig. 25).
3. Examine blade cutting edges for nicks, cutting angle and sharpness. Sharpen or replace if necessary.
4. Examine mulch fan for worn or bent blades. Replace if necessary.
5. Examine blade driver for bent or sheared drive lugs. Replace if necessary.

## Blade Sharpening

### WARNING

#### POTENTIAL HAZARD

- When sharpening blade, pieces of blade could be accidentally thrown.

#### WHAT CAN HAPPEN

- Thrown objects can cause serious eye injury.

#### HOW TO AVOID THE HAZARD

- Wear proper eye protection when sharpening blade.

1. Sharpen only the leading edge of blade with a file or grinder. Do not sharpen beyond the recommended area.

**Note:** Blade should not be ground more than 5 inches (127 mm) from outside ends and no less than 2 inches (51 mm) from trailing edge (Fig. 26).

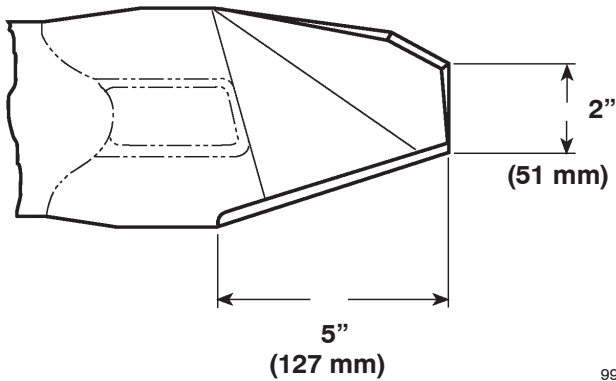

Figure 26

990

## Blade Balancing

1. Check the balance of blade by placing the center hole of blade over a nail or screwdriver shank clamped horizontally in a vise (Fig. 27).

2. If either end of blade rotates downward, grind or file that end (not the cutting edge). Blade is properly balanced when neither end drops.

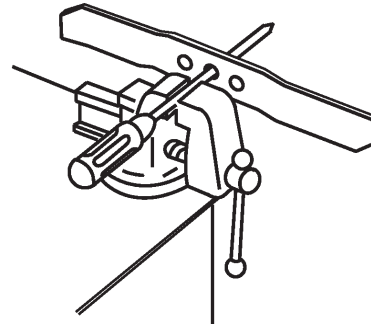

Figure 27

1007

## Blade Installation

1. Install blade driver onto crankshaft (if removed) (Fig. 25).
2. Locate blade over lugs of blade driver with curved ends toward mower housing.
3. Install mulch fan into blade recess and secure with blade nut (Fig. 28).

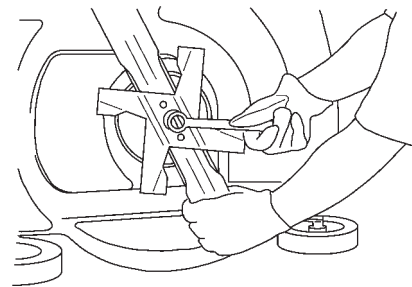

Figure 28

1024

4. Torque blade nut to 560 in.-lbs. (47 ft.-lbs.) (63 N·m).

**Note:** Blade nut must be replaced after installing and removing four (4) times. Locking feature will decrease and nut could loosen if not replaced.

5. Reconnect spark plug wire when maintenance is completed (Fig. 22).

## Lubrication

(self-propelled models only)

1. Wipe grease fittings on rear height-of-cut adjusters (Fig. 29) with clean rag.
2. Install grease gun onto fitting and gently apply one or two pumps of #2 multi-purpose lithium grease. Excess grease may damage seals and prevent proper wheel clutch operation.

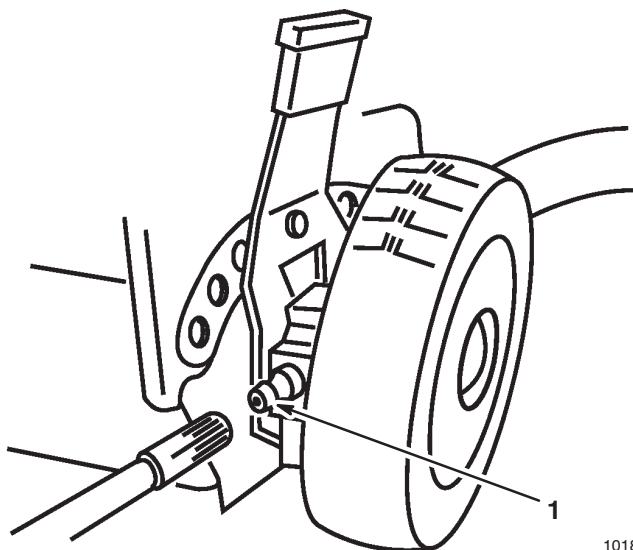

Figure 29

1. Grease fitting

## Self-propelled Cable

(self-propelled models only)

Whenever handle height is changed, a new self-propelled cable is installed or traction drive belt slips, adjustment is required.

Self-propelled cable is adjusted on the handle by moving cable jacket held by cable support.

1. Loosen nut on cable support (Fig. 30).
2. Hold self-propelled bail 1 to 1 1/2 in. (25 to 38 mm) from handle (Fig. 30).

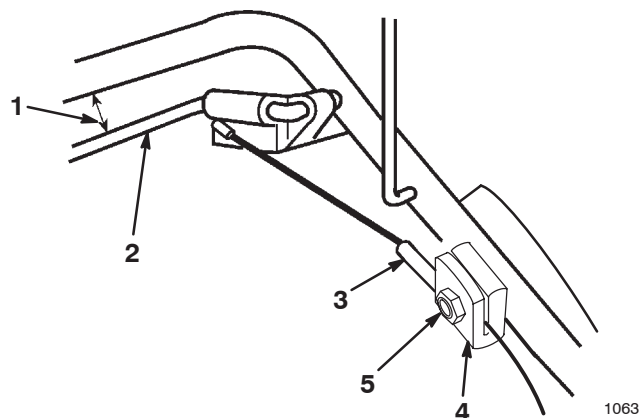

Figure 30

1. 1 to 1 1/2 in. (25 to 38 mm)
2. Self-propelled bail
3. Cable jacket
4. Cable support
5. Nut

3. Pull cable jacket down (away from bail).
4. Tighten nut on cable support.
5. Release bail and check to see that cable is loose.

**Note:** Cable must be loose with bail in released position or mower may creep when bail is disengaged.

## Self-propelled Drive Cleaning

(self-propelled models only)

Under certain conditions clippings can collect under belt drive cover and in pulley groove. This could cause belt slippage, loss of self-propelled drive or failure to disengage self-propelled drive.

Clean grass clippings and debris from under belt cover every 25 hours of operation.

1. Remove screw and slide belt cover to rear, unhooking tab on front of cover from deck opening. Tilt cover up to the side and remove debris (Fig. 31) from under cover and pulley groove.

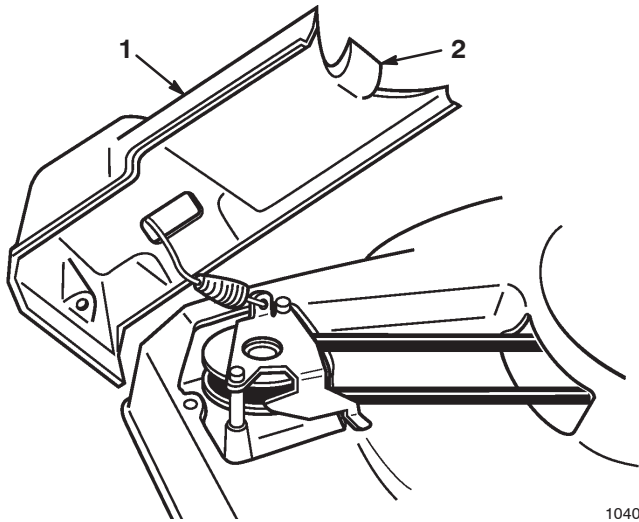

Figure 31

1. Belt cover

2. Tab

2. Reverse procedure to install belt cover.

## Exhaust Ports

Carbon deposit build-up causes excessive wear and loss of power. Check and clean if necessary.

1. Remove spark plug. See SPARK PLUG section.
2. Drain gasoline using a hand pump.
3. Tip mower on its right side.

### WARNING

#### POTENTIAL HAZARD

- Gasoline is extremely flammable, highly explosive and under certain conditions can cause personal injury or property damage.

#### WHAT CAN HAPPEN

- Tipping mower may cause fuel leakage from carburetor or fuel tank.

#### HOW TO AVOID THE HAZARD

- Avoid fuel spills by running engine dry or remove gas with hand pump, never siphon.

4. Remove blade nut, mulch fan and blade. See BLADE REMOVAL section.
5. Remove blade driver by tapping with plastic or fiber hammer in the direction of rotation (Fig. 32). This will loosen the blade driver from taper on crankshaft.

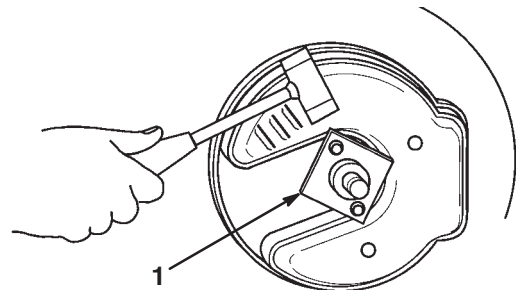
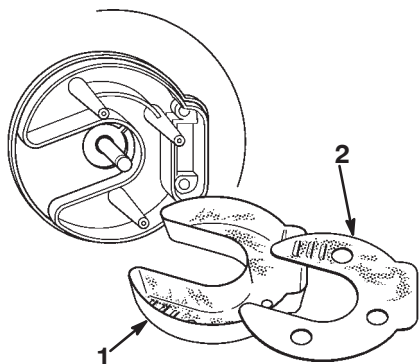

Figure 32

1. Blade driver

6. Remove capscrews attaching muffler cover and baffle plate to engine mounting plate (Fig. 33).



1029

Figure 33

1. Muffler cover
2. Baffle plate

7. Clean carbon deposits from muffler cover and baffle plate with wire brush making sure exhaust vents are clear. Wipe muffler clean with paper towel or rag.
8. Rotate crankshaft slowly until piston covers exhaust ports (Fig. 34).

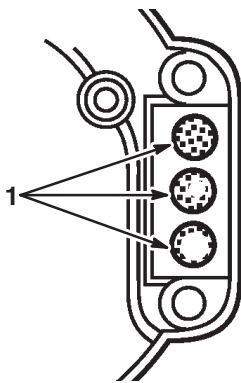

1030

Figure 34

1. Exhaust ports

9. Using a 3/8 inch wooden dowel loosen carbon deposits by inserting dowel into ports.

**Note:** Do not use metal tools; they could scratch piston.

10. Set mower upright.

11. Hold blade control bail against upper handle (Fig. 35) and pull starter rope several times to blow out loose carbon.

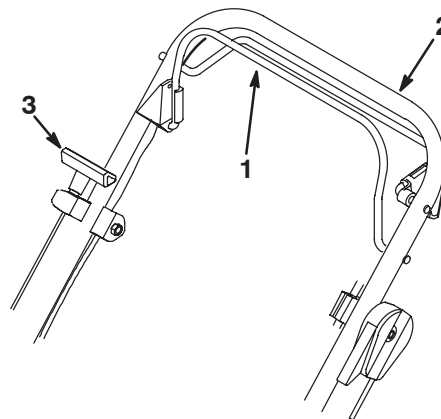

982

Figure 35

1. Blade control bail
2. Upper handle
3. Starter handle

12. Install baffle and muffler cover to engine mounting plate (Fig. 33). Torque muffler capscrews to 155 in.-lbs. (13 ft.-lbs.) (18 Nm).
13. Attach blade driver, blade and mulch fan with blade nut. See BLADE INSTALLATION.
14. Torque blade nut to 560 in.-lbs. (47 ft.-lbs.) (63 Nm).
15. Tip mower upright.
16. Reconnect spark plug wire when maintenance is completed.
17. Fill fuel tank with clean, fresh gasoline.

# Troubleshooting

Your mower was designed and built for trouble-free operation. Check the following components and items carefully. If a problem continues, see your Authorized Lawn-Boy Service Dealer.

PROBLEM	CORRECTIVE ACTION
Engine will not start	<ol style="list-style-type: none"> <li>1. Fill fuel tank with fresh gasoline/oil mix</li> <li>2. Move throttle lever to START/MULCHING ZONE™ position</li> <li>3. Press primer three (3) times</li> <li>4. Spark plug               <ul style="list-style-type: none"> <li>• Connect spark plug wire</li> <li>• Clean spark plug, check spark plug gap, replace if damaged</li> </ul> </li> </ol>
Engine starts hard or loses power	<ol style="list-style-type: none"> <li>1. Drain and refill fuel tank with fresh gasoline/oil mix</li> <li>2. Clean gas cap vent hole</li> <li>3. Clean or replace air filter element</li> <li>4. Clean mower discharge chute</li> <li>5. Clean underside of mower deck</li> <li>6. Clean spark plug, check spark plug gap, replace if damaged</li> </ol>
Engine runs rough	<ol style="list-style-type: none"> <li>1. Connect spark plug wire</li> <li>2. Clean spark plug, check spark plug gap, replace if damaged</li> <li>3. Move throttle lever from SLOW to START/MULCHING ZONE position</li> <li>4. Clean or replace air filter element</li> </ol>
Mower or engine vibrates excessively	<ol style="list-style-type: none"> <li>1. Balance blade</li> <li>2. Tighten blade mounting nut</li> <li>3. Clean mower discharge chute</li> <li>4. Clean underside of mower deck</li> <li>5. Tighten engine mounting bolts</li> </ol>
Uneven cutting pattern	<ol style="list-style-type: none"> <li>1. Place all four (4) wheels at same height</li> <li>2. Sharpen and balance blade</li> <li>3. Change mowing pattern</li> <li>4. Clean underside of mower deck</li> </ol>



<b>PROBLEM</b>	<b>CORRECTIVE ACTION</b>
Discharge chute plugs	<ol style="list-style-type: none"><li>1. Move throttle lever from SLOW to START/MULCHING ZONE™ position</li><li>2. Raise cutting height</li><li>3. Allow grass to dry before mowing</li><li>4. Clean underside of mower deck</li></ol>
Mower will not self-propel	<ol style="list-style-type: none"><li>1. Adjust self-propelled cable</li><li>2. Clean debris under belt cover</li></ol>

# Accessories

Optional accessories may have been shipped with your mower or are available from your Authorized Lawn-Boy Dealer. For proper installation follow these instructions.

## Rear Grass Catcher

### WARNING

#### POTENTIAL HAZARD

- An uncovered discharge opening will allow objects to be thrown in operator's or bystander's direction. Also, contact with blade could occur.

#### WHAT CAN HAPPEN

- Thrown objects or blade contact can cause serious injury.

#### HOW TO AVOID THE HAZARD

- Never operate mower unless cover plate, mulch plate or grass chute and catcher are installed.

1. Stop engine and disconnect spark plug wire (Fig. 36) before installing or removing grass chute.

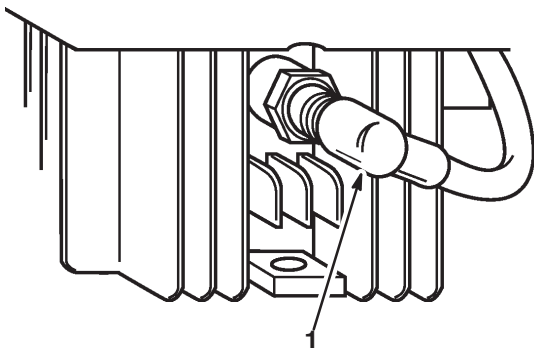

Figure 36

1042

1. Spark plug wire

2. Remove wing screw that fastens cover plate to housing (Fig. 37).

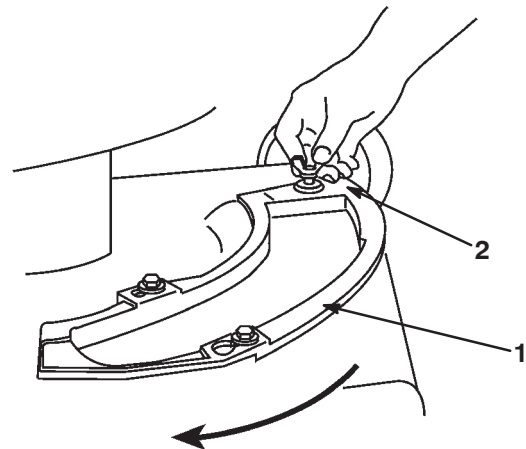

Figure 37

996

1. Cover plate
2. Wing screw

3. Two shoulder bolts on housing protrude through slotted holes in cover plate and do not have to be loosened or removed. Cover plate moves over shoulder bolt heads (Fig. 38).

Slide cover plate counterclockwise to remove.

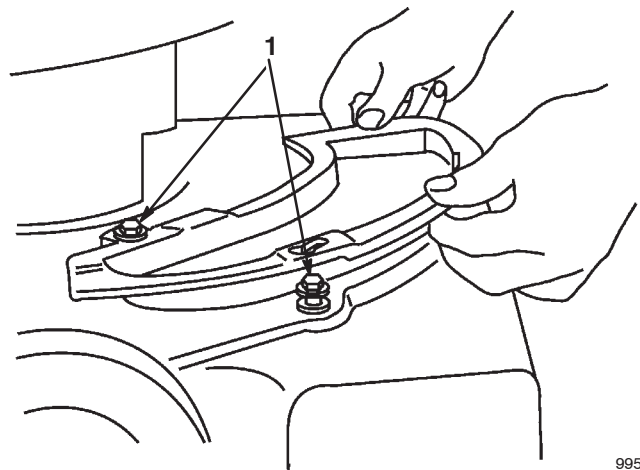

Figure 38

995

1. Shoulder bolts

- Place front corner of chute baffle into deck opening. Rotate chute counterclockwise and push down into deck opening (Fig. 39).

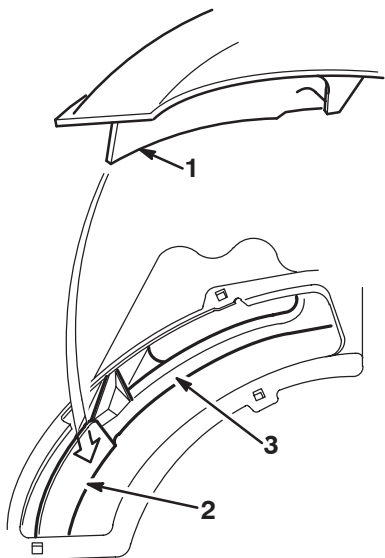

Figure 39

- Chute baffle
- Deck baffle
- Toe guard

**Note:** The chute baffle must go behind the front deck baffle and between blade and toe guard to prevent contact with blade.

- Insert chute support rod through hole in right side of deck (Fig. 40).

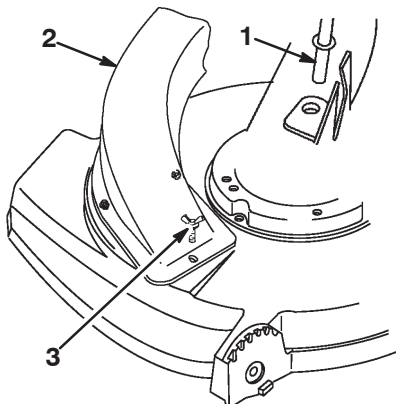

Figure 40

- Chute support rod
- Chute assembly
- Wing screw

- Two shoulder bolts on the mower housing protrude through slotted holes in the chute assembly and do not have to be loosened or removed. Chute assembly moves over the shoulder bolts (Fig. 38).
- Slide chute assembly in a clockwise direction to install or counterclockwise to remove.
- Secure with wing screw (Fig. 38).
- Check clearance between blade tips and chute baffle making sure there is no contact (Fig. 41).

**Note:** The chute baffle must go behind the front deck baffle and between blade and toe guard to prevent contact with blade (Fig. 41).

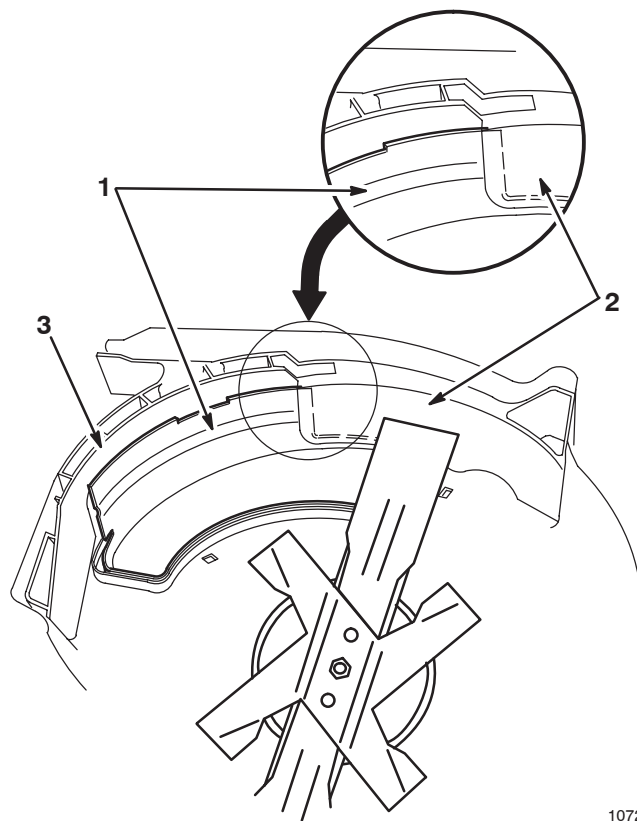
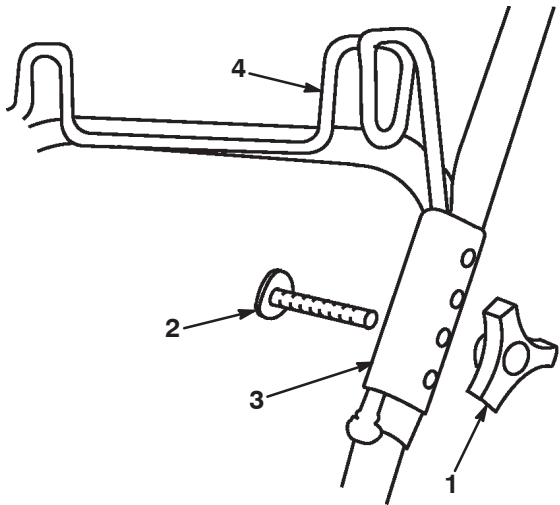

Figure 41

- Chute baffle
- Front deck baffle
- Toe guard

- Remove knob and bolt securing left side upper and lower handle sections (Fig. 42).



1011

**Figure 42**

- |         |                 |
|---------|-----------------|
| 1. Knob | 3. Hanger clamp |
| 2. Bolt | 4. Bag hanger   |

11. Hold hanger clamp on outside of handle sections. Insert handle bolt from inside of handle sections through holes in hanger clamp.
12. Position bag hanger leg into hanger clamp groove and secure with knob. Repeat steps and assemble clamp and hanger to right side handle sections.
13. Close rear of bag by folding sides in and pressing interlocking rear handle halves together (Fig. 43).

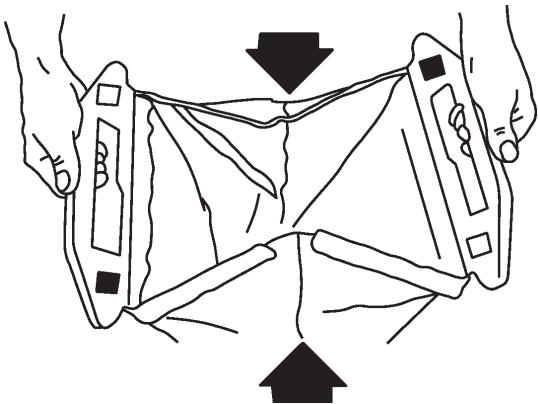

1012

**Figure 43**

14. Position rear bag handles into bag hanger on handle.

15. Grasp bag assembly handle and slide over flange of grass chute (Fig. 44). Push downward on handle until it seats into position.

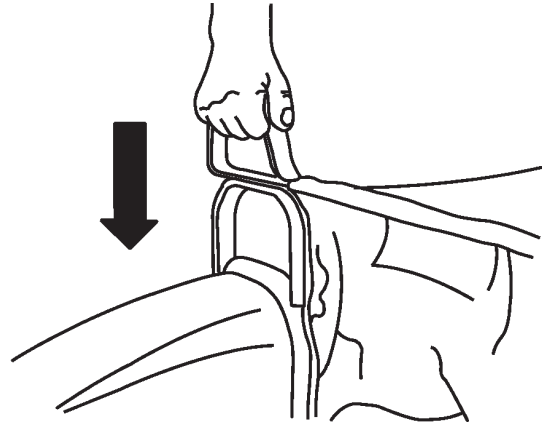

1010

**Figure 44**

### Bag Adjustment

When handle height is changed bag adjustment may be required. A properly adjusted bag should be taut on top cloth area between front bag handle and rear bag hanger handles. If bag is too tight or too loose, adjust as follows:

1. Remove bag from rear bag hanger. Remove bolt(s) and knob(s) securing hanger clamps to handle sections (Fig. 45). Hanger clamps have four adjustment holes.

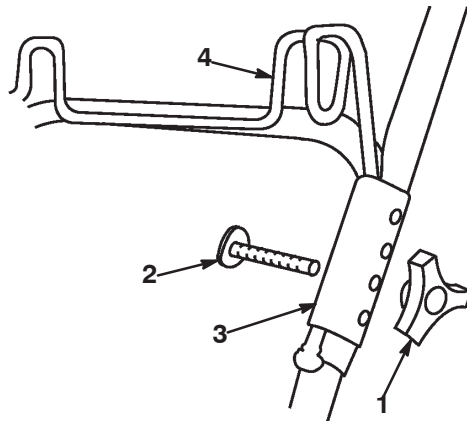

1011

**Figure 45**

- |         |                 |
|---------|-----------------|
| 1. Knob | 3. Hanger clamp |
| 2. Bolt | 4. Bag hanger   |

2. Reassemble hanger clamps to handle sections using whichever set of holes best holds bag taut. Using lower holes in hanger clamps tightens bag assembly and upper holes in hanger clamps loosens bag assembly.

**Note:** Under normal use, bag materials are subject to deterioration and wear. Check grass bag often and replace when necessary with an original equipment replacement bag. A weakened or inferior bag may let objects pass through, causing injury.

### WARNING

#### POTENTIAL HAZARD

- Keep hands, sticks or other objects out of grass chute while blade is turning.

#### WHAT CAN HAPPEN

- Thrown objects or blade contact can cause serious injury.

#### HOW TO AVOID THE HAZARD

- Always stop engine when emptying grass bag and disconnect spark plug wire before cleaning a clogged chute, bag tunnel or underside of mower housing.

3. Reconnect spark plug wire.

## Mulch Plate

### WARNING

#### POTENTIAL HAZARD

- An uncovered discharge opening will allow objects to be thrown in operator's or bystander's direction. Also, contact with blade could occur.

#### WHAT CAN HAPPEN

- Thrown objects or blade contact can cause serious injury.

#### HOW TO AVOID THE HAZARD

- Never operate mower unless cover plate, mulch plate or grass chute and catcher are installed.

1. Stop engine and disconnect spark plug wire (Fig. 36) before installing or removing mulch plate.
2. Place front corner of mulch plate baffle into deck opening. Rotate mulch plate counterclockwise and push down into deck opening (Fig. 46).

**Note:** Mulch plate baffle must go behind front deck baffle and between blade and toe guard to prevent contact with blade.

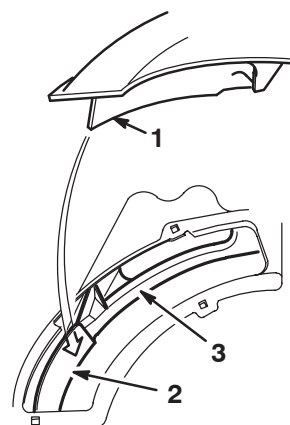

Figure 46

1. Chute baffle
2. Deck baffle
3. Toe guard

1073

- Two shoulder bolts on the housing protrude through slotted holes in the mulch plate and do not have to be loosened or removed (Fig. 47). Mulch plate moves over the shoulder bolt heads.

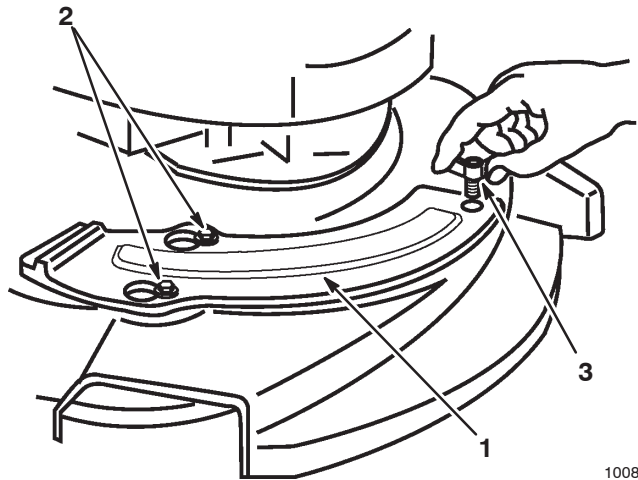

Figure 47

- Mulch plate
- Shoulder bolts
- Wing screw

- Slide mulch plate clockwise to install or counterclockwise to remove.
- Secure with wing screw (Fig. 47).
- Check clearance between blade tips and mulch plate baffle making sure there is no contact (Fig. 48).

**Note:** Mulch plate baffle must go behind the front deck baffle and between blade and toe guard to prevent contact with blade.

- Connect spark plug wire.

**Note:** Use only Lawn-Boy original equipment or Lawn-Boy replacement cutting blade. Other blades may strike mulch plate when engine is started and run.

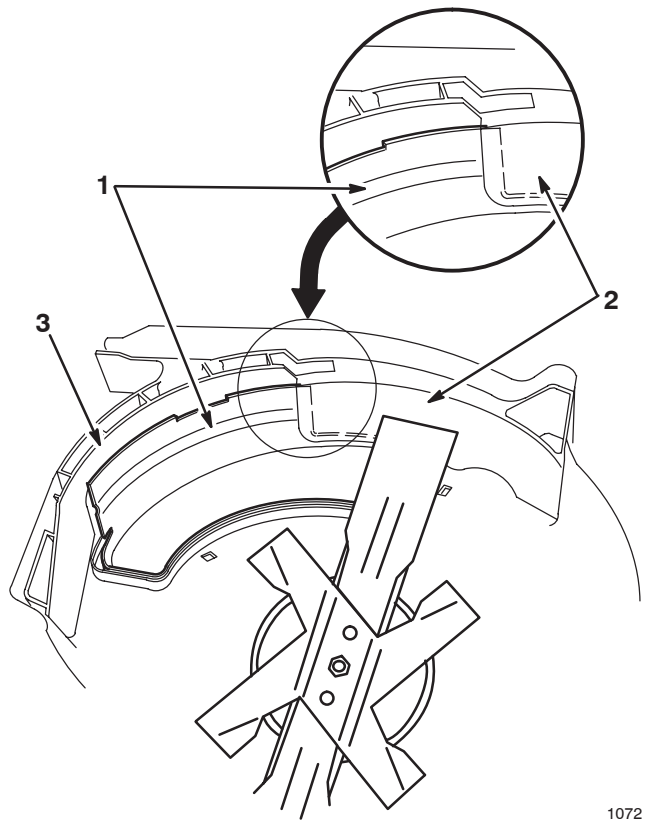



Figure 48

- Chute baffle
- Front deck baffle
- Toe guard

## Mulching Operation

Set engine speed control to MULCH ZONE . Full RPM provides the best possible mulching of grass and leaves.

*To achieve the best mulching action set mower height of cut so no more than 1/3 of grass stem is cut off; maximum of 1 inch (25 mm) long clippings. If you attempt to mulch more or if grass is very lush, mulching action will be poor. Under these conditions it may be beneficial to use side discharge or catch grass clippings instead of mulching. A few days later a pass with the mulch plate installed will put you back on schedule.*

# Storage

To prepare lawn mower for off-season storage perform recommended maintenance procedures. See MAINTENANCE section.

Store mower in a cool, dry place.

## Fuel

### WARNING

#### POTENTIAL HAZARD

- In certain conditions gasoline is extremely flammable and highly explosive.

#### WHAT CAN HAPPEN

- A fire or explosion from gasoline can burn you, others, and cause property damage.

#### HOW TO AVOID THE HAZARD

- Do not store gasoline (fuel) over long periods of time.
- To prevent possible explosion of vaporized fuel, do not store mower with fuel in the tank or carburetor in an enclosure with an open flame. (Example: furnace or water heater pilot light.)
- Allow the engine to cool before storing in any enclosure.

We recommend Lawn-Boy 2 + 4<sup>®</sup> Fuel Conditioner to stabilize fuel for storage (Fig. 49). If possible, the last fuel fill of the year should be treated with Lawn-Boy 2 + 4<sup>®</sup> Fuel Conditioner.

Plan ahead and try to run the fuel tank empty when mowing the last time prior to storage. The smaller the amount of fuel in the tank, the shorter the time required to run the fuel system dry. Run mower until engine stops from lack of fuel.



Figure 49

1058

## Engine

1. Remove spark plug. Using an oil can, squirt about one tablespoon of oil through spark plug hole (Fig. 50).

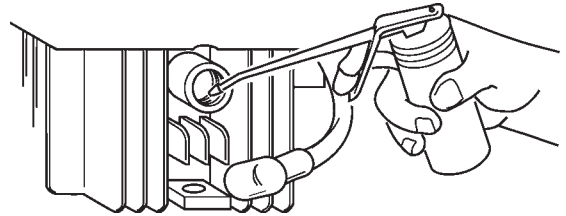

Figure 50

1043

2. Slowly rotate engine several times, using starter rope, to distribute oil (Fig. 51).

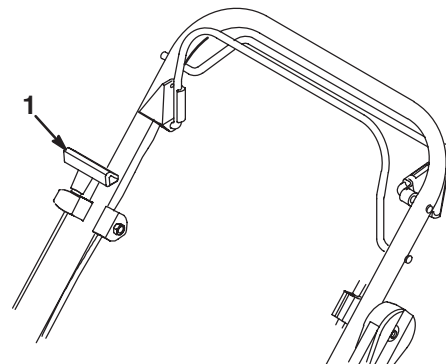

Figure 51

982

1. Starter handle

3. Replace spark plug but DO NOT connect spark plug wire.

## Folding Handle

1. Squeeze bottom handle section together and slide past stops of handle brackets (Fig. 52).

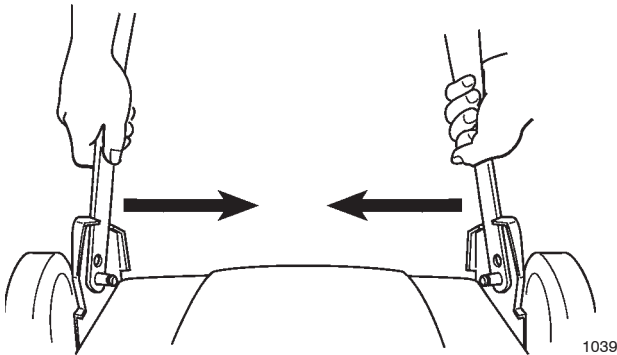

Figure 52

2. Rotate handle toward front of mower (Fig. 53).

**Note:** Fold handle only as illustrated. If handle is folded in opposite direction damage will occur to control cables.

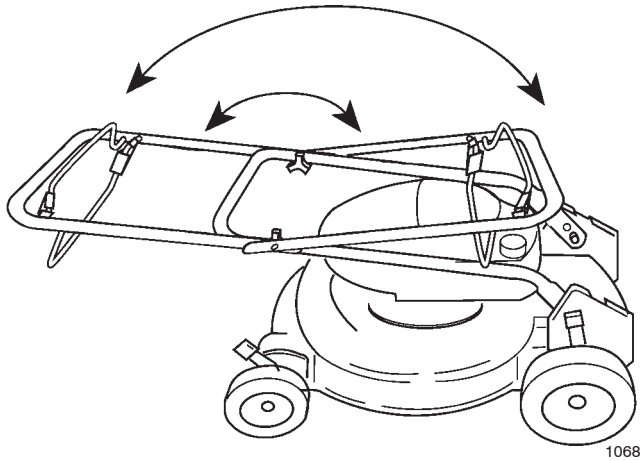

Figure 53

3. Loosen knobs securing top handle section to bottom section and fold top handle section back towards rear of mower into storage position.

## Removing From Storage

1. Unfold handle. See handle assembly instructions in ASSEMBLY section
2. Check and tighten all fasteners.
3. Remove spark plug (Fig. 55) and spin engine rapidly using starter to blow excess oil from the cylinder. Clean spark plug or replace if cracked, broken or electrodes are worn.
4. Install spark plug and torque to 180 in.-lbs. (15 ft.-lbs.) (20 Nm).
5. Perform recommended maintenance procedures. See MAINTENANCE section.
6. Fill fuel tank (Fig. 54) with fresh, clean gasoline/oil mix.

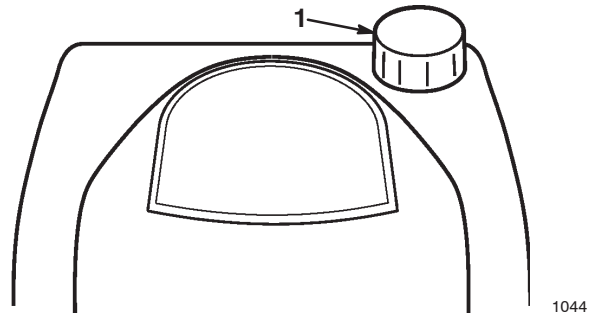

Figure 54

1. Fuel tank cap

7. Reconnect spark plug wire (Fig. 55).

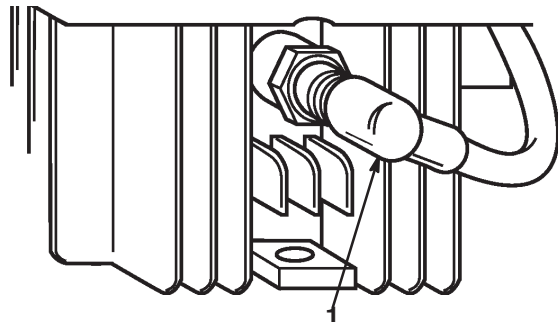

Figure 55

1. Spark plug wire







Gold Series WPM  
Silver Series WPM

# THE LAWN-BOY NO-WORRY WARRANTY

A Full Warranty  
(Limited Warranty for Commercial Use)

## What Is Covered By This Express Warranty?

Lawn-Boy promises to repair any LAWN-BOY Product used for normal residential purposes\* if defective in materials or workmanship or if it stops functioning due to the failure of a component. The following time periods apply from the date of purchase:

- Gold Series® Mowers . . . . . 4 year full warranty
- Silver Series® Mower . . . . . 2 year full warranty
- Ignition Module . . . . . 5 years

The cost of parts and labor is included, but the customer pays the transportation costs.

## What Products Are Covered By This Warranty?

This warranty applies to all Gold and Silver Series Walk Power Mowers. Commercial mowers, M-Series Mowers, riding products and gas trimmers are covered by separate warranty statements.

## How About Commercial Use?

LAWN-BOY Consumer Products used for commercial, institutional or rental use are warranted against defects in material or workmanship for 45 days from date of purchase. Components failing due to normal wear are not covered by this warranty.

## How Do You Get Warranty Service?

Should you feel your LAWN-BOY Product requires warranty service, contact the dealer who sold you the product or any Authorized LAWN-BOY Service Dealer. The Yellow Pages of your telephone directory is a good reference source. The dealer will either arrange service at his/her dealership or recommend another Authorized Service Dealer who may be more convenient. You may need proof of purchase (copy of registration card, sales receipt, etc.) for warranty validation.

If for any reason you are dissatisfied with the Service Dealer's analysis of the defect in materials or workmanship or if you need a referral to a LAWN-BOY Service Dealer, please feel free to contact us at the following address:

Lawn-Boy Customer Service Department  
8111 Lyndale Avenue South  
Bloomington, MN 55420-1196  
612-888-8801  
800-526-6937

## What Must You Do To Keep The Warranty In Effect?

You must maintain your LAWN-BOY Product by following the maintenance procedures described in the operator's manual. Such routine maintenance, whether performed by a dealer or by you, is at your expense.

## What Does This Warranty Not Cover? and

## How Does Your State Law Relate To This Warranty?

There is no other express warranty. This express warranty does not cover:

- Cost of regular maintenance service or parts, such as filters, fuel, lubricants, oil changes, spark plugs, blade sharpening, blade worn out, cable/linkage adjustments or brake and clutch adjustments.
- Any product or part which has been altered or misused or required replacement or repair due to accidents or lack of proper maintenance.
- Repairs necessary due to improper fuel, contaminants in the fuel system, or failure to properly prepare the fuel system prior to any period of non-use over three months.
- Pickup and delivery charges.

All repairs covered by this warranty must be performed by an Authorized LAWN-BOY Service Dealer using Lawn-Boy approved replacement parts.

Repair by an Authorized LAWN-BOY Service Dealer is your sole remedy under this warranty.

**Lawn-Boy is not liable for indirect, incidental or consequential damages in connection with the use of the LAWN-BOY Products covered by this warranty, including any cost or expense of providing substitute equipment or service during reasonable periods of malfunction or non-use pending completion of repairs under this warranty. Some states do not allow exclusions of incidental or consequential damages, so the above exclusion may not apply to you.**

**This warranty gives you specific legal rights, and you may also have other rights which vary from state to state.**

\* Normal residential purposes means mowing the lawn on the same lot as your home. Use at more than one location is considered commercial use and the commercial use warranty would apply.

## COUNTRIES OTHER THAN THE UNITED STATES OR CANADA

Customers who have purchased LAWN-BOY Products exported from the United States or Canada should contact their LAWN-BOY Distributor (Dealer) to obtain guarantee policies for your country, province, or state. If for any reason you are dissatisfied with your Distributor's service or have difficulty obtaining guarantee information, contact the LAWN-BOY importer. If all other remedies fail, you may contact us at Lawn-Boy.

# LAWN-BOY®

Série argent

## Tondeuse motorisée à guidage arrière

Modèles No. 10227 – 6900001 et suivants

Modèles No. 10304 – 6900001 et suivants

Modèles No. 10314 – 6900001 et suivants

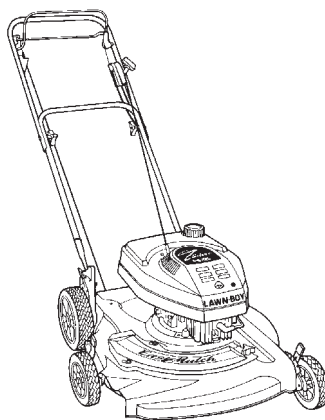

1425

## Notice D'Utilisation

**IMPORTANT:** Lire cette notice avec attention. Elle contient des informations relatives à votre sécurité. Se familiariser avec les commandes et le maniement correct de la tondeuse avant de l'utiliser.

# Introduction

Merci pour votre achat d'un produit Lawn-Boy.

À Lawn-Boy, notre désir à tous est que vous soyez entièrement satisfait de votre nouveau produit. N'hésitez donc pas à contacter votre concessionnaire agréé local qui tient à votre disposition un service d'entretien et de réparations, des pièces détachées et toute information qui pourrait vous être utile.

Chaque fois que vous contactez votre concessionnaire agréé ou l'usine, tenez à sa disposition les numéros de modèle et de série du produit. Ces numéros aideront le concessionnaire ou le représentant du service après-vente à vous fournir des informations précises pour votre produit particulier. La décalcomanie comportant les numéros de modèle et de série est affixée à un endroit unique, tel qu'illustré ci-dessous.

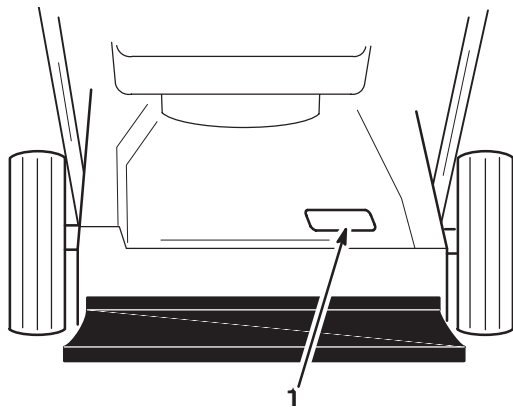

1064

1. Décalcomanie de numéros de modèle et de série

Pour votre commodité, inscrivez les numéros de modèle et de série du produit dans l'espace ci-dessous.

No. de modèle : _____
No. de série : _____

Lisez attentivement ce manuel pour vous familiariser avec l'utilisation et l'entretien correct de votre produit. La lecture de ce manuel vous aidera, ainsi que les autres utilisateurs, à éviter des accidents corporels et des dommages au produit. Bien que Lawn-Boy conçoive, fabrique et commercialise des produits sûrs, à la pointe de la technologie, vous avez la responsabilité de l'utiliser correctement et en toute sécurité. Vous êtes également responsables d'instruire les personnes auxquelles vous permettrez d'utiliser le produit, sur l'usage en toute sécurité.

Les mises en garde de ce manuel identifient les dangers potentiels et comprennent des messages de sécurité spécifiques destinés à vous éviter et à éviter à d'autres des blessures ou même la mort. Les mises en garde sont intitulées DANGER, AVERTISSEMENT et ATTENTION, suivant le niveau de danger. Toutefois, quel que soit ce niveau, soyez extrêmement prudent.

**DANGER** signale un risque extrême de blessures ou de mort si les précautions recommandées ne sont pas respectées.

**AVERTISSEMENT** signale un risque de blessures ou de mort si les précautions recommandées ne sont pas respectées.

**ATTENTION** signale un risque de blessures légères ou modérées si les précautions recommandées ne sont pas respectées.

Deux autres termes sont également utilisés pour signaler des messages d'informations essentielles :

“Important”, pour attirer l'attention sur des informations mécaniques spécifiques, et “Remarque”, pour des informations d'ordre général méritant une attention particulière.

Les côtés droit et gauche de la tondeuse sont identifiés comme tels en se tenant en position normale de tonte, derrière le guidon.

## **! AVERTISSEMENT: !**

**Les gaz d'échappement du moteur de ce produit contiennent des produits chimiques reconnus dans l'état de Californie comme cancérigènes, responsables de malformations congénitales, ou comme nocifs à l'égard des fonctions de la reproduction.**

# Table des matières

	Page		Page
Sécurité .....	2	Entretien .....	15
Pratiques pour l'utilisation en toute sécurité	2	Programme d'entretien recommandé .....	15
Décalcomanies de sécurité et instructions .	5	Filtre à air .....	16
Assemblage .....	6	Bougie .....	17
Guidon .....	6	Nettoyage du carter de la tondeuse .....	17
Obturateur .....	7	Lame .....	18
Avant le démarrage .....	8	Lubrification .....	20
Rapport huile/essence .....	8	Câble de commande d'autopropulsion ....	21
Mélange de l'huile à l'essence .....	9	Nettoyage du système d'autopropulsion ..	21
Préparation de la pelouse et tonte .....	10	Trous d'échappement .....	22
Fonctionnement .....	11	Dépannage .....	24
Démarrage du moteur .....	11	Accessoires .....	26
Arrêt du moteur .....	11	Sac à herbe arrière .....	26
Système d'autopropulsion .....	12	Plaque de paillage .....	29
Réglage de la hauteur de coupe .....	13	Remisage .....	32
Conseils pour le paillage .....	13	Carburant .....	32
		Moteur .....	32
		Pour plier le guidon .....	33
		Sortie du remisage .....	33
		Garantie .....	Couverture arrière

# Sécurité

Cette machine satisfait ou excède les normes CPSC relatives à la sécurité de la lame pour les tondeuses rotatives guidées par l'arrière, ainsi que les spécifications B71.1 de l'American National Standard Institute en vigueur au moment de la production. Toutefois, un usage ou un entretien incorrect de la part de l'utilisateur ou du propriétaire peut résulter en un accident. Pour réduire les risques d'accident, respecter les présentes règles de sécurité et les mises en gardes pour la sécurité personnelle intitulées **ATTENTION, AVERTISSEMENT OU DANGER**, accompagnées du symbole de sécurité . Tout manquement à se conformer à ces directives peut résulter en un accident.

## Pratiques pour l'utilisation en toute sécurité

Ce produit est capable d'amputer les mains et les pieds et de projeter des objets. Toujours respecter toutes les mesures de sécurité pour éviter des blessures graves ou la mort.

### ATTENTION

#### DANGER POTENTIEL

- Les gaz d'échappement contiennent du monoxyde de carbone, un poison inodore et mortel.

#### QUELS SONT LES RISQUES?

- Le monoxyde de carbone est un gaz qui peut être mortel, connu de l'état de Californie pour causer des malformations à la naissance.

#### COMMENT SE PROTÉGER?

- Ne pas faire tourner le moteur à l'intérieur ou dans un endroit enclos.

Cette tondeuse est conçue pour la tonte et le paillage de l'herbe ou, lorsqu'équipée d'un sac à herbe, pour ramasser l'herbe coupée. L'usage à toute autre fin que celles décrites ci-avant peut être dangereux pour l'utilisateur et les personnes se tenant à proximité.

**Remarque:** ce moteur N'EST PAS équipé d'un échappement pare-étincelles. L'usage de cette tondeuse dans l'État de Californie sur tout terrain boisé, buissonneux ou couvert d'herbages non entretenus, sans un pare-étincelles est une infraction aux lois. D'autres états peuvent avoir des lois similaires.

## Fonctionnement général

8. Lire attentivement ce manuel avant d'utiliser la tondeuse. Se familiariser avec les commandes et l'usage correct. Ne jamais laisser les enfants de moins de 16 ans utiliser la tondeuse. Ne jamais laisser des adultes utiliser la tondeuse sans instructions adéquates.
9. L'opérateur de la tondeuse a la responsabilité de veiller à tenir tout le monde, en particulier les enfants et les animaux domestiques, à l'écart de la zone de tonte. Il sera tenu responsable des accidents ou dangers infligés à d'autres personnes ou à leurs biens.
10. Inspecter soigneusement l'endroit où la tondeuse doit être utilisée et le débarrasser des branches, pierres, fils de fer et autres débris. Pendant la tonte, se montrer vigilant pour le cas où des objets étrangers seraient dissimulés par la pelouse.
11. Porter des pantalons longs et des chaussures robustes. Ne pas utiliser la tondeuse en sandales, pieds nus, avec des bijoux ou des vêtements amples.

12. Vérifier le niveau de carburant avant de démarrer le moteur. Ne pas remplir le réservoir de carburant à l'intérieur, lorsque le moteur tourne ou avant de l'avoir laissé refroidir pendant plusieurs minutes après utilisation. Ne pas fumer pendant le remplissage. Essuyer toute essence répandue avant de démarrer le moteur.
13. Veiller à ce que toutes les gardes, écrans, ramasse-herbes et dispositifs de sécurité soient en place. Réparer ou remplacer les pièces endommagées, y compris les décalcomanies. Vérifier tous les dispositifs de sécurité avant chaque usage.
14. Le moteur, la lame et le système d'auto-propulsion sont conçus pour s'arrêter lorsque les manettes de commande sont relâchées. Vérifier que les commandes et les freins fonctionnent correctement avant chaque usage de la tondeuse.
15. Le carburant étant extrêmement inflammable, le manipuler avec précautions.
  - A. Utiliser un récipient homologué.
  - B. Remplir le réservoir de carburant à l'extérieur et non pas à l'intérieur. **NE JAMAIS REMPLIR LE RÉSERVOIR SI LE MOTEUR EST EN MARCHÉ OU CHAUD.**
  - C. Avant de démarrer le moteur, replacer les bouchons du réservoir et du récipient de carburant et essuyer toute essence répandue.
16. Avant d'utiliser la tondeuse, toujours inspecter visuellement les lames, boulons de lame et ensemble de coupe en vue d'usure ou de dommages. Remplacer les lames ou boulons endommagés par jeux pour conserver leur équilibre.

## Pendant la tonte

1. Ne pas faire tourner le moteur à l'intérieur.
2. Démarrer le moteur avec précaution suivant les instructions et tenir les pieds à l'écart de la lame.
3. Toujours se tenir bien en équilibre. Tenir fermement le guidon et marcher; ne jamais courir. Ne jamais utiliser la tondeuse sur de l'herbe humide. Ne tondre que pendant la journée ou sous un éclairage artificiel suffisant.
4. Tondre perpendiculairement à la pente, jamais vers le haut ou le bas. Procéder avec une extrême prudence lors d'un changement de direction sur une pente. Ne pas utiliser la tondeuse sur des pentes trop fortes. Sur les pentes, porter des chaussures antidérapantes.
5. Toujours porter des lunettes de sécurité pendant l'utilisation afin de protéger les yeux des objets risquant d'être projetés par la tondeuse.
6. Garder le visage, les mains et les pieds à l'écart du carter de la tondeuse et de la lame lorsque le moteur est en marche. La lame risque de causer des blessures aux mains et aux pieds.
7. Procéder avec une extrême prudence pour retourner la tondeuse ou la tirer vers soi.
8. Rester derrière le guidon jusqu'à ce que le moteur s'arrête. Se tenir à l'écart des ouvertures de décharge en tout temps.
9. Lors de l'ensachage de l'herbe, arrêter le moteur et rester derrière le guidon jusqu'à l'arrêt complet de toutes les pièces mobiles avant de retirer le sac pour le vider.
10. Avant de tondre, s'assurer que le sac à herbe ou l'obturateur est installé sur l'ouverture de décharge.
11. Arrêter le moteur et rester derrière le guidon jusqu'à l'arrêt complet de toutes les pièces mobiles avant de dégager le tunnel de décharge.

12. Les lames continuent de tourner pendant quelques instants après avoir relâché la manette de commande de lame. Rester derrière le guidon jusqu'à l'arrêt complet de toutes les pièces mobiles.
13. Après avoir heurté un corps étranger ou si la tondeuse vibre de façon anormale, arrêter le moteur et débrancher le fil de la bougie. Inspecter la tondeuse en vue de dommages et effectuer toutes les réparations nécessaires avant de l'utiliser à nouveau. Pour toute réparation importante ou assistance, contacter le concessionnaire réparateur Lawn-Boy agréé local.
14. Arrêter le moteur et attendre l'arrêt complet de toutes les pièces mobiles avant de régler la hauteur de coupe.
15. Débrayer la lame lorsque la tondeuse est poussée hors de la zone de tonte.
16. Arrêter le moteur avant de quitter la position de tonte derrière le guidon. Débrancher le fil de bougie si la tondeuse est laissée sans surveillance.
17. Ne pas toucher le moteur pendant qu'il tourne ou immédiatement après l'arrêt pour éviter les risques de brûlures.
18. Si la tondeuse doit être soulevée pour le transport, arrêter le moteur et attendre l'arrêt complet de toutes les pièces mobiles.
3. Pour s'assurer que la tondeuse peut être utilisée en toute sécurité, vérifier fréquemment que tous les écrous, boulons et vis sont bien serrés. Vérifier que l'écrou de lame est serré à 63 N·m (560 po.-lbs/47 pi.-lbs).
4. Pour l'entretien de la lame, voir la section du même nom pour les procédures d'installation et de service.
5. Pour réduire les risques d'incendie, tenir le moteur exempt d'excès de graisse, d'herbe, de feuilles et d'accumulations de poussière.
6. Ne pas faire tourner le moteur en survitesse en changeant les réglages du régulateur.
7. Vérifier fréquemment le sac à herbe en vue d'usure ou de détérioration. Pour votre protection, remplacer le sac s'il est usé ou endommagé.
8. Laisser le moteur refroidir avant de ranger la tondeuse dans un espace clos. Ne pas remiser la tondeuse à proximité d'une flamme vive ou à d'endroits où des vapeurs d'essence peuvent être allumées par une étincelle.
9. Au moment de la fabrication, la tondeuse était conforme à toutes les normes de sécurité en vigueur pour les tondeuses à lame rotative. Pour assurer une performance optimale et la sécurité constante de la tondeuse utiliser exclusivement des pièces et accessoires Lawn-Boy d'origine. Les pièces et accessoires d'autres fabricants peuvent avoir pour résultat une non conformité aux normes de sécurité et rendre la tondeuse dangereuse.

## Entretien

1. Effectuer exclusivement les opérations d'entretien décrites dans ce manuel. Pour toute réparation importante ou assistance, contacter le concessionnaire réparateur Lawn-Boy agréé local.
2. Avant de procéder à tout nettoyage, inspection, réparation ou réglage, arrêter le moteur et débrancher le fil de bougie. Tenir le fil bien à l'écart de la bougie afin d'éviter tout démarrage accidentel.



## Décalcomanies de sécurité et instructions



Les décalcomanies de sécurité et instructions sont facilement visibles par l'opérateur et placées près des pièces potentiellement dangereuses. Remplacer toute décalcomanie endommagée ou manquante.



SUR LE CARTER DE LA TONDEUSE  
(Réf. 39-5770)



SUR LE CARTER DE LA TONDEUSE  
(Réf. 92-1097)

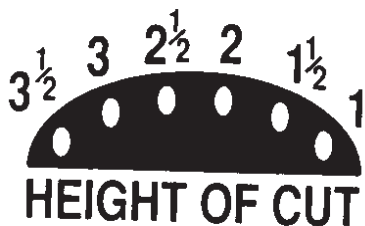

SUR LE RÉGLAGE DE HAUTEUR  
DE COUPE ARRIÈRE  
(Réf. 92-2914 droit)  
(Réf. 92-2915 gauche)



SUR LA CHUTE D'ÉJECTION  
(Réf. 92-2919)  
(Modèle 10314 uniquement)

**⚠ WARNING**

**AVOID SERIOUS INJURY or DEATH:**

- GO ACROSS SLOPES, NOT UP AND DOWN.
- DO NOT MOW WHEN CHILDREN OR OTHERS ARE AROUND.
- LOOK DOWN AND BEHIND BEFORE AND WHILE MOVING BACKWARDS.
- KEEP SAFETY DEVICES (GUARDS, SHIELDS, ETC.) IN PLACE AND WORKING.
- REMOVE OBJECTS THAT COULD BE THROWN BY THE BLADE.
- READ THE OPERATOR'S MANUAL.

FOR REPLACEMENT MANUAL, SEND MODEL & SERIAL NUMBER TO:  
LAWN-BOY, INC., 8111 LYNDALÉ AVE.S., BLOOMINGTON, MN 55420-1196.

93-7250

SUR LE CARTER DE LA TONDEUSE  
(Réf. 93-7250)

# Assemblage

## Guidon

### Assemblage

1. Desserrer les boutons du guidon et déplier la partie supérieure suivant un arc de cercle jusqu'à ce que les deux moitiés soient alignées et s'emboîtent l'une dans l'autre (Fig. 56).

**Remarque:** prendre garde à ne pas pincer ou étirer les câbles.

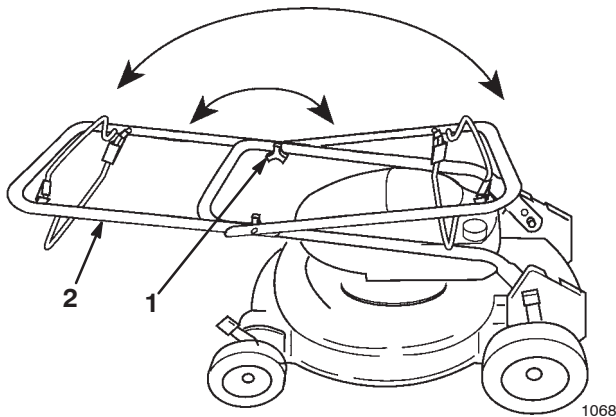

Figure 56

1. Bouton
2. Moitié supérieure du guidon

2. Serrer fermement les boutons.

**Remarque:** basculer le guidon vers l'arrière de la tondeuse jusqu'à ce qu'il s'encliquette dans les butées des supports de guidon.

### Hauteur du guidon

Le guidon possède deux réglages de hauteur – haute et basse (Fig. 57). Choisir la position qui vous est la plus confortable.

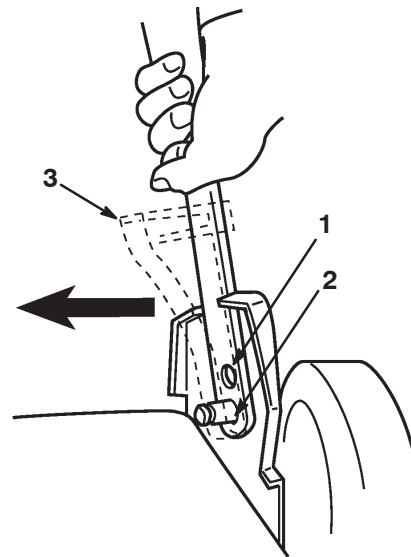

Figure 57

1. Position basse
2. Position haute
3. Ancrage de câble – modèles autopropulsés

1. Pour changer la hauteur du guidon, serrer les deux côtés de la moitié inférieure l'un vers l'autre et aligner les trous sur les goupilles de l'intérieur des supports du guidon.

### (Modèles autopropulsés seulement)

1. Glisser l'ancrage de câble (Fig. 57) sur le guidon de manière à aligner le trou et l'engager sur la goupille à l'intérieur du support de guidon.

**Remarque:** la garde de courroie doit être desserrée et légèrement écartée de manière à avoir suffisamment de place pour installer le guidon en position haute.

2. Régler le câble de commande d'autopropulsion. Voir la section Entretien.

## Obturateur

La tondeuse est livrée avec un obturateur (Fig. 59). Si la tondeuse est utilisée avec une décharge latérale, cet obturateur doit être installé dans l'ouverture du carter de la tondeuse.

### ATTENTION

#### DANGER POTENTIEL

- Si la décharge n'est pas couverte, des objets seront projetés en direction de l'opérateur ou des personnes se tenant à proximité. Il existe également des risques de contact avec la lame.

#### QUELS SONT LES RISQUES?

- Les objets projetés ou la lame peuvent causer des blessures graves.

#### COMMENT SE PROTÉGER?

- Ne jamais utiliser la tondeuse si l'obturateur, la plaque de paillage ou la chute d'éjection et le sac à herbe ne sont pas installés.

1. Arrêter le moteur et débrancher le fil de bougie (Fig. 58) avant d'installer ou de retirer l'obturateur.

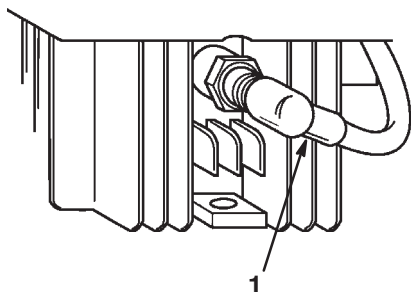

Figure 58

1042

1. File de bougie

2. Retirer la vis à ailettes fixant l'obturateur au carter de la tondeuse (Fig. 59).

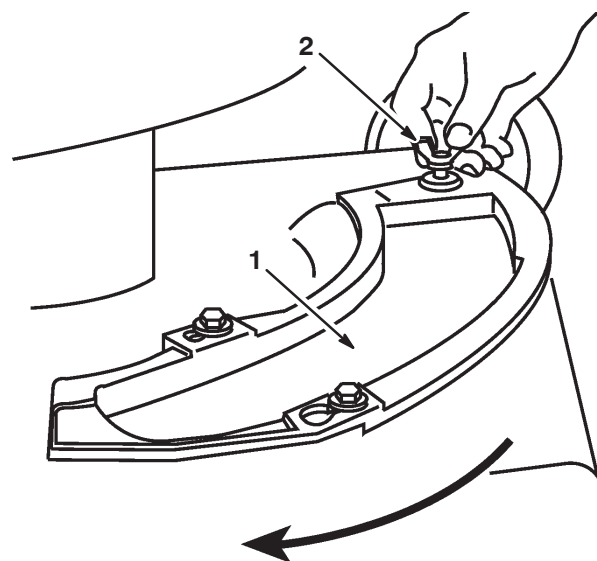

Figure 59

996

1. Obturateur
2. Vis à ailettes

3. Les deux boulons à épaulement du carter de la tondeuse dépassent des trous oblongs de l'obturateur et n'ont pas besoin d'être desserrés ou retirés. L'obturateur se déplace sur les têtes de ces boulons (Fig. 60).

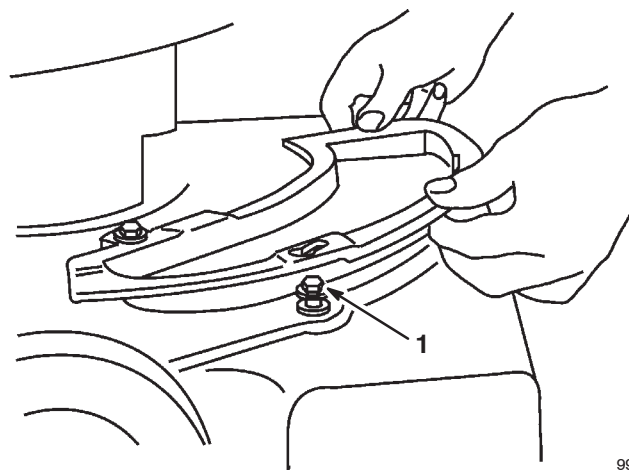

Figure 60

995

1. Boulon à épaulement

4. Faire glisser l'obturateur vers la droite pour l'installer et vers la gauche pour le retirer.
5. Assujettir l'obturateur à l'aide de la vis à ailettes.
6. Brancher le fil de bougie (Fig. 58).

# Avant le démarrage

## Rapport huile/essence

Votre tondeuse Lawn-Boy est équipée d'un moteur 2 temps qui exige un mélange essence **HUILE LAWN-BOY® ASHLESS 2-CYCLE à 32:1**. Un mélange incorrect peut gravement endommager le moteur.

Utiliser l'huile Lawn-Boy ASHLESS 2-CYCLE (Fig. 61), formulée spécialement pour Lawn-Boy, disponible chez votre détaillant. L'usage régulier de l'huile Lawn-Boy ASHLESS 2-CYCLE contribuera à maintenir la propreté du moteur, réduira le calaminage de la bougie, le grippage des pistons et l'auto-allumage. L'huile Lawn-Boy ASHLESS 2-CYCLE minimise également la formation de vernis, les dépôts dans la chambre de combustion et l'obturation des trous d'échappement.

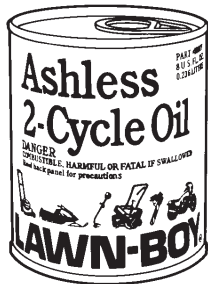

Figure 61

1057

Si l'huile Lawn-Boy 2-CYCLE ASHLESS n'est pas disponible, utiliser une huile 2 temps exempte de cendres de qualité supérieure. Ces huiles de remplacement peuvent créer davantage de fumée d'échappement et exiger des entretiens plus fréquents tels que le remplacement de la bougie, l'obturation des trous d'échappement et des cylindres. Elles risquent également de réduire la durée de vie utile du moteur.

**Remarque:** NE JAMAIS UTILISER D'HUILES AUTOMOBILES (telles que SAE 30, 10W30 etc.) OU UN RAPPORT HUILE/ESSENCE INCORRECT,

CE QUI POURRAIT CAUSER DES DOMMAGES AU MOTEUR. Si, à la suite d'une défaillance du moteur, il est établi que l'huile Lawn-Boy 2-CYCLE ASHLESS n'a pas été utilisée, les réparations peuvent ne pas être couvertes par la garantie.

## DANGER

### DANGER POTENTIEL

- Dans certaines circonstances, l'essence est extrêmement inflammable et hautement explosive.

### QUELS SONT LES RISQUES?

- Un incendie ou une explosion causé par l'essence peut brûler l'opérateur et les personnes se tenant à proximité et causer des dommages matériels.

### COMMENT SE PROTÉGER?

- Remplir le réservoir à l'extérieur et utiliser un entonnoir, dans un endroit ouvert et lorsque le moteur est froid. Essuyer toute essence répandue.
- Ne pas remplir le réservoir à fond. Faire l'appoint jusqu'à ce que le carburant parvienne à 6 à 13 mm (1/4 à 1/2 po.) du bas du tube de remplissage. Le vide laissé permet à l'essence de se dilater dans le réservoir.
- Ne jamais fumer pendant la manipulation d'essence et se tenir à l'écart des flammes vives et étincelles susceptibles d'enflammer les vapeurs d'essence.
- Remiser l'essence dans un récipient homologué et la conserver hors de la portée des enfants.
- Ne jamais entreposer une provision d'essence pour plus de 30 jours.

## Mélange de l'huile à l'essence

Pour plus de simplicité et une performance optimale du moteur, mélanger 25 cl (8 onces) d'huile Lawn-Boy ASHLESS 2-CYCLE avec 8 litres (deux gallons) d'essence normale sans plomb fraîche. Verser la moitié de l'essence dans un récipient approprié et ajouter la quantité correcte d'huile 2 temps. Reboucher le récipient et l'agiter pour bien mélanger l'huile et l'essence (Fig. 62). Retirer lentement le bouchon et ajouter l'essence restante.

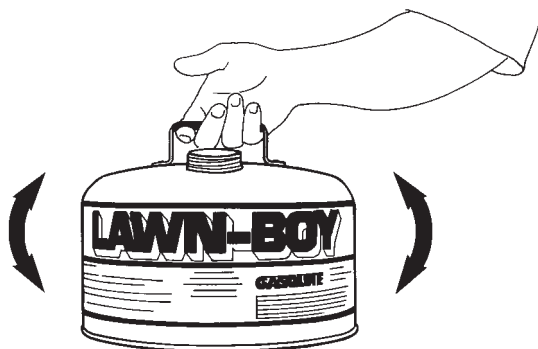

Figure 62

**Remarque:** ne pas mélanger l'huile et l'essence dans le réservoir de la tondeuse. L'huile à température ambiante se mélange plus facilement et plus complètement que l'huile froide.

Utiliser une essence propre et fraîche, sans plomb, avec un indice d'octane de 85 ou plus. Pour assurer la fraîcheur, ne pas acheter plus d'essence qu'il n'est nécessaire pour 30 jours. L'usage d'essence sans plomb réduit la formation de dépôts dans la chambre de combustion et prolonge la vie de la bougie. De l'essence au plomb peut être utilisée si de l'essence sans plomb n'est pas disponible.

**Remarque:** NE PAS UTILISER DE MÉTHANOL, D'ESSENCE CONTENANT DU MÉTHANOL, DU GASOIL CONTENANT PLUS DE 10 % D'ÉTHANOL, D'ESSENCE SUPER OU D'ESSENCE LAMPANTE QUI

POURRAIENT ENDOMMAGER LE SYSTÈME DE CARBURATION.

1. Nettoyer le pourtour du bouchon d'essence avant de le retirer (Fig. 63). Remplir le réservoir du mélange huile/essence jusqu'au bas du tube de remplissage et non pas dans le tube. NE PAS REMPLIR LE RÉSERVOIR EN EXCÈS. Replacer le bouchon correctement et essuyer tout carburant répandu.

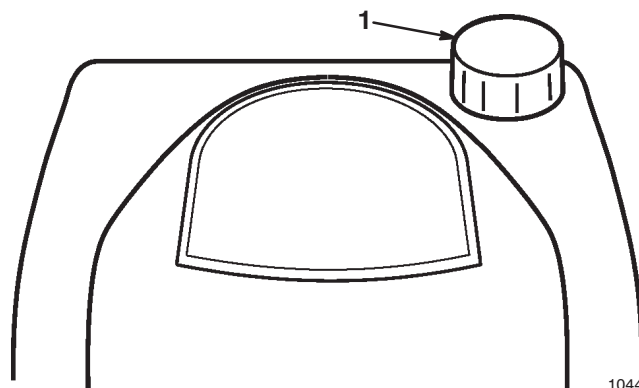

Figure 63

1. Bouchon du réservoir de carburant

Lawn-Boy® recommande l'usage régulier du conditionneur d'essence Lawn-Boy 2+4® (Fig. 64), qui nettoie le moteur pendant le fonctionnement et empêche la formation de vernis gommeux pendant les périodes de remisage.



Figure 64

1058

**NE PAS UTILISER D'ADDITIFS POUR CARBURANT AUTRES QUE CEUX FABRIQUÉS POUR LA STABILISATION DE L'ESSENCE PENDANT LE REMISAGE, TELS QUE LE CONDITIONNEUR LAWN-BOY 2+4®. LAWN-BOY DÉCONSEILLE L'USAGE DE STABILISATEURS À BASE D'ALCOOL, TELS QUE L'ÉTHANOL OU LE MÉTHANOL. LES ADDITIFS DE STABILISATION NE DOIVENT PAS ÊTRE UTILISÉS POUR ACCROÎTRE LA PUISSANCE OU LES PERFORMANCES DE LA MACHINE.**

2. Rebrancher le fil de bougie (s'il a été débranché) (Fig. 65).

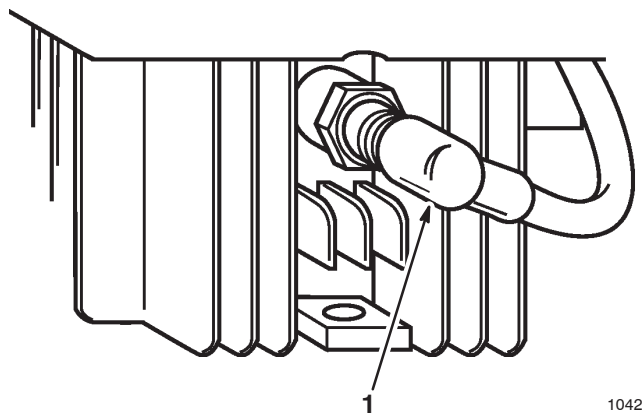

Figure 65

1. Fil de bougie

## Préparation de la pelouse et tonte

1. Lire attentivement les INSTRUCTIONS DE SÉCURITÉ et ce manuel avant d'utiliser la tondeuse.
2. Débarrasser la zone à tondre de brindilles, cailloux, fils de fer, branches et autres débris qui pourraient être ramassés ou heurtés par la lame et projetés.
3. Veiller à ce que tout le monde, en particulier les enfants et les animaux domestiques, se tienne à l'écart de la zone de tonte.
4. Éviter de heurter les arbres, murs, trottoirs et autres objets solides. Ne jamais tondre intentionnellement sur un objet quel qu'il soit.
5. Si la tondeuse heurte un objet ou commence à vibrer, arrêter immédiatement le moteur, débrancher le fil de bougie et examiner la tondeuse en vue de dommages.
6. Pour des résultats optimaux, remplacer la lame lorsque nécessaire avec une lame Lawn-Boy d'origine.

# Fonctionnement

## Démarrage du moteur

**Remarque:** suivre les étapes de la section AVANT LE DÉMARRAGE.

1. Mettre la manette des gaz sur la position START/MULCHING ZONE™ (démarrage/début de la zone de paillage) (Fig. 66).

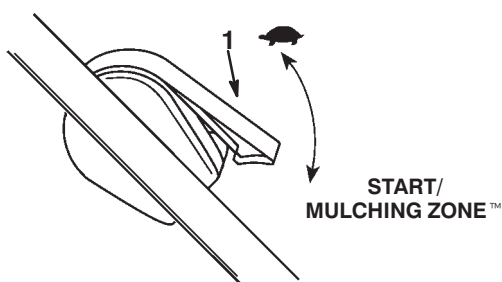

Figure 66

1019

1. Manette des gaz

2. Appuyer trois (3) fois sur l'amorceur (Fig. 67). Attendre environ deux (2) secondes entre chaque actionnement.

**Remarque:** ne pas utiliser l'amorceur pour redémarrer un moteur chaud après une courte période d'arrêt.

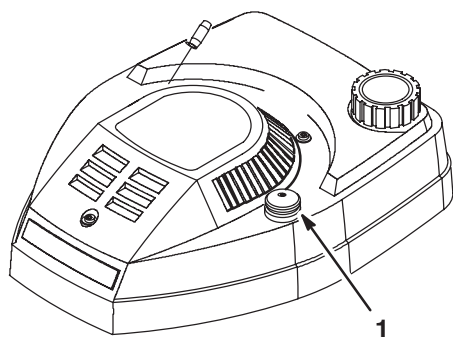

Figure 67

980

1. Amorceur

3. Tenir la barre de commande de la lame serrée contre le guidon (Fig. 68).

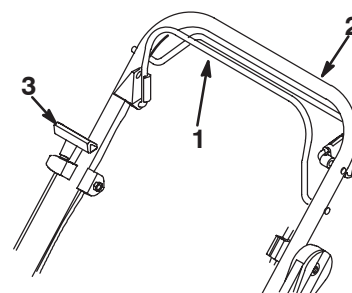

Figure 68

982

1. Barre de commande de la lame
2. Guidon
3. Poignée du démarreur

4. Tirer légèrement sur la poignée du démarreur jusqu'à ce qu'une résistance se fasse sentir, puis, tirer un coup sec (Fig. 68). Laisser le cordon se réenrouler lentement.
5. Lorsque le moteur démarre, amener la manette des gaz sur la position désirée (Fig. 66).

## Arrêt du moteur

1. Amener la manette des gaz sur la position SLOW (Fig. 66).
2. Relâcher la barre de commande de la lame (Fig. 69). Le moteur et la lame s'arrêteront. Dans le cas contraire, consulter immédiatement votre concessionnaire.

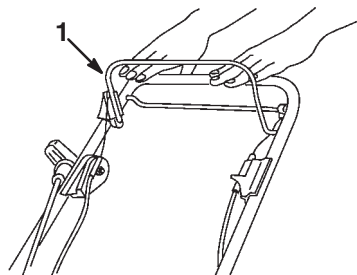

Figure 69

1060

1. Barre de commande de la lame

## Pour redémarrer le moteur

1. Répéter la procédure de DÉMARRAGE DU MOTEUR, avec la manette des gaz en position START/MULCHING ZONE™.
2. Si le moteur ne démarre pas après trois (3) tentatives, répéter les étapes 2 à 4 de la procédure de DÉMARRAGE DU MOTEUR.

**Remarque:** ne pas utiliser l'amorceur d'essence pour redémarrer un moteur chaud après une courte période d'arrêt.

## Système d'autopropulsion

(modèles autopropulsés seulement)

1. Pour engager le système d'autopropulsion, serrer et maintenir la barre de commande de traction contre le guidon (Fig. 70).

**Remarque:** la vitesse maximum de traction au sol est fixe. Pour réduire la vitesse d'avance, accroître l'espace entre la barre de commande et le guidon.

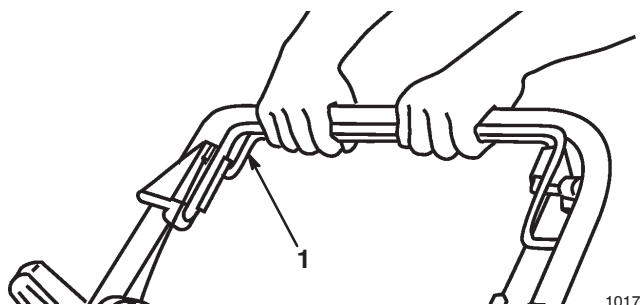

Figure 70

1. Barre de commande d'autopropulsion

2. Pour débrayer le système d'autopropulsion, relâcher la barre de commande (Fig. 71).

**Note:** la tondeuse est équipée d'embrayages de roue-libre permettant de la tirer facilement en arrière. Pour passer en roue libre, pousser la tondeuse d'environ 2,5 cm en avant après avoir relâché la barre de commande d'autopropulsion.

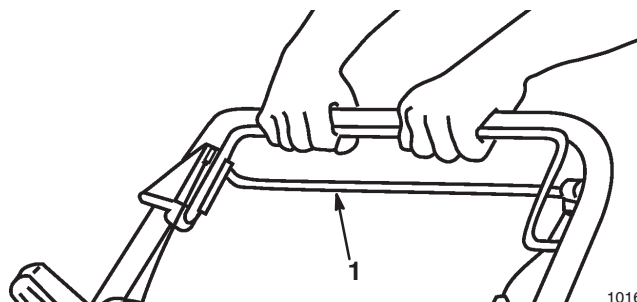

Figure 71

1. Barre de commande d'autopropulsion



## Réglage de la hauteur de coupe

Chaque roue est individuellement équipée d'un levier de réglage de la hauteur de coupe. Les réglages sont de 25, 38, 51, 64, 74 et 86 mm (1, 1 1/2, 2, 2 1/2, 3 et 3 1/2 pouces).

### DANGER

#### DANGER POTENTIEL

- Les doigts risquent d'entrer en contact avec la lame en rotation lors du réglage de la hauteur de coupe.

#### QUELS SONT LES RISQUES?

- Le contact avec la lame en rotation peut causer des blessures graves.

#### COMMENT SE PROTÉGER?

- Arrêter le moteur et attendre l'arrêt complet de toutes les pièces mobiles avant de régler la hauteur de coupe.

1. Pour changer la hauteur de coupe, tirer le levier de réglage en direction de la roue et l'amener sur la position désirée (Fig. 72).

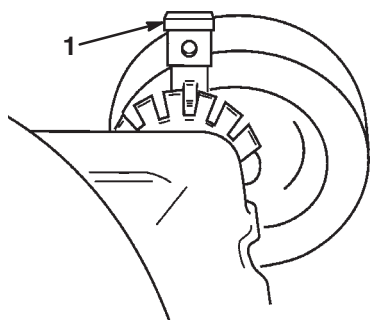

Figure 72

1. Levier de réglage de la hauteur de coupe

2. Relâcher le levier et veiller à ce qu'il s'engage correctement dans l'encoche.

**Remarque:** régler les quatre (4) roues à la même hauteur.

## Conseils pour le paillage

### Conseils d'ordre général

Pour un résultat optimal et le meilleur aspect possible de la pelouse lors de la coupe d'herbe ou de feuilles, procéder comme suit :

- Maintenir la lame **bien affûtée** tout au long de la saison de tonte. De temps à autre, limer les ébréchures de la lame.
- N'utiliser la tondeuse que sur de l'herbe ou des feuilles sèches. L'herbe et les feuilles humides ont tendance à s'agglutiner et peuvent obstruer la tondeuse ou faire caler le moteur. D'autre part, elles sont glissantes et créent un risque de chute pour l'opérateur.

### ATTENTION

#### DANGER POTENTIEL

- L'herbe humide ou les feuilles peuvent causer une glissade et le contact avec la lame.

#### QUELS SONT LES RISQUES?

- Le contact avec la lame peut causer des blessures graves.

#### COMMENT SE PROTÉGER?

- Ne tondre que si l'herbe est sèche.

- Régler le moteur sur la position la plus rapide. Une puissance maximum assure les meilleurs résultats.
- Après chaque tonte, débarrasser le dessous de la tondeuse des débris d'herbe et feuilles.
- Maintenir le moteur en bon état de fonctionnement. Le paillage demande un maximum de puissance.
- Lorsque la tondeuse est utilisée pour le paillage, nettoyer le filtre à air plus fréquemment. La coupe et recoupe créent davantage de déchets et de poussière qui colmatent le filtre à air, réduisant la performance du moteur.

1021

## Coupe d'herbe

- L'herbe pousse à différentes vitesses selon l'époque de l'année. Dans la chaleur de l'été, il est généralement préférable d'utiliser un réglage de hauteur de coupe de 5, 6,2 ou 7,7 cm (2, 2,5 ou 3 pouces). Environ le tiers seulement de la hauteur d'herbe doit être coupé. Il n'est pas recommandé de couper l'herbe avec un réglage inférieur à 5 cm (2 pouces) à moins qu'elle ne soit clairsemée ou à la fin de l'automne lorsque sa croissance commence à ralentir.
- Pour la coupe d'herbe de plus de 18 cm (6 pouces), il peut être préférable de passer une première fois la tondeuse avec le réglage de hauteur de coupe maximum en avançant plus lentement qu'à l'ordinaire, puis de repasser avec un réglage plus bas afin d'obtenir le meilleur aspect possible. Si l'herbe est trop haute et s'agglutine sur la pelouse, elle risque d'obstruer la tondeuse et de faire caler le moteur.
- Alternier le sens des passages de la tondeuse, ce qui permet de mieux disperser les déchets et d'assurer une meilleure fertilisation.

Si l'aspect de la pelouse tondue n'est pas satisfaisant, essayer l'un ou plusieurs des remèdes suivants :

- Affûter la lame.
- Tondre en avançant plus lentement.
- Élever le réglage de hauteur de coupe.
- Couper l'herbe plus fréquemment.
- Faire se chevaucher les andains à chaque passage plutôt que d'utiliser toute la largeur de coupe.
- Utiliser une hauteur de coupe plus basse d'un cran sur les roues avant (par exemple, régler les roues avant à 2 pouces et les roues arrière à 2,5 pouces).

## Coupe de feuilles

- Une fois la coupe terminée, s'assurer qu'au moins 50 % de l'herbe apparaît au travers de la couche de feuilles. Pour obtenir ce résultat, il peut être nécessaire de repasser plusieurs fois la tondeuse sur la couche de feuilles.
- Pour une couche de feuilles légère, régler toutes les roues sur la même hauteur de coupe.
- Si les feuilles ne sont pas hachées assez finement pour être cachées dans l'herbe, avancer plus lentement.
- En présence de beaucoup de feuilles de chêne, il peut être bon de chauler la pelouse au printemps. La chaux réduit l'acidité des feuilles de chêne.

# Entretien

Un fonctionnement fiable et en toute sécurité exige des entretiens réguliers.

## Programme d'entretien recommandé

Pièce	Entretien	5 Heures	25 Heures	50 Heures	100 Heures
Visserie	Vérifier le serrage des boulons et écrous de la lame et du moteur fréquemment. Pour un fonctionnement en toute sécurité, tous les boulons, écrous et vis doivent toujours être bien serrés.	X			
Filtre à air	Retirer et nettoyer à chaque saison de tonte ou toutes les 25 heures. <b>Nettoyer plus fréquemment si la tondeuse est utilisée dans un environnement poussiéreux.</b>		X		
Bougie	Inspecter, nettoyer et vérifier l'écartement de l'électrode. Remplacer si nécessaire.		X		
Carter	Nettoyer les accumulations de déchets d'herbe et de poussière.		X		
Système d'autopropulsion	Nettoyer les déchets d'herbes et débris sous la garde de courroie et la courroie d'entraînement.		X		
Lame	Affûter ou remplacer. Entretenir plus fréquemment si la lame s'émousse rapidement du fait de l'utilisation sur terrain dur ou sablonneux. Sharpen or replace; maintain more frequently if edge is dulled quickly in rough or sandy conditions.			X	
Frein de lame	Vérifier le temps d'arrêt toutes les 50 heures ou au début de la saison de tonte. La lame doit s'arrêter dans les 3 secondes après que la barre de commande ait été relâchée. Dans le cas contraire, contacter le concessionnaire réparateur Lawn-Boy agréé pour réparation.			X	
Lubrification	Graisser les supports des réglages de hauteur de coupe arrière (modèles autopropulsés).			X	
Échappements	Nettoyer toutes les 50 heures ou au moins une fois durant la saison de tonte.			X	
Système de carburation	Inspecter le flexible de carburant en vue de fuites et/ou détérioration. Remplacer si nécessaire.			X	
Système de refroidissement	Nettoyer les déchets d'herbe, débris ou poussières accumulés sur les pales du ventilateur et sur le démarreur. Nettoyer plus fréquemment si la tondeuse est utilisée dans un environnement poussiéreux ou sec.				X

## ! PRUDENCE

### DANGER POTENTIEL

- Si le fil de bougie n'est pas débranché, quelqu'un risque de faire démarrer la tondeuse accidentellement.

### QUELS SONT LES RISQUES?

- Le démarrage accidentel peut causer des blessures graves à l'opérateur et aux personnes se tenant à proximité.

### COMMENT SE PROTÉGER?

- Débrancher le fil de bougie avant de procéder à toute opération d'entretien. De plus, écarter suffisamment le fil pour ne pas risquer un contact fortuit avec la bougie.

## Filtre à air

Nettoyer le filtre à air à chaque saison ou toutes les 25 heures d'utilisation, plus fréquemment si la tondeuse est utilisée dans un environnement poussiéreux.

**Remarque:** ne pas faire tourner le moteur sans le filtre à air, ce qui pourrait causer des dommages graves.

1. Pour retirer le filtre à air, désencliqueter le couvercle, l'ouvrir sur le côté et le décrocher (Fig. 73).

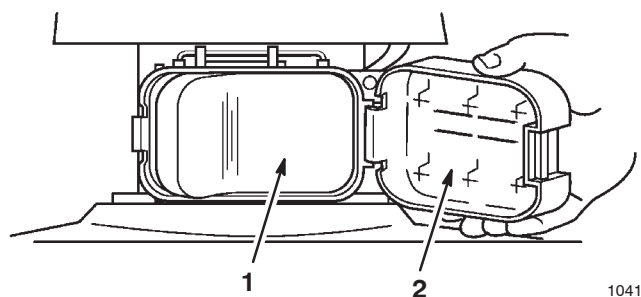

Figure 73

1. Filtre
2. Couvercle

2. Retirer le filtre et son couvercle.
3. Laver le filtre à air dans du détergent ménager ou du kérosène (Fig. 74).

4. Presser le filtre pour l'essorer et le sécher en le tamponnant avec une serviette en papier ou un chiffon.
5. Appliquer une cuiller à soupe d'huile SAE 30W sur le filtre à air (Fig. 75).

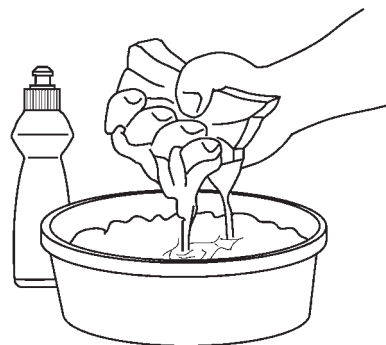

Figure 74

988

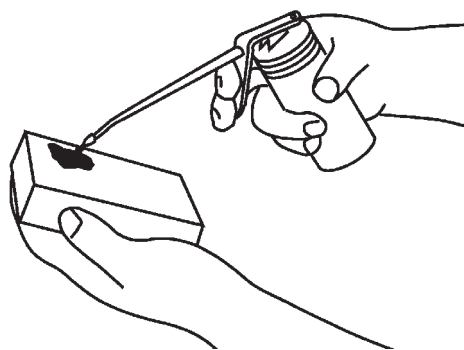

Figure 75

989

6. Presser le filtre pour bien répartir l'huile.  
Tamponner légèrement avec une serviette en papier pour éliminer l'excès d'huile.
7. Replacer le filtre, la face la plus propre dirigée vers le carburateur.

**Remarque:** vérifier que le filtre est correctement placé dans le boîtier et ne fait pas de plis qui laisseraient passer directement l'air et la poussière.

## Bougie

Une bougie sale, ébréchée, calaminée ou dont les électrodes sont usés peut rendre le démarrage difficile et nuire au fonctionnement.

Nettoyer ou remplacer la bougie chaque saison ou toutes les 25 heures d'utilisation. Utiliser une bougie Champion RJ12C ou équivalente.

1. Débrancher le fil de bougie (Fig. 77). Retirer la bougie et la nettoyer à l'aide d'une brosse métallique pour la débarrasser des dépôts de carbone. **NE PAS DÉCAPER AU SABLE.** Examiner la bougie en vue d'ébréchantures ou d'électrodes usés ou endommagés. Remplacer si nécessaire.
2. Régler l'écartement des électrodes à 0,85 mm (0,035 po.) (Fig. 76)

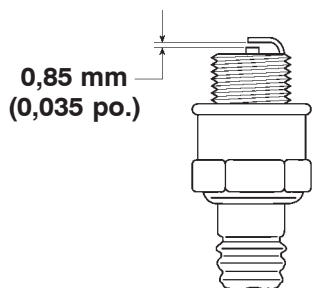

Figure 76

986

3. Visser la bougie à la main puis la serrer à 20 N·m (180 po.-lbs – 15 pi.-lbs) (Fig. 77).

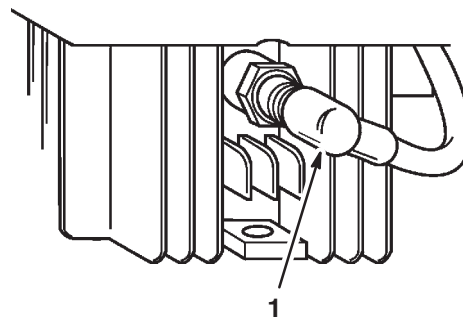

Figure 77

1042

1. Fil de bougie

4. Une fois l'entretien terminé, rebrancher le fil de bougie.

## Nettoyage du carter de la tondeuse

Un carter de tondeuse propre assure une performance optimale. Inspectez en vue d'accumulation de déchets d'herbe et nettoyez après chaque utilisation.

1. Débrancher le fil de bougie (Fig. 77)
2. Laisser tourner le moteur jusqu'à épuisement du carburant ou vider le réservoir à l'aide d'une pompe à main.

### **!** ATTENTION

#### DANGER POTENTIEL

- Dans certaines circonstances, l'essence est extrêmement inflammable et explosive et présente des risques de dommages corporels et matériels graves.

#### QUELS SONT LES RISQUES?

- Si la tondeuse est basculée, l'essence peut s'échapper du réservoir ou du carburateur.

#### COMMENT SE PROTÉGER?

- Éviter les déversements en laissant le moteur tourner jusqu'à épuisement du carburant ou vider le réservoir à l'aide d'une pompe à main. Ne jamais siphonner.

3. Basculer la tondeuse sur son côté droit (Fig. 78).

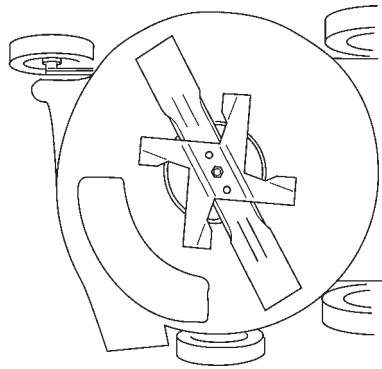

Figure 78

4. Éliminer les déchets d'herbe et les saletés du dessous du carter de la tondeuse à l'aide d'une raclette en bois dur.
5. Redresser la tondeuse.
6. Rebrancher le fil de bougie une fois l'entretien terminé.
7. Remplir le réservoir de carburant frais.

## Lame

Une lame droite et affûtée assure une performance optimale. Inspecter et affûter la lame régulièrement.

### ATTENTION

#### DANGER POTENTIEL

- La lame est tranchante.

#### QUELS SONT LES RISQUES?

- Le contact avec la lame peut causer des blessures graves.

#### COMMENT SE PROTÉGER?

- Porter des gants ou envelopper la lame d'un chiffon.

## Rectitude de la lame

1. Débrancher le fil de bougie (Fig. 77)
2. Mesurer la distance entre le bord inférieur du carter de la tondeuse et l'extrémité de la lame (Fig. 79). Faire tourner la lame à 180° et mesurer l'autre extrémité.

**Remarque:** si la différence entre les mesures est supérieure à 3,2 mm (1/8 po.), la lame doit être remplacée. Si, après avoir remplacé la lame, la différence est toujours supérieure à 3,2 mm, la rectitude du vilebrequin devra être vérifiée par le concessionnaire réparateur agréé Lawn-Boy.

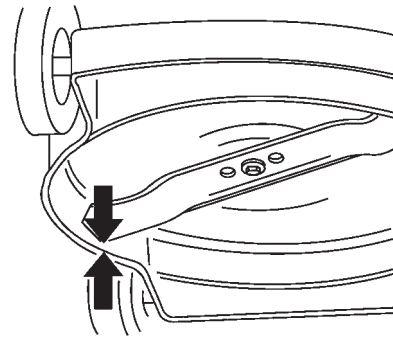

Figure 79

## Dépose de la lame

1. Retirer l'écrou de lame et l'hélice de paillage (Fig. 80).

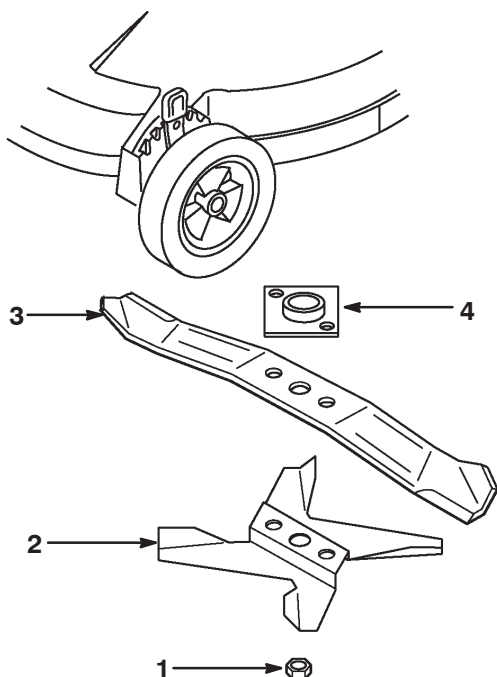

Figure 80

1022

- |                       |                                  |
|-----------------------|----------------------------------|
| 1. Écrou de lame      | 4. Plaque d'entraînement de lame |
| 2. Hélice de paillage |                                  |
| 3. Lame               |                                  |

2. Séparer la lame de sa plaque d'entraînement (Fig. 80).
3. Examiner les bords de coupe en vue d'ébréchantures et pour vérifier l'angle de coupe et l'affûtage. Affûter ou remplacer suivant les besoins.
4. Examiner les pales de l'hélice de paillage en vue d'usure ou de déformation. Remplacer suivant les besoins.
5. Vérifier que les goupilles de la plaque d'entraînement ne sont pas usées ou brisées. Remplacer suivant les besoins.

## Affûtage de la lame

### ! ATTENTION

#### DANGER POTENTIEL

- Lors de l'affûtage de la lame, des morceaux de métal peuvent être accidentellement projetés.

#### QUELS SONT LES RISQUES?

- Les débris métalliques projetés peuvent blesser gravement les yeux.

#### COMMENT SE PROTÉGER?

- Porter des lunettes de protection appropriées pour affûter la lame.

1. N'affûter que le bord de coupe de la lame, à l'aide d'une lime ou d'une meule. Ne pas affûter au-delà de la zone recommandée.

**Remarque:** la lame ne doit pas être affûtée à plus de 13 cm (5 pouces) des extrémités extérieures et à moins de 5 cm (2 pouces) du bord de fuite (Fig. 81).

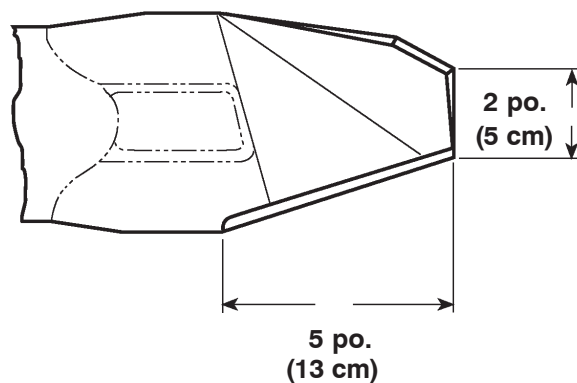

Figure 81

990

## Équilibrage de la lame

1. Pour vérifier l'équilibrage de la lame, l'enfiler par son trou central sur un tournevis ou un clou maintenu à l'horizontale dans un étau (Fig. 82).
2. Si l'un ou l'autre des côtés de la lame descend, limer ou meuler ce côté (pas sur le tranchant). La lame est équilibrée quand elle reste à l'horizontale.

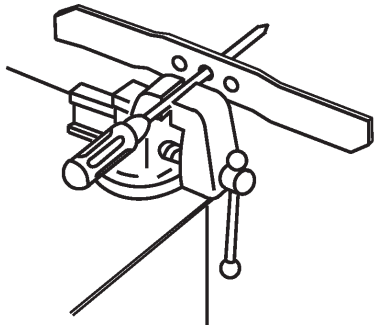

Figure 82

1007

## Installation de la lame

1. Installer la plaque d'entraînement sur le vilebrequin (si elle a été retirée) (Fig. 80).
2. Engager les trous de la lame sur les goujons de la plaque d'entraînement, la courbe des extrémités étant dirigée vers le carter de la tondeuse.
3. Installer l'hélice de paillage dans le logement de la lame et serrer avec l'écrou de lame (Fig. 83).

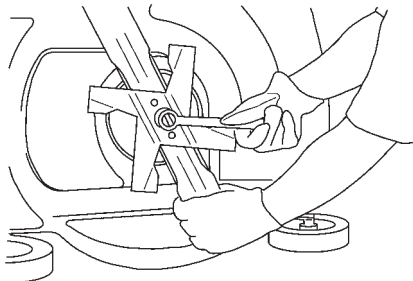

Figure 83

1024

4. Serrer l'écrou de lame à 63 N·M (560 po.-lbs – 47 pi.-lbs).

**Remarque:** l'écrou de lame doit être remplacé après avoir été monté et démonté quatre (4) fois. La capacité de serrage diminue et l'écrou risque de se desserrer s'il n'est pas remplacé.

5. Une fois l'entretien terminé, rebrancher le fil de bougie (Fig. 77).

## Lubrification

(modèles autopropulsés seulement)

1. Essuyer les graisseurs des réglages de hauteur de coupe arrière (Fig. 84) avec un chiffon propre.
2. À l'aide d'une pompe à graisse, injecter délicatement une ou deux giclées de graisse au lithium multi-usages No. 2 dans le graisseur. Un graissage excessif peut endommager les joints et nuire au bon fonctionnement de l'embrayage des roues.

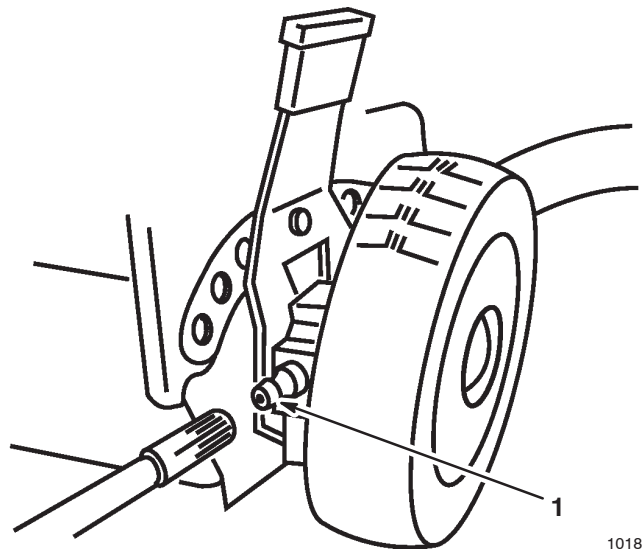

Figure 84

1018

1. Graisseur



## Câble de commande d'autopropulsion

(modèles autopropulsés seulement)

Le câble doit être réglé chaque fois que la hauteur du guidon est changée, un nouveau câble d'autopropulsion installé ou lorsque la courroie d'entraînement du système d'autopropulsion patine.

Pour régler le câble d'autopropulsion, déplacer la gaine maintenue sur le guidon par le serre-câble.

1. Desserrer l'écrou du serre-câble (Fig. 85).
2. Maintenir la barre de commande d'autopropulsion à 2 à 4 cm (1 à 1 1/2 po.) du guidon (Fig. 85).

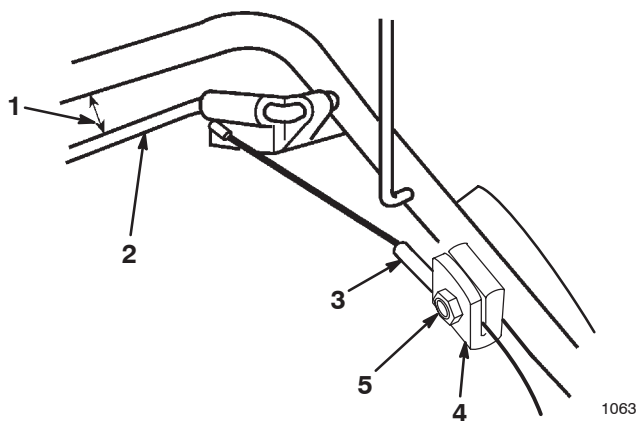

Figure 85

- |                                       |                   |
|---------------------------------------|-------------------|
| 1. 2 à 4 cm (1 à 1 1/2 po.)           | 3. Gaine du câble |
| 2. Barre de commande d'autopropulsion | 4. Serre-câble    |
|                                       | 5. Écrou          |

3. Tirer la gaine vers le bas (à l'opposé de la barre de commande).
4. Serrer l'écrou du serre-câble.
5. Relâcher la barre de commande pour vérifier que le câble est détendu.

**Remarque:** le câble doit être détendu lorsque la barre de commande est relâchée car la tondeuse risquerait d'avancer sans que la barre ne soit serrée contre le guidon.

## Nettoyage du système d'autopropulsion

(modèles autopropulsés seulement)

Dans certaines circonstances, les déchets d'herbe peuvent s'accumuler sous la garde de la courroie d'entraînement ou dans la gorge des poulies. Ceci peut causer un patinage de la courroie ou l'impossibilité d'engager ou d'arrêter le système d'autopropulsion.

Nettoyer les accumulations de déchets d'herbe et les débris du dessous de la garde de courroie toutes les 25 heures d'utilisation.

1. Retirer la vis, faire glisser la garde de courroie vers l'arrière et décrocher la languette le maintenant sur l'avant du carter de la tondeuse. Basculer le couvercle sur le côté et nettoyer les débris (Fig. 86) du dessous de la garde de courroie et de la gorge de la poulie.

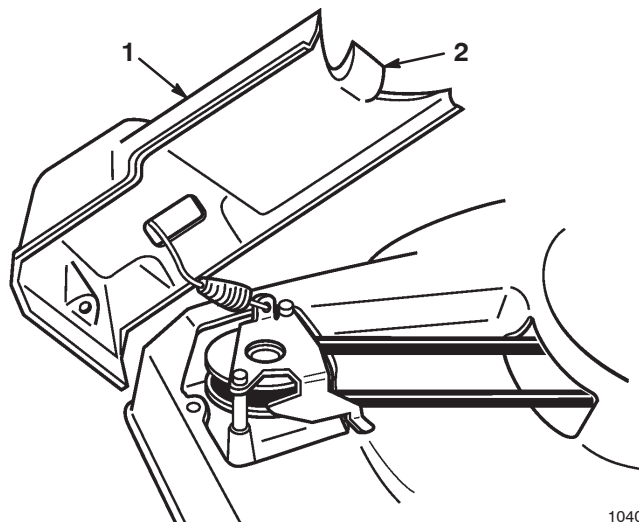

Figure 86

- |                         |              |
|-------------------------|--------------|
| 1. Garde de la courroie | 2. Languette |
|-------------------------|--------------|

2. Remonter la garde de courroie en procédant à l'inverse.

## Trous d'échappement

L'accumulation des dépôts de carbone peut causer une usure excessive et une perte de puissance. Inspecter et nettoyer si nécessaire.

1. Retirer la bougie. Voir la section BOUGIE.
2. Vidanger l'essence au moyen d'une pompe à main.
3. Basculer la tondeuse sur son côté droit.

### **⚠ ATTENTION**

#### **DANGER POTENTIEL**

- Dans certaines circonstances, l'essence est extrêmement inflammable et explosive et présente des risques de dommages corporels et matériels graves.

#### **QUELS SONT LES RISQUES?**

- Si la tondeuse est basculée, l'essence peut s'échapper du réservoir ou du carburateur.

#### **COMMENT SE PROTÉGER?**

- Éviter les déversements en laissant le moteur tourner jusqu'à épuisement du carburant ou vider le réservoir à l'aide d'une pompe à main. Ne jamais siphonner.

4. Retirer l'écrou de lame, l'hélice de paillage et la lame. Voir la section DÉPOSE DE LA LAME.
5. Retirer la plaque d'entraînement de la lame en frappant avec un marteau en plastique ou en fibre dans le sens de la rotation (Fig. 87) pour la déloger de la partie conique du vilebrequin.

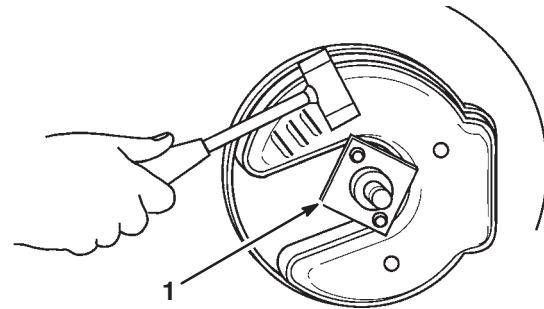
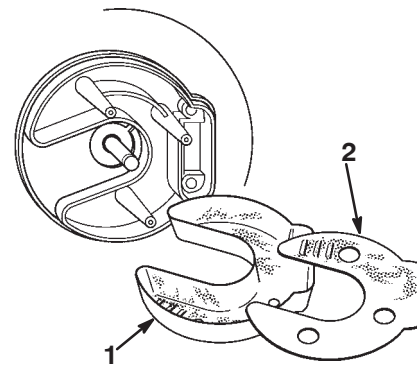

**Figure 87**

1028

1. Plaque d'entraînement de la lame.

6. Retirer les boulons à tête fixant le couvercle de l'échappement et la plaque de chicane sur la plaque de montage du moteur (Fig. 88).



**Figure 88**

1029

1. Couvercle de l'échappement
2. Plaque de chicane

7. Débarrasser le couvercle de l'échappement et la plaque de chicane des dépôts de carbone à l'aide d'une brosse métallique en veillant à ce que les trous d'échappement soient dégagés. Essuyer l'échappement à l'aide d'une serviette en papier ou d'un chiffon.
8. Faire tourner le vilebrequin lentement jusqu'à ce que les pistons couvrent les trous d'échappement (Fig. 89).

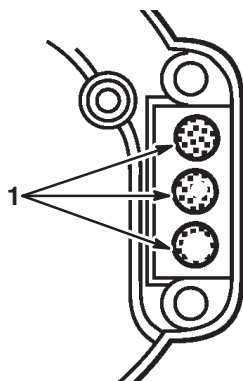

Figure 89

1030

1. Trous d'échappement

9. Débarrasser les trous d'échappement des dépôts de carbone en y insérant une cheville en bois de 3/8 de pouce.

**Remarque:** ne pas utiliser d'outils en métal qui pourraient rayer les pistons.

10. Redresser la tondeuse.
11. Maintenir la barre de commande de lame serrée contre le guidon (Fig. 90) et tirer plusieurs fois le cordon du démarreur pour expulser les résidus de carbones.

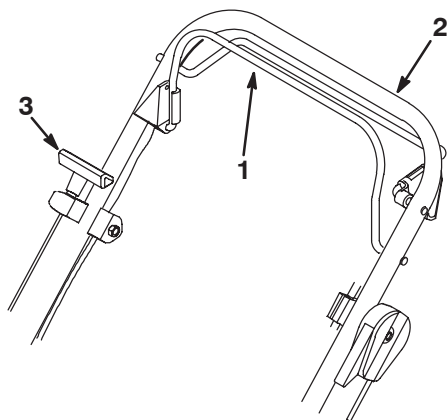

Figure 90

982

- |                              |                         |
|------------------------------|-------------------------|
| 1. Barre de commande de lame | 2. Guidon               |
|                              | 3. Poignée du démarreur |

12. Installer la chicane et le couvercle de l'échappement sur la plaque de montage du bloc moteur (Fig. 88). Serrer les boulons de l'échappement à 18 N·m (155 po.-lbs – 13 pi.-lbs).
13. Assujettir la plaque d'entraînement de lame, la lame et l'hélice de paillage à l'aide du boulon de lame. Voir INSTALLATION DE LA LAME.
14. Serrer l'écrou de lame à 63 N·M (560 po.-lbs – 47 pi.-lbs).
15. Redresser la tondeuse.
16. Une fois l'entretien terminé, rebrancher le fil de bougie.
17. Remplir le réservoir de carburant propre et frais.

# Dépannage

Votre tondeuse est conçue et fabriquée pour fonctionner sans problèmes. En cas de problème, vérifier soigneusement les pièces et composants ci-dessous. Si le problème persiste, consulter un concessionnaire réparateur Lawn-Boy agréé.

PROBLÈME	MESURE CORRECTIVE
Le moteur ne démarre pas	<ol style="list-style-type: none"><li>3. Remplir le réservoir d'un mélange deux temps frais.</li><li>4. Placer la manette des gaz sur la position START/MULCHING ZONE™</li><li>5. Appuyer trois fois sur l'amorceur</li><li>6. Bougie<ul style="list-style-type: none"><li>• Brancher le fil de bougie</li><li>• Nettoyer la bougie, vérifier l'écartement des électrodes et la remplacer si nécessaire.</li></ul></li></ol>
Le moteur démarre difficilement ou perd de la puissance	<ol style="list-style-type: none"><li>1. Vidanger le réservoir de carburant et le remplir de mélange deux temps frais.</li><li>2. Nettoyer le trou de dégazage du bouchon du réservoir</li><li>3. Nettoyer ou remplacer l'élément de filtre à air</li><li>4. Nettoyer la chute d'éjection de la tondeuse</li><li>5. Nettoyer le dessous du carter de la tondeuse</li><li>6. Nettoyer la bougie, vérifier l'écartement des électrodes et la remplacer si nécessaire.</li></ol>
Le moteur tourne irrégulièrement	<ol style="list-style-type: none"><li>1. Vérifier le branchement du fil de bougie</li><li>2. Nettoyer la bougie, vérifier l'écartement des électrodes et la remplacer si nécessaire</li><li>3. Déplacer la manette des gaz de la position SLOW et la mettre sur START/MULCHING ZONE</li><li>4. Nettoyer ou remplacer l'élément de filtre à air</li></ol>
La tondeuse ou le moteur vibre de façon anormale	<ol style="list-style-type: none"><li>1. Équilibrer la lame</li><li>2. Serrer l'écrou de montage de la lame</li><li>3. Nettoyer la chute d'éjection</li><li>4. Nettoyer le dessous du carter de la tondeuse</li><li>5. Serrer les boulons de montage du moteur</li></ol>
Tonte pas uniforme	<ol style="list-style-type: none"><li>1. Régler les quatre roues à la même hauteur</li><li>2. Affûter et équilibrer la lame</li><li>3. Changer la direction de la coupe</li><li>4. Nettoyer le dessous du carter de la tondeuse</li></ol>

<b>PROBLÈME</b>	<b>MESURE CORRECTIVE</b>
Obstruction de la chute d'éjection	<ol style="list-style-type: none"><li>1. Déplacer la manette des gaz de la position SLOW et la mettre sur START/MULCHING ZONE™</li><li>2. Élever la hauteur de coupe</li><li>3. Laisser l'herbe sécher avant de la couper</li><li>4. Nettoyer le dessous du carter de la tondeuse</li></ol>
Le système d'autopropulsion ne fonctionne pas	<ol style="list-style-type: none"><li>1. Régler le câble d'autopropulsion</li><li>2. Nettoyer les débris du dessous de la garde de courroie.</li></ol>

# Accessoires

Des accessoires optionnels peuvent avoir été livrés avec votre tondeuse ou sont disponibles chez votre concessionnaire agréé Lawn-Boy. Pour une installation correcte, procéder comme indiqué ci-dessous.

## Sac à herbe arrière

### ATTENTION

#### DANGER POTENTIEL

- Si la décharge n'est pas couverte, des objets seront projetés en direction de l'opérateur ou des personnes se tenant à proximité. Il existe également des risques de contact avec la lame.

#### QUELS SONT LES RISQUES?

- Les objets projetés ou la lame peuvent causer des blessures graves.

#### COMMENT SE PROTÉGER?

- Ne jamais utiliser la tondeuse si l'obturateur, la plaque de paillage ou la chute d'éjection et le sac à herbe ne sont pas installés.

1. Arrêter le moteur et débrancher le fil de bougie (Fig. 91) avant d'installer ou de retirer l'obturateur.

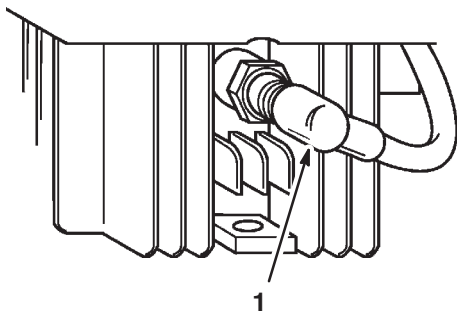

Figure 91

1042

1. Fil de bougie

2. Retirer la vis à ailettes fixant l'obturateur au carter de la tondeuse (Fig. 92).

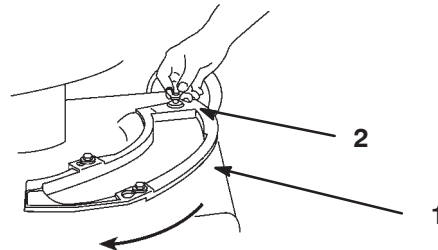

Figure 92

996

1. Obturateur
2. Vis à ailettes

3. Les deux boulons à épaulement du carter de la tondeuse dépassent des trous oblongs de l'obturateur et n'ont pas besoin d'être desserrés ou retirés. L'obturateur se déplace sur les têtes de ces boulons (Fig. 93).

Pour retirer l'obturateur, le faire glisser vers la gauche.

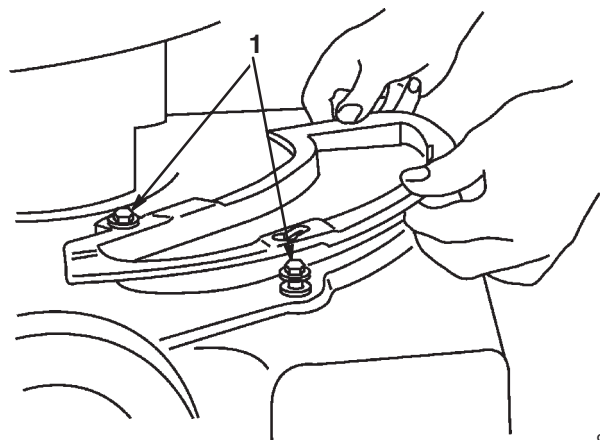
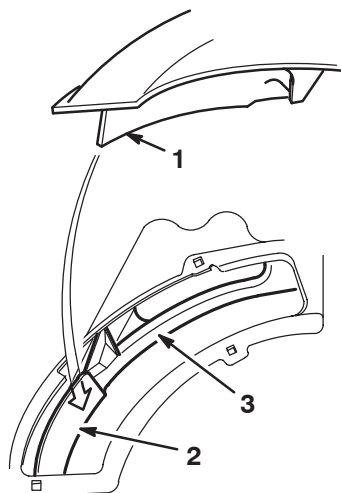

Figure 93

995

1. Boulons à épaulement

4. Placer le coin avant de la chicane de la chute d'éjection dans l'ouverture du carter de la tondeuse. La faire tourner vers la droite et l'enfoncer dans l'ouverture (Fig. 94).



1073

Figure 94

- |                        |                   |
|------------------------|-------------------|
| 1. Chicane de la chute | 3. Garde de pieds |
| 2. Chicane du carter   |                   |

**Remarque:** la chicane de la chute doit passer derrière celle du carter avant et entre la lame et la garde de pieds pour ne pas entrer en contact avec la lame.

5. Insérer la tige de support de la chute dans le trou de droite du carter de la tondeuse (Fig. 95).

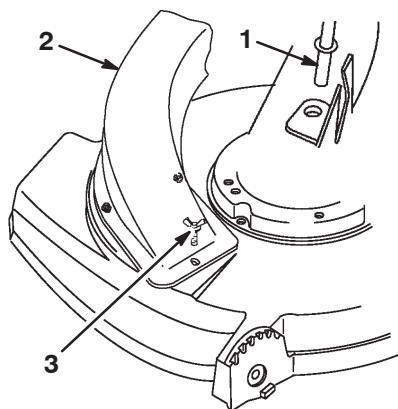

1013/1014

Figure 95

- |                                |                      |
|--------------------------------|----------------------|
| 1. Tige de support de la chute | 2. Ensemble de chute |
|                                | 3. Vis à ailettes    |

6. Les deux boulons à épaulement du carter de la tondeuse dépassent des trous oblongs de l'obturateur et n'ont pas besoin d'être desserrés ou retirés. L'obturateur se déplace sur les têtes de ces boulons (Fig. 93).
7. Faire glisser la chute vers la droite pour l'installer et vers la gauche pour la retirer.
8. Fixer à l'aide de la vis à ailettes (Fig. 93).
9. Vérifier qu'il y ait un espace entre les extrémités de la lame et la chicane de la chute suffisant pour éviter le contact avec la lame (Fig. 96).

**Remarque:** la chicane de la chute doit passer derrière celle du carter avant et entre la lame et la garde de pieds pour ne pas entrer en contact avec la lame (Fig. 96).

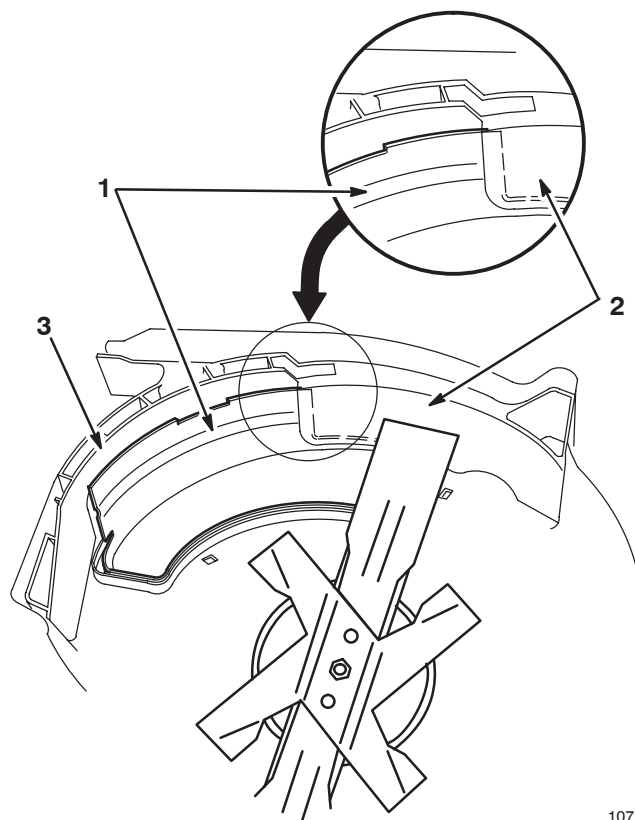

1072

Figure 96

- |                                 |                   |
|---------------------------------|-------------------|
| 1. Chicane de la chute          | 3. Garde de pieds |
| 2. Chicane de l'avant du carter |                   |

- Retirer le bouton et le boulon fixant les parties supérieure et inférieure du côté gauche du guidon (Fig. 97).

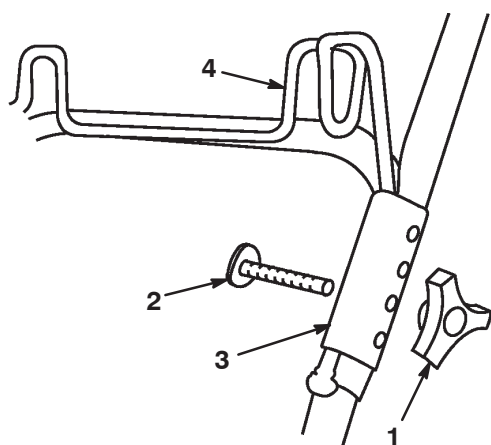

Figure 97

1011

- |           |                       |
|-----------|-----------------------|
| 1. Bouton | 3. Bride du porte-sac |
| 2. Boulon | 4. Porte-sac          |

- Tenir la bride du porte-sac à l'extérieur des sections de guidon. Insérer le boulon de montage depuis l'intérieur du guidon et le faire passer dans l'un des trous de la bride.
- Insérer le porte-sac dans la gorge de la bride et serrer avec le bouton. Répéter cette opération pour le côté droit du guidon.
- Fermer l'arrière du sac en repliant les côtés vers l'intérieur et enclipser les deux moitiés de poignées de sac arrière l'une dans l'autre (Fig. 98).

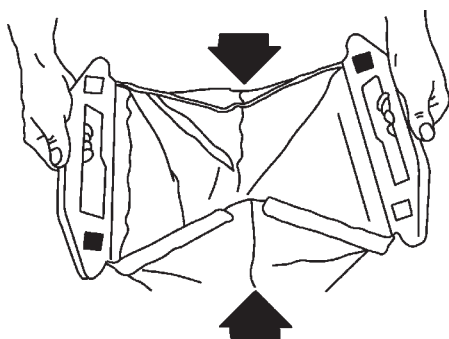

Figure 98

1012

- Placer les poignées arrière du sac dans le porte-sac sur le guidon.

- Saisir la poignée du sac et la glisser sur le collet de la chute d'herbe (Fig. 99). Pousser la poignée vers le bas jusqu'à ce qu'elle soit correctement installée.

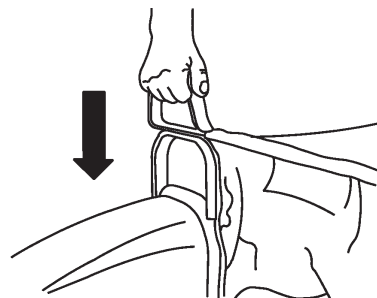

Figure 99

1010

### Réglage du sac

Il peut être nécessaire d'ajuster le sac lorsque la hauteur du guidon est changée. Pour être bien ajusté, le sac doit être tendu au niveau de la partie supérieur en tissu entre les poignées avant et arrière du porte-sac. Si le sac est trop tendu ou trop lâche, l'ajuster comme suit :

- Retirer le sac du porte-sac. Retirer le(s) bouton(s) et le(s) boulon(s) fixant les brides du porte-sac au guidon (Fig. 100). Les brides du porte-sac sont dotées de quatre trous pour le réglage.

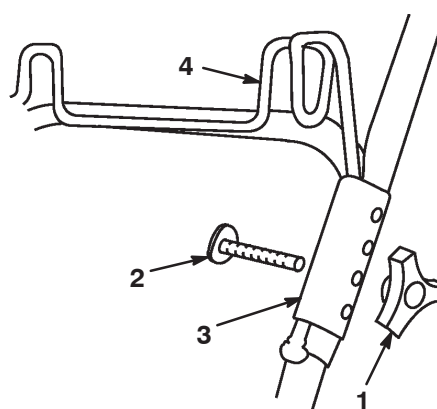

Figure 100

1011

- |           |                       |
|-----------|-----------------------|
| 1. Bouton | 3. Bride du porte-sac |
| 2. Boulon | 4. Porte-sac          |



- Remonter les brides du porte-sac sur les montants du guidon en utilisant les trous permettant le mieux de tenir le sac tendu. Les trous les plus bas permettent d'obtenir la plus faible tension du sac et les plus hauts, la tension la plus forte.

**Note:** dans des conditions d'utilisation normales, le matériau du sac est sujet à la détérioration et à l'usure. Vérifier fréquemment le sac à herbe et le remplacer lorsque nécessaire avec un sac d'origine Lawn-Boy. Un sac usé ou de qualité inférieure peut laisser échapper des objets qui risquent d'être projetés et de blesser quelqu'un.

### ATTENTION

#### DANGER POTENTIEL

- Ne pas introduire les mains, un bâton ou quelque objet que ce soit dans la chute d'herbe pendant que la lame tourne.

#### QUELS SONT LES RISQUES?

- La projection d'objets ou le contact avec la lame peuvent causer des blessures graves.

#### COMMENT SE PROTÉGER?

- Toujours arrêter le moteur avant de vider le sac à herbe et débrancher le fil de bougie avant de dégager une chute obstruée, le tunnel d'éjection ou le dessous du carter de la tondeuse.

- Rebrancher le fil de bougie.

## Plaque de paillage

### ATTENTION

#### DANGER POTENTIEL

- Si la décharge n'est pas couverte, des objets seront projetés en direction de l'opérateur ou des personnes se tenant à proximité. Il existe également des risques de contact avec la lame.

#### QUELS SONT LES RISQUES?

- Les objets projetés ou la lame peuvent causer des blessures graves.

#### COMMENT SE PROTÉGER?

- Ne jamais utiliser la tondeuse si l'obturateur, la plaque de paillage ou la chute d'éjection et le sac à herbe ne sont pas installés.

- Arrêter le moteur et débrancher le fil de bougie (Fig. 91), avant d'installer ou de retirer la plaque de paillage.
- Placer le coin avant de la chicane de la plaque de paillage dans l'ouverture du carter. Faire pivoter la plaque de paillage vers la gauche et l'enfoncer dans l'ouverture du carter (Fig. 101).

**Remarque:** la chicane de la plaque de paillage doit passer derrière celle du carter avant et entre la lame et la garde de pieds pour ne pas entrer en contact avec la lame (Fig. 101).

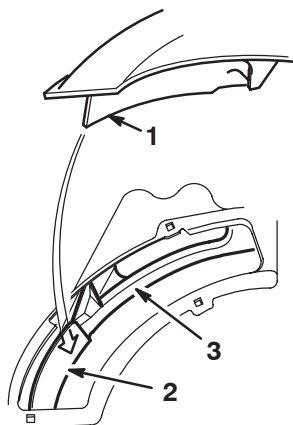

1073

Figure 101

- 1. Chicane de la plaque de paillage
- 2. Chicane du carter
- 3. Garde de pieds

3. Les deux boulons à épaulement du carter de la tondeuse dépassent des trous oblongs de la plaque de paillage et n'ont pas besoin d'être desserrés ou retirés (Fig. 102). La plaque de paillage se déplace sur les têtes de ces boulons.

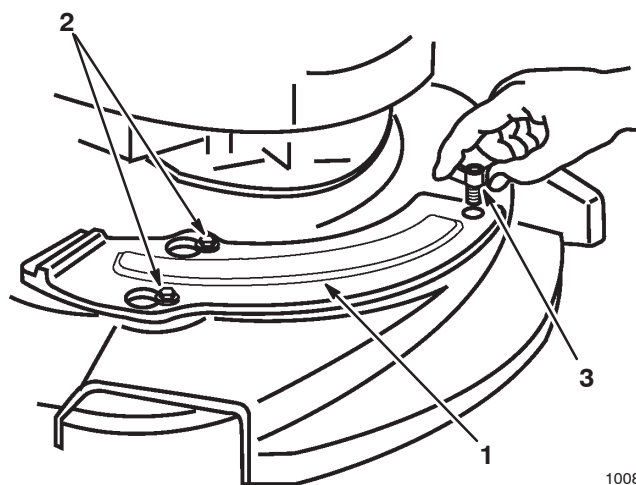

1008

Figure 102

- 1. Plaque de paillage
- 2. Boulons à épaulement
- 3. Vis à ailettes

4. Faire glisser la plaque vers la droite pour l'installer et vers la gauche pour la retirer.

5. Fixer à l'aide de la vis à ailettes (Fig. 102).

6. Vérifier qu'il y ait un espace entre les extrémités de la lame et les chicanes de la plaque de paillage, suffisant pour éviter le contact avec la lame (Fig. 103).

**Remarque:** la chicane de la plaque de paillage doit passer derrière celle du carter avant et entre la lame et la garde de pieds pour ne pas entrer en contact avec la lame.

7. Rebrancher le fil de bougie.

**Remarque:** utiliser exclusivement une lame Lawn-Boy d'origine. Les lames d'autres fabricants risquent de heurter la plaque de paillage lors du démarrage ou quand le moteur tourne.

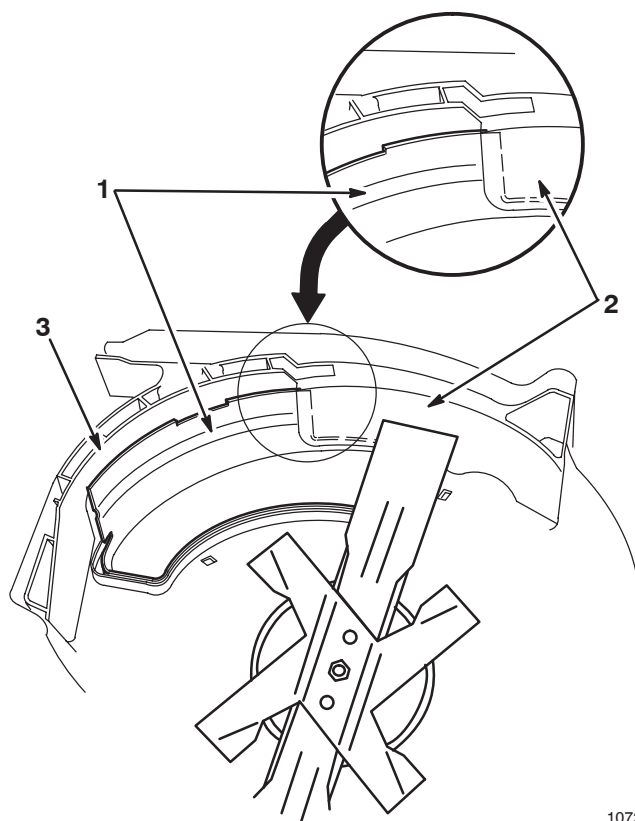

1072

Figure 103

- 1. Chicane de la plaque de paillage
- 2. Chicane du carter avant
- 3. Garde de pieds

## Paillage

Régler la manette de commande des gaz sur MULCH ZONE . Pour le paillage le plus efficace possible, le moteur doit tourner à plein régime.

*Pour obtenir les meilleurs résultats possibles, régler la hauteur de coupe sur 1/3 de la hauteur d'herbe de façon à ne couper que 25 mm (1 po.) maximum d'herbe. Si l'on tente de couper davantage d'herbe ou si la pelouse est très épaisse, les résultats seront médiocres. Dans de telles conditions il est préférable d'utiliser la décharge latérale ou le sac à herbe plutôt que le paillage. Quelques jours plus tard, retondre avec la plaque de paillage.*

# Remisage

Pour préparer la tondeuse pour le remisage après la saison de tonte, suivre les procédures recommandées. Voir la section ENTRETIEN.

Remiser la tondeuse dans un endroit frais et sec.

## Carburant

### ⚠ ATTENTION

#### DANGER POTENTIEL

- Dans certaines circonstances, l'essence est extrêmement inflammable et hautement explosive.

#### QUELS SONT LES RISQUES?

- Un incendie ou une explosion causé par l'essence peut brûler l'opérateur et les personnes se tenant à proximité et causer des dommages matériels.

#### COMMENT SE PROTÉGER?

- Ne pas entreposer l'essence (carburant) pendant des périodes prolongées.
- Pour éviter une possible explosion des vapeurs d'essence, ne pas remiser la tondeuse avec du carburant dans le réservoir ou à proximité d'une flamme vive (par exemple la veilleuse d'une chaudière ou d'un chauffe-eau).
- Laisser le moteur refroidir avant de remiser la tondeuse dans un endroit clos.

Nous recommandons l'usage du conditionneur de carburant Lawn-Boy 2+4® pour le remisage (Fig. 104). Si possible, traiter le carburant avec ce conditionneur lors du dernier remplissage de la saison.



Figure 104

1058

Il est bon de se montrer prévoyant et d'épuiser le carburant se trouvant dans le réservoir avant de remiser la tondeuse. Plus la quantité de carburant laissée dans le réservoir est petite, plus le temps nécessaire à vider le système de carburation est court. Laisser le moteur tourner jusqu'à épuisement du carburant.

## Moteur

1. Retirer la bougie. Au moyen d'une burette, injecter environ un cuiller à soupe d'huile dans le trou de la bougie (Fig. 105).

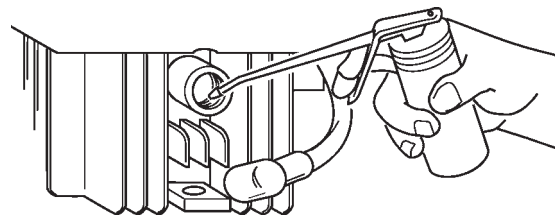

1043

Figure 105

2. Faire tourner plusieurs fois lentement le moteur en tirant sur le cordon du démarreur pour répartir l'huile (Fig. 106).

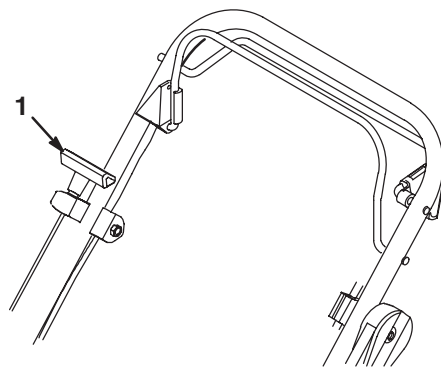

982

Figure 106

1. Poignée du cordon du démarreur

3. Replacer la bougie. NE PAS REBRANCHER le fil de bougie.

## Pour plier le guidon

1. Serrer les montants inférieurs du guidon l'un vers l'autre pour les dégager des butées du support (Fig. 107).

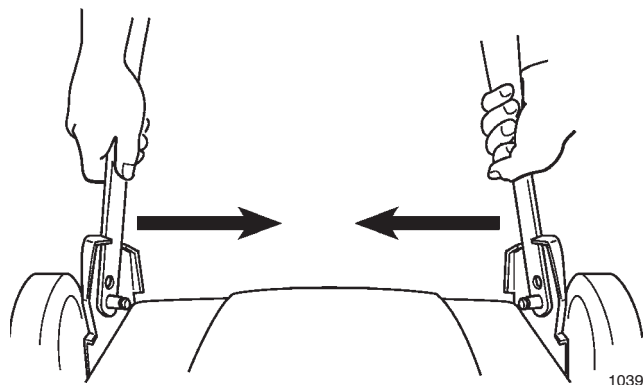

Figure 107

2. Basculer le guidon vers l'avant de la tondeuse (Fig. 108).

**Remarque:** replier le guidon seulement comme le montre l'illustration. Si le guidon est replié dans l'autre sens, les câbles de commande risquent d'être endommagés.

3. Desserrer les boutons fixant la section supérieure du guidon à la partie inférieure et replier la section supérieure vers l'arrière de la tondeuse, en position de remisage.

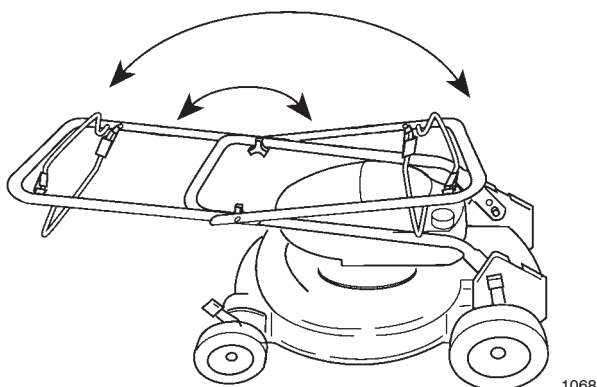

Figure 108

## Sortie du remisage

1. Déplier le guidon. Voir les instructions dans la section ASSEMBLAGE.
2. Vérifier et serrer toutes les pièces de fixation.
3. Retirer la bougie (Fig. 55) et faire tourner rapidement le moteur au moyen du cordon de démarreur pour expulser l'huile du cylindre. Nettoyer la bougie ou la remplacer si elle est fêlée, brisée ou si les électrodes sont usés.
4. Installer la bougie et la serrer à 20 N·m (180 po.-lbs – 15 pi.-lbs).
5. Effectuer les opérations d'entretien. Voir la section ENTRETIEN.
6. Remplir le réservoir de carburant (Fig. 109) avec un mélange deux temps propre et frais.

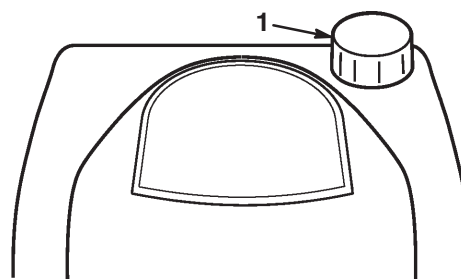

Figure 109

1. Bouchon du réservoir de carburant

7. Rebrancher le fil de bougie (Fig. 110).

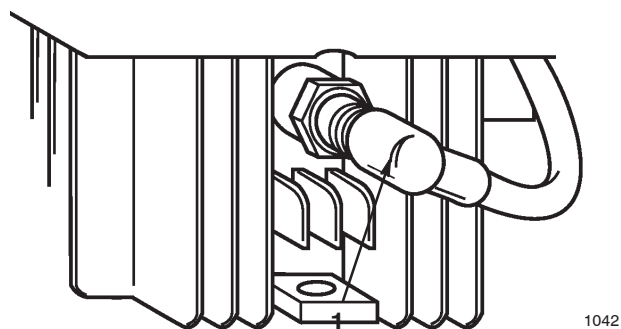

Figure 110

1. Fil de bougie

**Que couvre cette garantie express?**

La société Lawn-Boy s'engage à réparer tout produit LAWN-BOY utilisé à des fins résidentielles normales\* en cas de défauts de matériaux ou de fabrication ou de panne totale en raison d'une pièce défectueuse. Les durées de garantie suivantes entrent en vigueur à partir de la date d'achat.

- Tondeuses Série Gold® . . . . . garantie totale de 4 ans
- Tondeuse Série Silver® . . . . . garantie totale de 2 ans
- Module d'allumage . . . . . garantie de 5 ans

Le coût des pièces et de la main-d'oeuvre est compris, mais les frais de port sont à la charge du client.

**Quels produits sont couverts par cette garantie?**

Cette garantie s'applique à toutes les tondeuses des séries Gold et Silver. Les tondeuses commerciales, de la Série M, les produits auto-portés et les coupe-bordures à essence sont couverts par des garanties séparées.

**Utilisation commerciale**

Les produits LAWN-BOY de grande consommation utilisés à des fins commerciales, institutionnelles ou en location sont garantis contre les défauts de matériaux ou de fabrication pour une période de 45 jours à partir de la date d'achat. La garantie ne couvre pas les dommages dus à une usure normale des pièces.

**Comment obtenir le service garantie?**

En cas de défaut de votre produit LAWN-BOY couvert par la garantie, veuillez vous adresser à votre revendeur ou à tout concessionnaire LAWN-BOY agréé. La liste des concessionnaires et revendeurs se trouve dans les pages jaunes de l'annuaire. Le revendeur effectuera les réparations nécessaires sur place ou recommandera un autre concessionnaire agréé plus approprié. Une preuve d'achat peut vous être demandée (copie de l'immatriculation, reçu, etc.) pour valider la garantie.

Si, pour quelque raison que ce soit, vous n'êtes pas satisfait de l'analyse du concessionnaire concernant le défaut matériel ou de fabrication, ou si vous désirez l'adresse d'un Concessionnaire LAWN-BOY, n'hésitez pas à nous contacter à l'adresse suivante:

Lawn-Boy Customer Service Department  
8111 Lyndale Avenue South  
Bloomington, MN 55420-1196  
612-888-8801  
800-526-6937

**Que devez-vous faire pour que la garantie soit toujours valable?**

Respectez les procédures d'entretien de votre produit LAWN-BOY décrites dans la notice d'utilisation. L'entretien courant du produit est à vos frais, qu'il soit effectué par le concessionnaire ou par vous-même.

**Ce qui n'est pas couvert par la garantie et La garantie par rapport à la législation de votre pays**

Il n'existe aucune autre garantie expresse. Cette garantie expresse ne couvre pas:

- Les frais d'entretien réguliers ou de pièces, comme les filtres, le carburant, les lubrifiants, les changements d'huile, les bougies d'allumage, l'affûtage des lames, les lames usées, les réglages de câbles/timonerie ou les réglages des freins et de l'embrayage.
- Toute modification ou tout emploi abusif des produits ou pièces, tout remplacement ou toute réparation nécessaire pour cause d'accident ou de mauvais entretien.
- Toute réparation nécessaire consécutive à l'emploi d'un carburant inadéquat ou à la présence de contaminants dans le système de carburant, ou à une préparation inadéquate du système de carburant avant toute période de plus de trois mois durant laquelle le produit ne sera pas utilisé.
- Les frais de prise en charge et de livraison.

Toutes les réparations couvertes par cette garantie doivent être effectuées par un concessionnaire agréé LAWN-BOY et seulement avec des pièces d'origine LAWN-BOY.

Les termes de cette garantie impliquent la seule utilisation des services d'un concessionnaire agréé LAWN-BOY.

La société LAWN-BOY n'est responsable d'aucun dégât indirect, fortuit ou consécutif lié à l'utilisation des produits LAWN-BOY couverts par cette garantie, y compris les frais encourus par le remplacement de l'équipement ou par des prestations de service pendant des durées acceptables de mauvais fonctionnement ou de non utilisation pendant la durée des réparations selon les termes de la garantie. Certains états interdisent toute clause d'exclusion relative aux dégâts fortuits ou consécutifs et dans ce cas, les exclusions précédentes ne vous concernent pas.

Cette garantie présente vos droits spécifiques, mais vous bénéficiez peut-être d'autres droits qui varient selon les états.

\* Par utilisation à des fins résidentielles normales, il faut comprendre la tonte des gazons situés sur le terrain de votre domicile. L'utilisation du produit dans tout autre lieu est considéré comme usage commercial qui n'est pas couvert par la garantie.

**PAYS AUTRES QUE LES ÉTATS-UNIS ET LE CANADA**

Les clients ayant acheté des produits Lawn-Boy exportés des États-Unis ou du Canada devront contacter leur distributeur (concessionnaire) Lawn-Boy local pour obtenir les polices de garantie pour leur pays, province ou état. Si pour une raison quelconque vous n'étiez pas satisfait des prestations de votre distributeur ou si vous éprouviez des difficultés à obtenir des informations sur la garantie, contactez l'importateur Lawn-Boy. Si vous n'obtenez toujours aucun résultat, contactez-nous directement au siège social de Lawn-Boy.

# LAWN-BOY®

Series plata

## Cortadora de césped motorizada empujada por el usuario

Modelo No. 10227 - 6900001 y superiores

Modelo No. 10304 - 6900001 y superiores

Modelo No. 10314 - 6900001 y superiores



## Manual del operario

**IMPORTANTE:** Lea detenidamente este manual. Contiene información relativa a su seguridad y a la seguridad de otras personas. Familiarícese con los controles y su correcta utilización antes de usar este producto.



# Introducción

Gracias por comprar un producto Lawn-Boy.

Todo el personal de Lawn-Boy queremos que esté totalmente satisfecho con su nuevo producto. Por ello le rogamos que se ponga en contacto con su concesionario local autorizado, que dispone de piezas de repuesto Lawn-Boy genuinas y le podrá ayudar con los problemas técnicos y asistirle en todo momento.

Cuando se ponga en contacto con la fábrica o con su concesionario local autorizado, mencione siempre el modelo y el número de serie de su producto. Estos números ayudarán al concesionario o al representante técnico a proporcionarle información exacta sobre su producto en particular. El modelo y el número de serie se encuentran en una calcomanía situada en un punto determinado del producto, como se muestra a continuación.

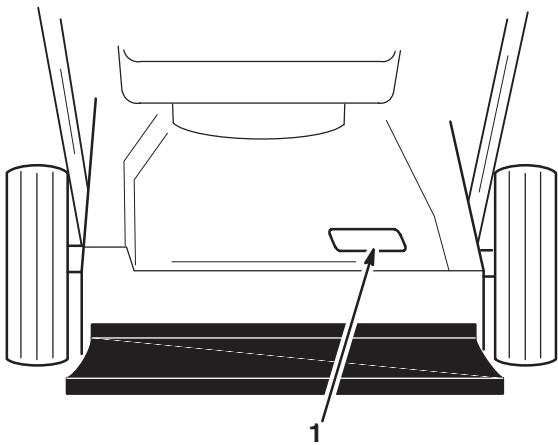

1064

1. Calcomanía con el modelo y el número de serie

Para su comodidad, anote a continuación el modelo y el número de serie de su producto.

<b>Modelo No:</b> _____
<b>No. de serie</b> _____

Lea este manual detenidamente para aprender a utilizar y mantener correctamente su producto. La lectura de este manual le ayudará a Ud. y a otros a evitar lesiones corporales y daños a la máquina. Aunque Lawn-Boy diseña, fabrica y comercializa productos seguros y de la más alta calidad, Ud. es el responsable de utilizar el producto de forma segura y adecuada. Ud. también es el responsable de instruir a las personas a las que tiene intención de dejar utilizar la máquina, para que la usen según las normas de seguridad.

A lo largo de este manual, Lawn-Boy ha incluido avisos que identifican peligros potenciales y mensajes de seguridad especiales que le ayudarán a Ud. y a otros a evitar las lesiones corporales, incluso la muerte. Las palabras utilizadas para indicar estos mensajes e identificar el nivel de riesgo son PELIGRO, ADVERTENCIA y CUIDADO. No obstante, sin importar el nivel de riesgo, sea extremadamente cuidadoso.

**PELIGRO** señala una situación extremadamente arriesgada que causará lesiones graves, incluso la muerte, si no se siguen las precauciones indicadas.

**ADVERTENCIA** señala un riesgo que puede causar lesiones graves, incluso la muerte, si no se siguen las instrucciones indicadas.

**PRECAUCION** señala un riesgo que puede causar lesiones leves o moderadas si no se siguen las instrucciones indicadas.

También se utilizan otras palabras para resaltar cierto tipo de información. “Importante” llama la atención sobre informaciones técnicas especiales y “Nota” hace hincapié sobre informaciones generales que es conveniente resaltar.

Los lados izquierdo y derecho de la máquina se han determinado desde la posición normal del usuario, de pie, detrás del manillar.

<b>⚠ ADVERTENCIA: ⚠</b>
<b>El escape del motor de esta herramienta contiene productos químicos que según la información del Estado de California producen cáncer, defectos congénitos u otros riesgos reproductivos.</b>



# Índice de materias

	<b>Página</b>		<b>Página</b>
Seguridad .....	2	Mantenimiento .....	14
Medidas de seguridad .....	2	Programa de mantenimiento recomendado .....	14
Calcomanías de seguridad e instrucciones .....	4	Filtro de aire .....	15
Montaje .....	5	Bujía .....	16
Manillar .....	5	Limpieza del chasis .....	16
Placa cobertora .....	6	Cuchilla .....	17
Antes de comenzar .....	7	Lubricación .....	19
Proporción de aceite en la mezcla .....	7	Cable autoimpulsado .....	19
Mezclado del aceite y de la gasolina .....	8	Limpieza del cable autoimpulsado .....	20
Preparación del terreno y corte .....	9	Lumbreras de escape .....	20
Funcionamiento .....	10	Identificación de averías .....	23
Arranque del motor .....	10	Accesorios .....	25
Parada del motor .....	10	Colector de hierba trasero .....	25
Dirección autoimpulsada .....	11	Placa distribuidora de fertilizantes orgánicos .....	28
Ajuste de la altura de corte .....	11	Almacenamiento .....	31
Consejos para la distribución de fertilizantes orgánicos .....	12	Combustible .....	31
		Motor .....	31
		Manillar plegable .....	32
		Retirada del lugar de almacenamiento .....	32
		Garantía .....	Contraportada

# Seguridad

Esta máquina cumple o excede los requisitos de seguridad de cuchilla CPSC para cortadoras de césped con cuchilla giratoria empujadas por usuario y cumple la especificación B71.1 del ANSI, en efecto en el momento de la fabricación. Sin embargo, el uso o mantenimiento indebido por parte del usuario o propietario puede causar lesiones. Para reducir el riesgo potencial de lesiones, cumpla estas instrucciones de seguridad y preste siempre atención al símbolo de alerta ▲ que significa CUIDADO, ADVERTENCIA o PELIGRO—”instrucción relativa a la seguridad personal.” El incumplimiento de estas instrucciones puede dar lugar a lesiones corporales.

## Medidas de seguridad

Este producto es capaz de amputar brazos o piernas y de lanzar objetos. Siga siempre todas las instrucciones de seguridad con el fin de evitar lesiones corporales graves e incluso la muerte.

### ▲ CUIDADO

#### PELIGRO POTENCIAL

- Los gases de escape del motor contienen monóxido de carbono, un veneno mortal e inodoro.

#### QUE PUEDE OCURRIR

- El monóxido de carbono es mortal, y en el estado de California se ha comprobado que causa defectos congénitos.

#### COMO EVITAR EL PELIGRO

- No haga funcionar el motor dentro de la casa o en recintos cerrados.

Esta cortadora de césped está diseñada para cortar la hierba y para distribuir fertilizantes orgánicos y, cuando está equipada con un saco, para recoger la hierba cortada. Cualquier otro uso al que se la destine puede ser peligroso para el usuario o las personas a su alrededor.

**Nota:** Este motor NO está equipado con un silenciador eliminador de chispas. La utilización o funcionamiento de esta cortadora de césped en cualquier terreno cubierto de bosque, maleza o sin edificar en el estado de California, sin estar equipada con un silenciador eliminador de chispas aprobado, está en contra de la ley. Otros estados pueden tener legislaciones similares.

## Funcionamiento general

1. Lea detenidamente este manual antes de hacer funcionar la cortadora de césped. Familiarícese con los controles y su correcta utilización. Nunca deje que los niños usen la cortadora de césped o que la utilicen adultos que no hayan recibido las instrucciones adecuadas.
2. Mantenga a todos, especialmente los niños y los animales domésticos, fuera del área de funcionamiento. Inspeccione cuidadosamente el área donde se va a utilizar la cortadora de césped y retire los palos, piedras, alambres y escombros.
3. Vístase con pantalones largos y zapatos resistentes. No utilice la cortadora de césped mientras lleve sandalias, joyas, ropas sueltas o esté descalzo.
4. Compruebe el nivel de combustible antes de poner en marcha el motor. No llene el tanque dentro de un recinto cerrado, con el motor en marcha o antes de que el motor se haya enfriado por completo. Limpie las salpicaduras de gasolina antes de arrancar el motor.
5. Mantenga en su sitio todas las cubiertas, protecciones, colectores de hierba y dispositivos de seguridad. Repare o reemplace las piezas dañadas, incluyendo las calcomanías.
6. El motor, la cuchilla y la dirección autoimpulsada están diseñados para detenerse cuando se sueltan las palancas de seguridad.

Asegúrese de que el freno y los controles funcionan correctamente antes de cada uso de la cortadora de césped.

### **Mientras está funcionando**

1. No haga funcionar el motor en recintos cerrados.
2. Manténgase siempre en posición estable. Mantenga firmemente agarrado el manillar y camine, no corra nunca. No haga funcionar la cortadora de césped sobre hierba mojada. Corte el césped durante el día o con iluminación artificial adecuada.
3. Corte el césped de las pendientes perpendicularmente a la pendiente, nunca de arriba a abajo. Sea extremadamente cuidadoso cuando cambie de dirección en una pendiente. No corte el césped de pendientes demasiado pronunciadas.
4. Protéjase los ojos de los objetos que pueda lanzar la máquina utilizando siempre gafas de seguridad o protecciones oculares mientras se trabaja con la cortadora de césped. Mantenga la cara, las manos y los pies alejados del chasis de la cortadora de césped y de la cuchilla de corte mientras el motor esté funcionando. Permanezca detrás del manillar hasta que el motor pare por completo.
5. Ya que la cuchilla sigue girando unos segundos después de que se haya soltado la palanca de seguridad, manténgase detrás del manillar hasta que todas las piezas móviles se hayan detenido.
6. Después de golpear un objeto extraño o si la cortadora de césped vibra de forma extraña, pare el motor y retire el cable de la bujía. Compruebe que la cortadora de césped no ha sufrido daños y efectúe cualquier reparación necesaria antes de volver a utilizarla.
7. Pare el motor antes de ajustar la altura de corte
8. Pare la cuchilla y el motor antes de atravesar una avenida, carretera o acera.

9. Pare el motor antes de abandonar la posición del operario - detrás del manillar. Desconecte el cable de la bujía si la cortadora de césped va a quedar desatendido.
10. No toque el motor mientras está en marcha o poco después de que se haya parado, ya que estará lo suficientemente caliente como para producir quemaduras.

### **Mantenimiento**

1. Lleve a cabo sólo las instrucciones de mantenimiento descritas en este manual. Si fuera necesario efectuar reparaciones importantes o desea asistencia técnica, póngase en contacto con su concesionario local autorizado de servicio Lawn-Boy.
2. Antes de limpiar, inspeccionar, reparar o ajustar la cortadora de césped, pare el motor y desconecte el cable de la bujía. Mantenga el cable lejos del enchufe para evitar arranques accidentales.
3. Para asegurarse de que la cortadora de césped está en condiciones de funcionamiento seguras, compruebe y apriete con frecuencia todas las tuercas, pernos y tornillos. Asegúrese de que la tuerca de la cuchilla está apretada a un par de 560 pulg.-lbs. (47 pies-lbs.) (63 Nm).
4. Para reducir el riesgo de incendios, mantenga el motor libre de excesos de grasa, hierba, hojas y acumulaciones de polvo.
5. Espere a que se enfríe el motor antes de guardar la cortadora de césped en un recinto cerrado. No almacene la cortadora de césped cerca de llamas desnudas o donde una chispa pueda inflamar los vapores de gasolina
6. No sobreacelere el motor cambiando los ajuste de gobierno.
7. En el momento de su fabricación, la cortadora de césped cumplía todas las normas de seguridad en vigor para cortadoras de césped con cuchilla rotatoria. Para garantizar un rendimiento óptimo y la continuación de la certificación de seguridad de la máquina, utilice sólo piezas de repuesto y accesorios genuinos Lawn-Boy.

## Calcomanías de seguridad e instrucciones



Las calcomanías de seguridad e instrucciones están colocadas en un lugar fácilmente visible por el operador y cerca de las piezas potencialmente peligrosas. Reemplace cualquier calcomanía dañada o despegada.



SOBRE EL CHASIS DE LA CORTADORA DE CESPED (No. de ref. 39-5770)



SOBRE EL CHASIS DE LA CORTADORA DE CESPED (No. de ref. 92-1097)

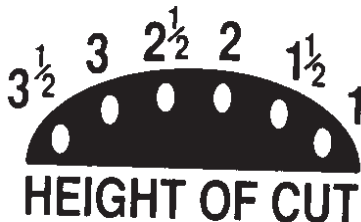

EN EL AJUSTE DE ALTURA TRASERO (No. de ref. 92-2914 Derecho) (No. de ref. 92-2915 Izquierdo)

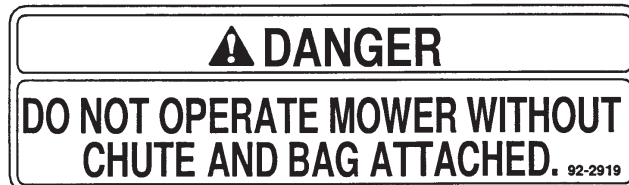

SOBRE LA RAMPA COLECTORA DE HIERBA (No. de ref. 92-2919) (Sólo los modelo 10314)

<p><b>WARNING</b></p> <p><b>AVOID SERIOUS INJURY or DEATH:</b></p> <ul style="list-style-type: none"> <li>• GO ACROSS SLOPES, NOT UP AND DOWN.</li> <li>• DO NOT MOW WHEN CHILDREN OR OTHERS ARE AROUND.</li> <li>• LOOK DOWN AND BEHIND BEFORE AND WHILE MOVING BACKWARDS.</li> <li>• KEEP SAFETY DEVICES (GUARDS, SHIELDS, ETC.) IN PLACE AND WORKING.</li> <li>• REMOVE OBJECTS THAT COULD BE THROWN BY THE BLADE.</li> <li>• READ THE OPERATOR'S MANUAL.</li> </ul> <p>FOR REPLACEMENT MANUAL, SEND MODEL &amp; SERIAL NUMBER TO: LAWN-BOY, INC., 8111 LYNDALE AVE. S., BLOOMINGTON, MN 55420-1196.</p>	
---	--

SOBRE EL CHASIS DE LA CORTADORA DE CESPED (No. de ref. 93-7250)

# Montaje

## Manillar

### Montaje

1. Aflojar los tiradores del manillar y alzar la mitad superior siguiendo un arco hasta que las dos mitades formen un ángulo de 180° y se apoyen una sobre la otra (Fig. 111).

**Nota:** Tener cuidado de no pellizcar o estirar los cables.

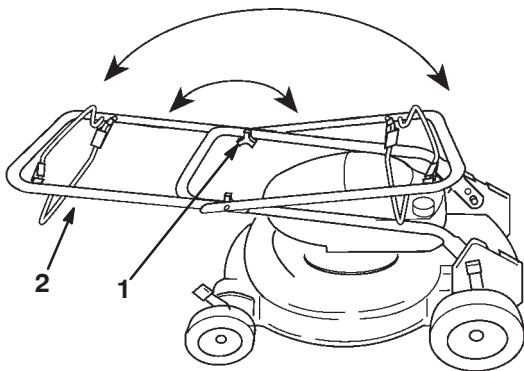

1068

**Figura 111**

1. Perilla
2. Mitad superior del manillar

2. Apretar firmemente las perillas.

**Nota:** Girar el manillar hacia la parte trasera de la cortadora de césped hasta que encaje en los toques del soporte del manillar.

### Altura del manillar

El manillar puede colocarse a dos alturas—alta o baja (Fig. 112). Seleccionar la altura que resulte más cómoda.

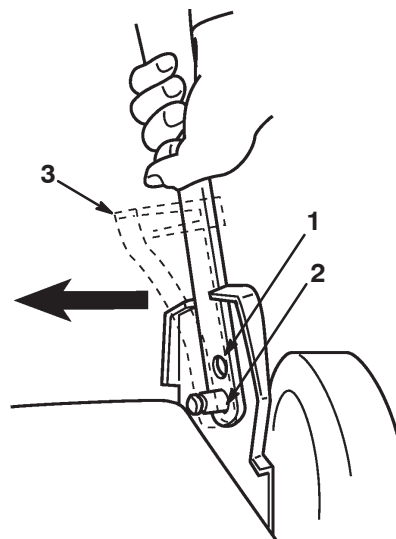

1026

**Figura 112**

1. Ajuste bajo
2. Ajuste alto
3. Anclaje del cable — modelos autoimpulsados

1. Para modificar la altura del manillar, apretar juntando las dos secciones de la mitad inferior del manillar y alinear los orificios sobre los pasadores situado en la parte interior de los soportes del manillar.

### (Sólo los modelos autoimpulsados)

1. Deslizar el anclaje del cable (Fig. 112) sobre el manillar con el fin de alinear el orificio, e insertar el pasador situado en la parte interior del soporte del manillar.

**Nota:** Para colocar el manillar en la posición alta, puede ser necesario aflojar y apartar ligeramente la cubierta de la correa, con el fin de disponer del espacio suficiente.

2. Ajustar el cable autoimpulsado. Consultar la sección Mantenimiento.

## Placa cobertora

En el embalaje de su cortadora de césped se incluye una placa cobertora (Fig. 114). Si se utiliza la cortadora con descarga lateral, la placa debe instalarse en la abertura de la cubierta.

### CUIDADO

#### PELIGRO POTENCIAL

- Si la abertura de descarga está descubierta, pueden salir objetos lanzados en la dirección del operador o de cualquier otra persona que se encuentre en las proximidades. También existe el riesgo de contacto con la cuchilla.

#### QUE PUEDE OCURRIR

- Los objetos lanzados o el contacto con la cuchilla pueden causar lesiones graves.

#### COMO EVITAR EL PELIGRO

- No utilizar nunca la cortadora de césped si la placa cobertora, la placa distribuidora de fertilizantes orgánicos o la tolva para la hierba y el saco colector no están instaladas.

1. Parar el motor y desconectar el cable de la bujía (Fig. 113) antes de instalar o retirar la placa cobertora.



Figura 113

1042

1. Cable de la bujía

2. Retirar el tornillo de mariposa que sujeta la placa cobertora al chasis (Fig. 114).

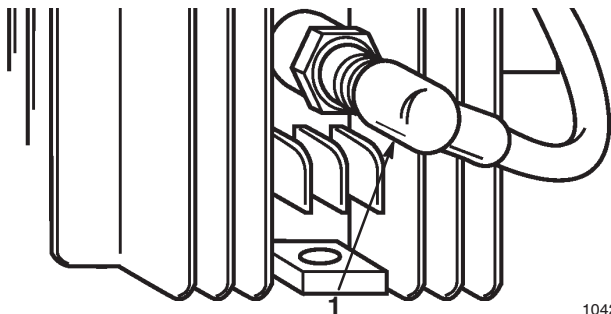
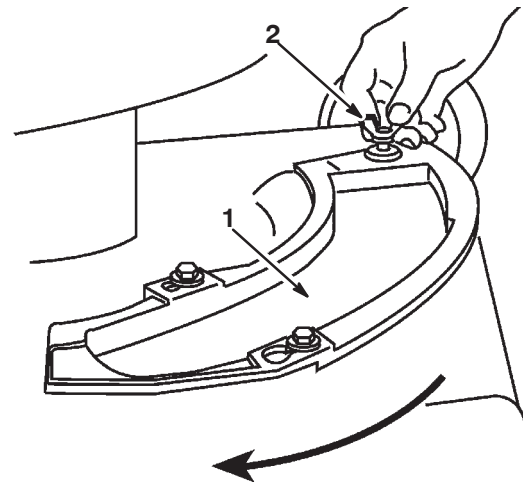

996

Figura 114

1. Placa cobertora
2. Tornillo de mariposa

3. Dos pernos con resalte situados en el chasis pasan a través de los orificios almenados de la placa cobertora, y no hay que aflojarlos o retirarlos. La placa cobertora se mueve sobre las cabezas de estos pernos (Fig. 115).

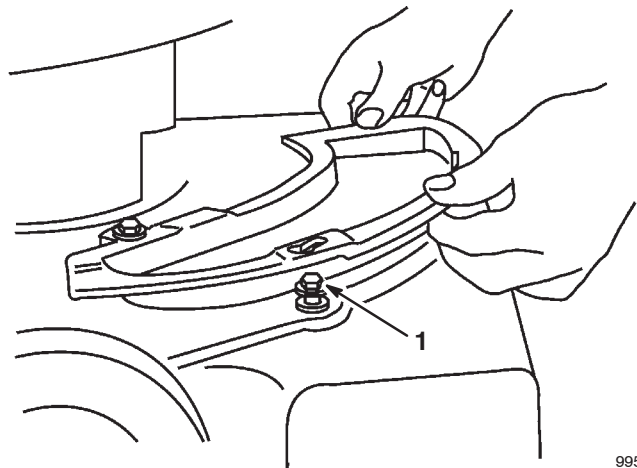

995

Figura 115

1. Perno con resalte

4. Deslizar la placa cobertora en el sentido de las agujas del reloj para instalarla y en sentido contrario a las agujas del reloj para retirarla.
5. Fijar la placa mediante un tornillo de mariposa.
6. Conectar el cable de la bujía (Fig. 113).

# Antes de comenzar

## Proporción de aceite en la mezcla

Su cortadora de césped Lawn-Boy está equipada con un motor de 2 tiempos que requiere una mezcla de gasolina y aceite; **ACEITE Lawn-Boy® ASHLESS 2-CYCLE en una proporción 32:1**. El uso de una mezcla incorrecta puede dañar seriamente el motor.

Utilizar ACEITE Lawn-Boy 2-CYCLE ASHLESS (Fig. 116), que ha sido formulado especialmente por Lawn-Boy y que está disponible en su minorista Lawn-Boy. El uso regular del aceite Lawn-Boy 2-CYCLE ASHLESS ayudará a mantener el motor limpio, a evitar que se ensucien las bujías y a reducir el agarrotamiento de los aros de pistón y de la preignición. El aceite Lawn-Boy 2-CYCLE ASHLESS también minimiza la formación de barniz, los depósitos en la cámara de combustión y la obturación de la lumbrera de escape.



Figura 116

Si el aceite Lawn-Boy 2-CYCLE ASHLESS no está disponible, se pueden utilizar otros aceites de 2 tiempos, sin cenizas y de calidad superior. Estos aceites de sustitución pueden producir mayor cantidad de gases de escape y pueden exigir servicios de mantenimiento más frecuentes, así como el reemplazo de la bujía y la limpieza de los depósitos de carbón en el cilindro y la lumbrera de escape. Estos aceites también pueden reducir la vida útil del motor.

**Nota:** EL USO DE ACEITE DE AUTOMOVILES (p.e. SAE 30, 10W30 etc.), O DE MEZCLAS CON UNA PROPORCION INCORRECTA DE ACEITE, PUEDEN DAÑAR EL MOTOR. Si el motor sufre una avería, y se determina que no se ha utilizado aceite Lawn-Boy 2-CYCLE ASHLESS, la garantía Lawn-Boy puede no cubrir el coste de la reparación.

## PELIGRO

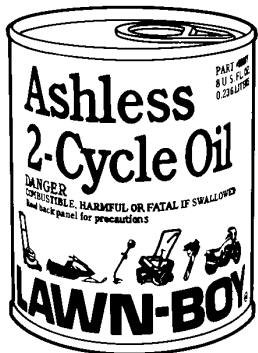
### PELIGRO POTENCIAL

- En ciertas condiciones, la gasolina es extremadamente inflamable y altamente explosiva.

### QUE PUEDE OCURRIR

- Un incendio o una explosión causados por gasolina pueden quemar al operador y otras personas que se encuentren en las proximidades, y causar daños materiales.

### COMO EVITAR EL PELIGRO

- Utilizar un embudo y llenar el depósito de combustible en el exterior, en un área abierta y con el motor frío. Limpiar la gasolina derramada.
- No llenar a tope el depósito de gasolina. Añadir gasolina hasta que el nivel alcance desde 6 a 13 mm (1/4 a 1/2 pulgadas) por debajo de la parte inferior del cuello de llenado. Este espacio vacío en el depósito permite la dilatación de la gasolina.
- No fumar nunca mientras se maneja la gasolina y mantenerse alejado de llamas desnudas o de lugares donde una chispa pueda inflamar los vapores de la gasolina.
- Almacenar la gasolina en un recipiente homologado y mantener fuera del alcance de los niños.
- No comprar nunca una provisión de gasolina para más de 30 días.

1057



## Mezclado del aceite y de la gasolina

Para más simplicidad y óptimo rendimiento del motor, mezclar 25 cl (8 onzas) de aceite Lawn-Boy 2-CYCLE ASHLESS con 8 litros (2 galones) de gasolina normal, sin plomo. Verter la mitad de la gasolina (4 litros) en un recipiente de gasolina homologado y añadir la cantidad correcta de aceite 2 tiempos. Colocar la tapa del recipiente y agitar vigorosamente para mezclar el aceite y la gasolina (Fig. 117). Retirar lentamente la tapa y añadir el resto de la gasolina.



Figura 117

1056

**Note:** No mezclar el aceite y la gasolina en el depósito de combustible la máquina. El aceite a temperatura ambiente se mezcla más fácilmente que el aceite frío.

Utilizar gasolina limpia, fresca y sin plomo, de 85 octanos o más. Comprar sólo la cantidad de gasolina necesaria para 30 días, para garantizar su frescura. El uso de gasolina sin plomo reduce la cantidad de depósitos en la cámara de combustión y prolonga la vida útil de la bujía. Se puede utilizar gasolina con plomo si no se dispone de gasolina sin plomo.

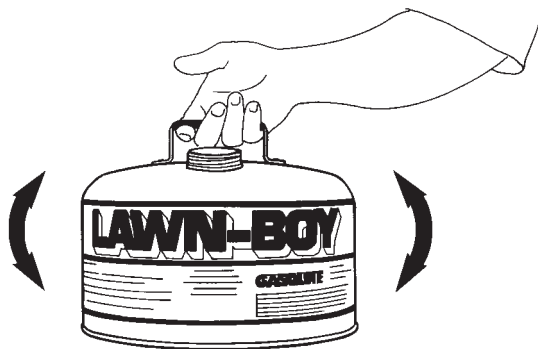
**Note:** NO UTILIZAR NUNCA METANOL, GASOLINA CON METANOL, GASOHOL CONTENIENDO MAS DE 10% DE ETANOL, GASOLINA SUPER O GASOLINA BLANCA, YA QUE PODRIAN DAÑAR EL SISTEMA DE CARBURACION.

1. Limpiar la zona alrededor de la tapa de gasolina antes de retirarla (Fig. 118). Llenar el depósito de combustible con la mezcla gasolina/aceite hasta llegar a la parte inferior del cuello de llenado, sin llegar a introducirse. **NO LLENAR EN EXCESO EL DEPOSITO.** Volver a colocar correctamente la tapa del combustible y limpiar el combustible derramado.



Figura 118

1. Tapa del depósito de combustible

Lawn-Boy recomienda el uso regular del acondicionador de combustible Lawn-Boy 2+4® (Fig. 119) para el funcionamiento y almacenamiento de la cortadora de césped. El acondicionador de combustible Lawn-Boy 2+4® limpia el motor durante el funcionamiento y evita la formación de depósitos gomosos en el motor durante los períodos de almacenamiento.

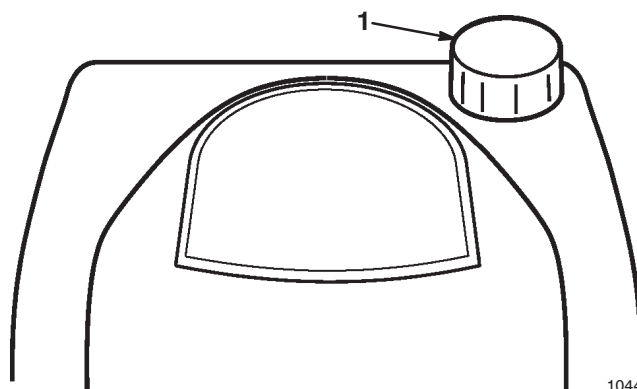

Figura 119

1058



**NO UTILIZAR ADITIVOS PARA EL COMBUSTIBLE QUE NO SEAN LOS FABRICADOS ESPECIALMENTE PARA LA ESTABILIZACION DE COMBUSTIBLE DURANTE EL PERIODO DE ALMACENAMIENTO, TALES COMO EL ACONDICIONADOR DE COMBUSTIBLE LAWN-BOY 2+4®. LAWN-BOY NO RECOMIENDA ESTABILIZADORES CON BASE DE ALCOHOL, TALES COMO ETANOL O METANOL. LOS ESTABILIZADORES NO DEBEN UTILIZARSE PARA INTENTAR MEJORAR EL RENDIMIENTO O LA POTENCIA DE LA MAQUINA.**

2. Conectar el cable de la bujía (si estuviera desconectado) (Fig. 120).



Figura 120

1. Cable de la bujía

## Preparación del terreno y corte

1. Revisar las INSTRUCCIONES DE SEGURIDAD y leer atentamente este manual antes de utilizar la cortadora de césped.
2. Limpiar le área de palos, piedras, cables, ramas y otros escombros que podrían ser recogidos o golpeados por la cuchilla y lanzados por la máquina.
3. Mantener a todos, especialmente los niños y los animales domésticos, fuera del área de funcionamiento.
4. Evitar chocar contra los árboles, los muros, las aceras y otros objetos sólidos. No pasar deliberadamente la cortadora de césped por encima de un objeto.
5. Si se tropieza contra un objeto, o la cortadora comienza a vibrar, parar inmediatamente el motor, desconectar el cable de la bujía y comprobar si se han producido daños en la máquina.
6. Cuando sea necesario, reemplazar la cuchilla con una cuchilla de repuesto original, con el fin de obtener los mejores resultados.

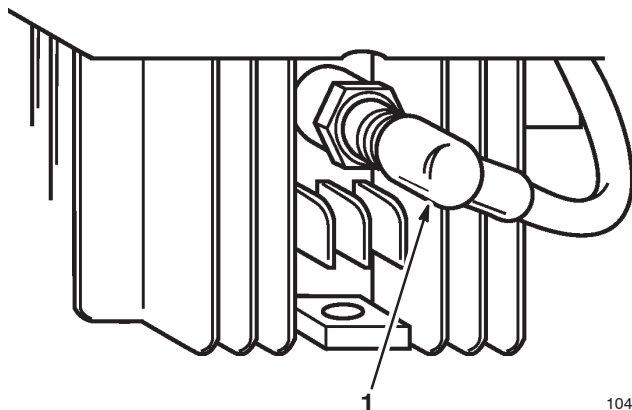
# Funcionamiento

## Arranque del motor

**Nota:** Seguir las instrucciones de la sección ANTES DE COMENZAR.

1. Mover la palanca de aceleración a la posición START/MULCHING ZONE™ (Arranque/Distribución de fertilizante orgánico) (Fig. 121).



Figura 121

1019

1. Palanca de aceleración

2. Pulsar tres (3) veces el cebador (Fig. 122). Esperar aproximadamente dos (2) segundos entre cada pulsación.

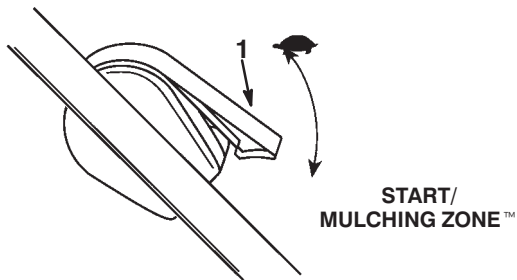
**Nota:** No utilizar el cebador para volver a arrancar cuando el motor todavía está caliente después de una parada corta.



Figura 122

980

1. Cebador

3. Sostener la palanca de control de la cuchilla contra el manillar superior (Fig. 123).

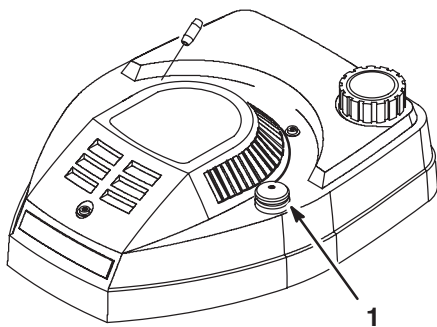

Figura 123

982

1. Palanca de control de la cuchilla
2. Manillar superior
3. Palanca de arranque

4. Tirar ligeramente de la palanca de arranque hasta que se note cierta resistencia, a continuación, dar un tirón seco. (Fig. 123). Dejar que la cuerda se retracte lentamente.
5. Cuando el motor arranque, mover la palanca a la posición START/MULCHING ZONE (Fig. 121).

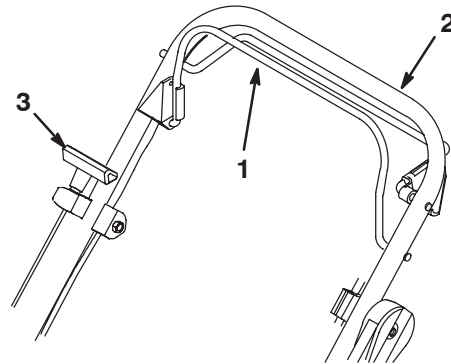
## Parada del motor

1. Mover la palanca de aceleración a la posición SLOW 🐢 (Fig. 121).
2. Soltar la palanca de control de la cuchilla (Fig. 124). Tanto el motor como la cuchilla se detendrán. En caso contrario, póngase inmediatamente en contacto con su concesionario.

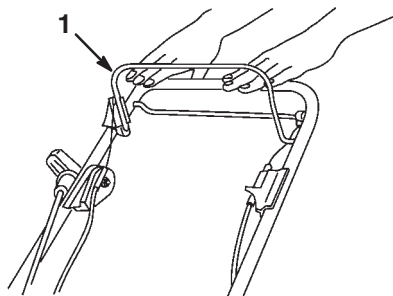

1060

**Figura 124**

1. Palanca de control de la cuchilla
-

## Para volver a arrancar el motor

1. Repetir el procedimiento ARRANQUE DEL MOTOR con la palanca de aceleración en la posición START/MULCHING ZONE™.
2. Si el motor no arranca después de tres (3) intentos, repetir los pasos 2-4 del procedimiento ARRANQUE DEL MOTOR.

**Nota:** No utilizar el cebador para volver a arrancar cuando el motor está todavía caliente después de una parada corta.

## Dirección autoimpulsada

(sólo modelos autoimpulsados)

Para hacer funcionar la dirección autoimpulsada, apretar la palanca autoimpulsada contra el manillar, y mantenerlos juntos (Fig. 125).

**Nota:** De esta forma se fija la velocidad máxima de avance. Para reducirla, aumentar la separación entre la palanca y el manillar.



Figura 125

1. Palanca autoimpulsada

3. Para desconectar la dirección autoimpulsada, soltar la palanca autoimpulsada (Fig. 126).

**Nota:** La cortadora está equipada con embragues de rueda libre que facilitan el movimiento de la cortadora hacia atrás. Para soltar los embragues de

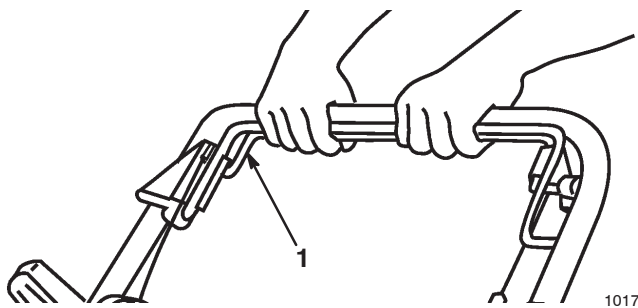
rueda libre, mover la cortadora hacia adelante, aproximadamente 2,5 cm, después de soltar la palanca autoimpulsada.



Figura 126

1. Palanca autoimpulsada

## Ajuste de la altura de corte

Cada rueda se ajusta individualmente mediante una palanca de ajuste de la altura. Las alturas de corte son 25, 38, 51, 64, 74 y 86 mm (1", 1 1/2", 2", 2 1/2", 3" y 3 1/2 pulgadas).

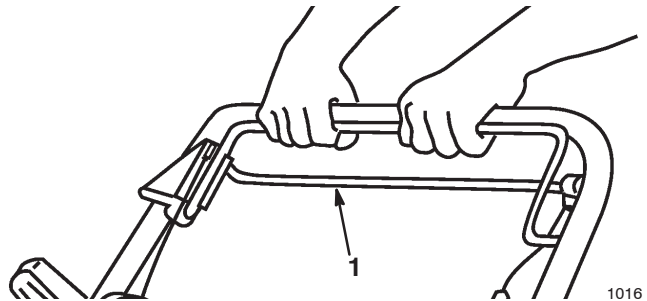
### ⚠ PELIGRO

#### PELIGRO POTENCIAL

- Mientras se realiza el ajuste de las palancas de altura de corte, las manos pueden tocar la cuchilla en movimiento.

#### QUE PUEDE OCURRIR

- El contacto con la cuchilla en movimiento puede causar lesiones graves.

#### COMO EVITAR EL PELIGRO

- Parar el motor y esperar a que todas las piezas móviles se hayan detenido antes de ajustar la altura de corte.
- No poner los dedos debajo del chasis mientras se ajusta la altura de corte.

1. Para cambiar la altura de corte, tirar de la palanca hacia la rueda y colocarla en la posición deseada (Fig. 127).



Figura 127

1021

1. Palanca de ajuste de la altura de la rueda

2. Soltar la palanca de ajuste y asentarla correctamente en la ranura.

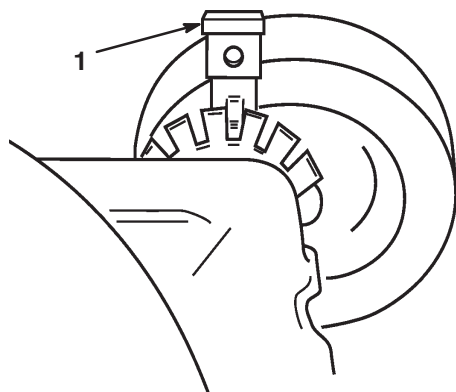
**Nota:** Ajustar las cuatro (4) ruedas a la misma altura.

## Consejos para la distribución de fertilizantes orgánicos

### Consejos generales

Cuando se corten hierba y hojas, siga estas instrucciones con el fin de conseguir los mejores resultados y el césped con mejor aspecto:

- Mantener **la cuchilla bien afilada** durante toda la temporada de corte. Limar periódicamente las mellas de la cuchilla.
- Cortar sólo hierba y hojas secas. La hierba y las hojas mojadas tienden a agruparse y pueden obstruir la cortadora o ahogar el motor. Además, son resbaladizas y aumentan el riesgo de deslizamientos y caídas por parte del operador.

## ! CUIDADO

### PELIGRO POTENCIAL

- La hierba y las hojas mojadas pueden provocar una caída y el consiguiente contacto con la cuchilla.

### QUE PUEDE OCURRIR

- El contacto con la cuchilla puede causar graves lesiones.

### COMO EVITAR EL PELIGRO

- No cortar el césped a no ser que la hierba esté seca.

- Fijar el motor en la posición de máxima velocidad. La máxima potencia ofrece los mejores resultados.
- Después de cada cortado, limpiar la parte inferior del chasis de la cortadora, eliminando las acumulaciones de hojas.
- Mantener el motor en buen estado de funcionamiento. Las acciones de cortar y recortar requieren mayor potencia.
- Limpiar el filtro de aire con más frecuencia. Las acciones de cortar y recortar crean más acumulaciones de hojarasca y polvo que pueden atascar el filtro del aire y reducir el rendimiento del motor.

### Cortar hierba

- La hierba crece a diferente velocidad dependiendo de la época del año. En verano, es mejor ajustar la altura de corte de 5, 6,2 ó 7,7 cm (2, 2,5 ó 3 pulgadas). Sólo se debe cortar 1/3 de la altura de la hierba. No se recomienda cortar por debajo del ajuste de 5 cm (2 pulgadas), a no ser que haya poca densidad de hierba o al final del otoño, cuando la velocidad de crecimiento de la hierba comienza a decaer.
- Cuando se corte hierba de más de 18 cm (6 pulgadas) de altura, puede ser preferible utilizar primero la cortadora con la máxima altura de corte y una velocidad de avance lenta; después se

puede volver a pasar con un ajuste de altura más bajo, mejorando el aspecto del césped. Si la hierba es demasiado alta y hay acumulaciones de hojas, la cortadora puede atascarse y ahogar el motor.

- Alternar la dirección de corte. De esta forma se dispersarán mejor los recortes sobre el césped y se conseguirá un fertilizado más uniforme.

Si, al final de la tarea, el aspecto del césped no es satisfactorio, probar uno o más de los siguientes consejos:

- Afilar la cuchilla.
- Caminar más despacio mientras se corta el césped.
- Subir el ajuste de la altura de corte.
- Cortar la hierba con más frecuencia.
- Solape las hileras según va cortando, en vez de cortar hileras independientes en cada pasada.
- Fijar la altura de corte de las ruedas delanteras una ranura más abajo que las ruedas traseras. (por ejemplo: fije las ruedas delanteras en 5 cm (2 pulgadas), y las ruedas traseras en 6,2 cm (2,5 pulgadas))

## Cortar hojas

- Cuando se finaliza la tarea, asegurarse siempre de que al menos el 50% de la hierba es visible a través de las hojas cortadas. Para ello, puede ser necesario dar más de una pasada.
- Para una cobertura de hojas ligera, fije todas la ruedas a la misma altura de corte.
- Caminar más despacio si nota que las hojas no se pican lo suficientemente finas como para desaparecer debajo de la hierba.
- En céspedes donde han caído muchas hojas de roble, en primavera puede ser necesario fertilizar la hierba con cal. La cal reduce la acidez producida por las hojas de roble.

# Mantenimiento

Un funcionamiento seguro y fiable requiere operaciones de mantenimiento regular.

## Programa de mantenimiento recomendado

Pieza	Mantenimiento	5 Horas	25 Horas	50 Horas	100 Horas
Tornillería	Comprobar con frecuencia la tornillería de la cuchilla y del motor. Para asegurarse de que la segadora está en perfectas condiciones de funcionamiento, mantener todas las tuercas, pernos y tornillos correctamente apretados.	X			
Filtro de aire	Retirar y limpiar cada temporada de corte o cada 25 horas. <b>Limpiar con más frecuencia si se trabaja en condiciones muy polvorientas.</b>		X		
Bujía	Limpiar, inspeccionar y comprobar la distancia entre los electrodos. En caso necesario, reemplazarla.		X		
Chasis	Limpiar las acumulaciones de polvo y de recortes de hierba.		X		
Dirección autoimpulsada	Limpiar los recortes de hierba y la suciedad acumulada debajo de la cubierta de la correa y la correa de transmisión.		X		
Cuchilla	Afilarse o reemplazar; reparar con más frecuencia si el filo se desgasta más rápidamente debido a los terrenos desiguales o arenosos.			X	
Freno de la cuchilla	Comprobar el tiempo de frenado cada 50 horas o al comienzo de cada temporada de corte. La cuchilla debe pararse en menos de 3 segundos después de soltarse la palanca, en caso contrario póngase en contacto con su concesionario autorizado de servicio Lawn-Boy.			X	
Lubricación	Engrasar los soportes de los ajustes de altura traseros (modelos autoimpulsados).			X	
Lumbreras de escape	Limpiar cada 50 horas o al menos una vez durante la temporada de corte.			X	
Sistema de combustible	Comprobar si existen fugas y/o deterioramiento de la manguera de combustible. En caso necesario, reemplazarla.			X	
Sistema de refrigeración	Limpiar las hierbas, recortes, escombros o suciedad que pueda atascar las aletas del ventilador y el sistema de arranque del motor. Limpiar con más frecuencia si se trabaja en condiciones polvorientas o con grandes cantidades de paja.				X

**! PRUDENCIA**

**PELIGRO POTENCIAL**

- Si se deja el cable de la bujía conectado, es posible arrancar accidentalmente el motor.

**QUE PUEDE OCURRIR**

- El arrancado accidental del motor puede lesionar gravemente al operador o a los espectadores.

**COMO EVITAR EL PELIGRO**

- Desconectar el cable de la bujía antes de llevar a cabo ninguna operación de mantenimiento. Más aún, separarlo completamente para que no pueda tocar accidentalmente la bujía.

**Filtro de aire**

Limpiar el filtro del aire una vez por temporada o cada 25 horas; limpiarlo con más frecuencia si se trabaja en condiciones polvorientas.

**Nota:** No hacer funcionar el motor sin el filtro de aire instalado; se puede dañar o desgastar excesivamente.

1. Para retirar el filtro del aire, soltar el enganche de resorte de la tapa, abrir ésta hacia un lado y desengancharla (Fig. 128).

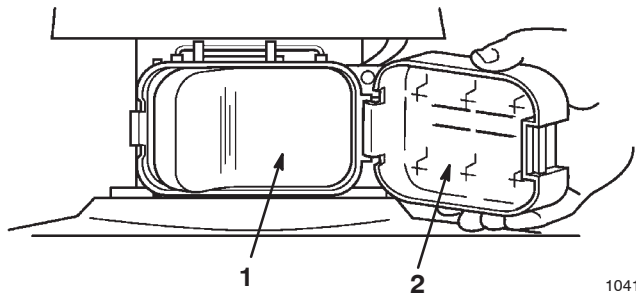

**Figura 128**

1. Filtro
2. Cubierta

2. Retirar la cubierta y el filtro de aire.
3. Lavar el filtro de aire con detergente casero o con queroseno (Fig. 129).
4. Exprimir el filtro para eliminar el exceso de líquido y secarlo con una toalla de papel o un paño.
5. Añadir una cucharada sopera de aceite SAE 30W al filtro de aire (Fig. 130).

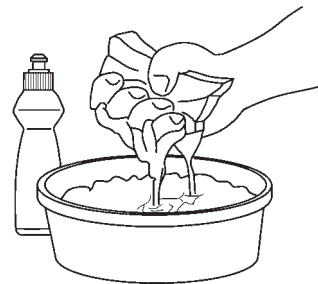

**Figura 129**

988

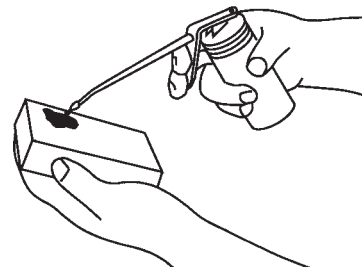

**Figura 130**

989

6. Apretar el filtro hasta que el aceite se haya distribuido uniformemente por todo el filtro. Secar ligeramente con una toalla de papel con el fin de eliminar el exceso de aceite.
7. Volver a colocar el filtro colocando el lado más limpio de cara al carburador.

**Nota:** Asegurarse de que el filtro está correctamente asentado en su alojamiento y que no se ha arrugado, en cuyo caso podría permitir el paso directo de aire y polvo.



## Bujía

Una bujía sucia, picada, cubierta de carbón o con electrodos gastados, puede dificultar el arranque y causar un funcionamiento defectuoso.

Reemplazar la bujía cada temporada o limpiarla cada 25 horas, lo que suceda primero. Utilizar una bujía Champion RJ12C o equivalente.

1. Desconectar el cable de la bujía (Fig. 132). Retirar la bujía y limpiarla con un cepillo de alambre para eliminar el carbón acumulado. **NO LIMPIAR POR CHORRO DE ARENA.** Verificar el estado de la bujía comprobando que no hay fisuras o electrodos gastados o dañados. En caso necesario, reemplazarla.
2. Ajustar la distancia entre los electrodos a 0,85 mm (0,035 pulgadas) (Fig. 131).



Figura 131

986

3. Instalar manualmente la bujía y aplicar un par torsor de 180 pulg.-lbs. (15 pies.-lbs.) (20 N·m) (Fig. 132).

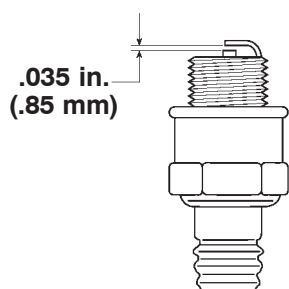

Figura 132

1042

1. Cable de la bujía

4. Cuando se hayan completado las operaciones de mantenimiento, volver a conectar el cable de la bujía.

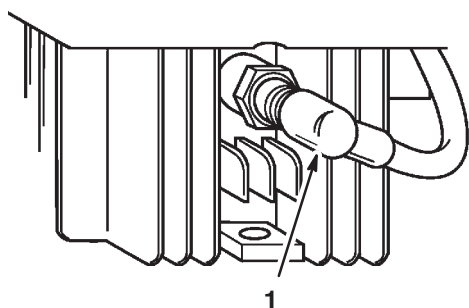
## Limpieza del chasis

Un chasis limpio proporciona el mejor rendimiento de corte. Comprobar que no hay acumulaciones de hierba y limpiar el chasis después de cada utilización.

1. Desconectar el cable de la bujía (Fig. 132).
2. Hacer funcionar el motor hasta que se termine el combustible o vaciar el depósito con una bomba de mano.

### ! CUIDADO

#### PELIGRO POTENCIAL

- La gasolina es extremadamente inflamable, altamente explosiva y, en ciertas condiciones, puede causar lesiones corporales y daños materiales.

#### QUE PUEDE OCURRIR

- Al inclinar la cortadora se puede derramar combustible del carburador o del depósito de gasolina.

#### COMO EVITAR EL PELIGRO

- Evitar los derrames de gasolina dejando que el motor gire hasta que se seque, o vaciar el depósito con una bomba de mano, nunca con un sifón.

3. Inclinar la cortadora hacia el lado derecho (Fig. 133).



Figura 133

1036

4. Utilizar un raspador de madera para retirar las acumulaciones de hierba y de suciedad del chasis

de la cortadora de césped.

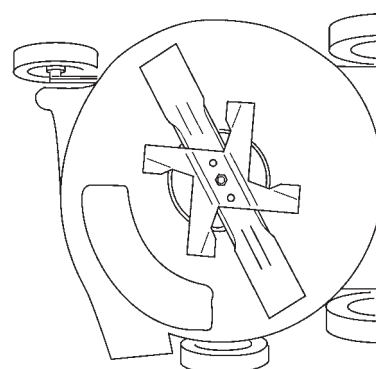
5. Enderezar la cortadora de césped.
6. Cuando se hayan completado las operaciones de mantenimiento, volver a conectar el cable de la bujía.
7. Llenar el depósito con gasolina limpia y fresca.

## Cuchilla

Una cuchilla afilada y recta proporciona el mejor rendimiento de corte. Inspeccionar y afilar regularmente la cuchilla.

### ! CUIDADO

#### PELIGRO POTENCIAL

- La cuchilla está afilada.

#### QUE PUEDE OCURRIR

- El contacto con la cuchilla puede causar lesiones corporales graves.

#### COMO EVITAR EL PELIGRO

- Utilizar guantes o envolver los bordes afilados de la cuchilla con un trapo.

## Enderezo de la cuchilla

1. Desconectar el cable de la bujía (Fig. 132).
2. Medir la distancia entre el borde inferior del chasis de la cortadora de césped y la punta de la cuchilla (Fig. 134). Girar la cuchilla 180° y medir la distancia hasta la otra punta de la cuchilla.

**Nota:** Si las distancias difieren más de 3,2 mm (1/8 pulgada), es necesario reemplazar la cuchilla. Si, después de reemplazar la cuchilla, esta diferencia continúa siendo mayor de 3,2 mm (1/8 pulgadas), es conveniente que su

concesionario autorizado de servicio Lawn-Boy compruebe si el cigüeñal está torcido.

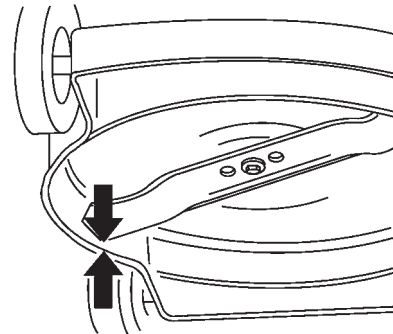

1005

Figura 134

## Retirada de la cuchilla

1. Retirar la tuerca de la cuchilla y el ventilador de distribución de fertilizantes orgánicos (Fig. 135).

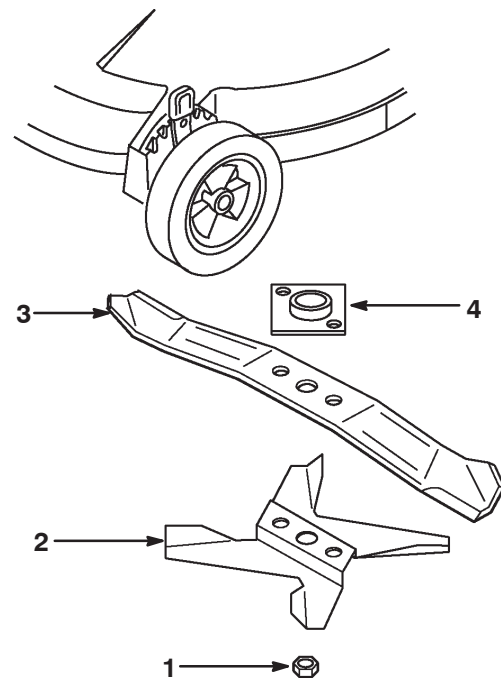

1022

Figura 135

- |  |  |
|--|--|
| 1. Tuerca de la cuchilla                                 | 3. Cuchilla                              |
| 2. Ventilador de distribución de fertilizantes orgánicos | 4. Placa de accionamiento de la cuchilla |

2. Retirar la cuchilla de la placa de accionamiento (Fig. 135).
3. Comprobar si los bordes de corte la cuchilla están mellados, si su ángulo de corte es correcto y si están afilados. Si fuera necesario, afilarla o reemplazarla.
4. Comprobar si el ventilador de distribución de fertilizantes orgánicos está gastado o si tiene las hojas dobladas. Si fuera necesario, reemplazarlo.
5. Comprobar si las lengüetas de accionamiento del accionador de la cuchilla están dobladas o deformadas. Si fuera necesario, reemplazarlo.

### Afilado de la cuchilla

#### **! CUIDADO**

##### PELIGRO POTENCIAL

- Cuando se afila la cuchilla, se pueden lanzar accidentalmente fragmentos metálicos.

##### QUE PUEDE OCURRIR

- Los fragmentos metálicos lanzados por la cortadora de césped pueden lesionar gravemente los ojos.

##### COMO EVITAR EL PELIGRO

- Cuando se afile la cuchilla, utilizar protección adecuada para los ojos.

1. Afilarse solamente el extremo de corte de la cuchilla; utilizar una lima o un esmeril. No afilar más allá de la zona recomendada.

**Nota:** La cuchilla no debe afilarse más de 127 mm (5 pulgadas) desde el borde externo, ni menos de 51 mm (2 pulgadas) del borde posterior (Fig. 136).



Figura 136

990

### Balace de la cuchilla

1. Para comprobar el balace de la cuchilla, insertar la cuchilla, por su agujero central, en un clavo o en el vástago de un destornillador amordazado horizontalmente en un torno (Fig. 137).
2. Si uno de los extremos de la cuchilla desciende, limar o esmerilar ese extremo (nunca por el extremo de corte). La cuchilla está correctamente equilibrada cuando permanece perfectamente horizontal.

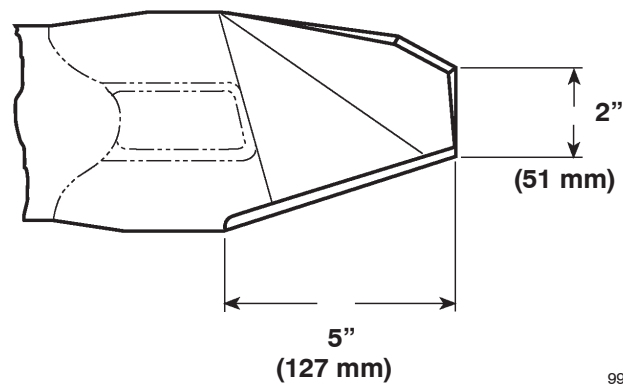

Figura 137

1007

### Instalación de la cuchilla

1. Instalar el accionador de la cuchilla en el cigüeñal (si se había retirado previamente) (Fig. 135).
2. Colocar la cuchilla sobre las lengüetas de la placa de accionamiento, dirigiendo los extremos curvados hacia el chasis de la cortadora de césped.

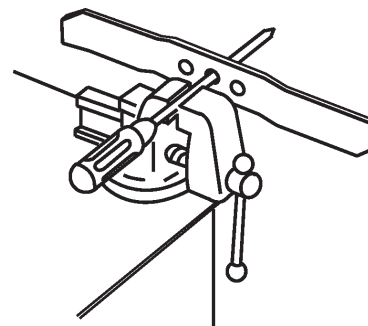
3. Instalar el ventilador de distribución de fertilizantes orgánicos sobre el rebajo de la cuchilla y fijar con la tuerca de la cuchilla (Fig. 138).

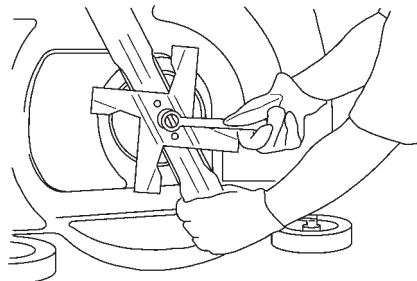

1024

Figura 138

4. Aplicar un par torsor de 560 pulg.-lbs. (47 pies.-lbs.) (63 N·m) a la tuerca de la cuchilla.

**Nota:** Reemplazar la tuerca de la cuchilla después de que haya sido instalada y retirada cuatro (4) veces. Si no se reemplaza, la capacidad de fijación disminuye y se corre el riesgo de que se afloje.

5. Cuando se hayan completado las operaciones de mantenimiento, volver a conectar el cable de la bujía (Fig. 132).

## Lubricación

(sólo los modelos autoimpulsados)

1. Limpiar los engrasadores de los ajustes de altura traseros (Fig. 139) con un paño limpio.

2. Instalar la pistola de engrasar sobre el engrasador e inyectar suavemente 1 ó 2 dosis de grasa de litio multiusos #2. Un exceso de grasa puede dañar las juntas y dificultar el correcto funcionamiento del embrague de la rueda.

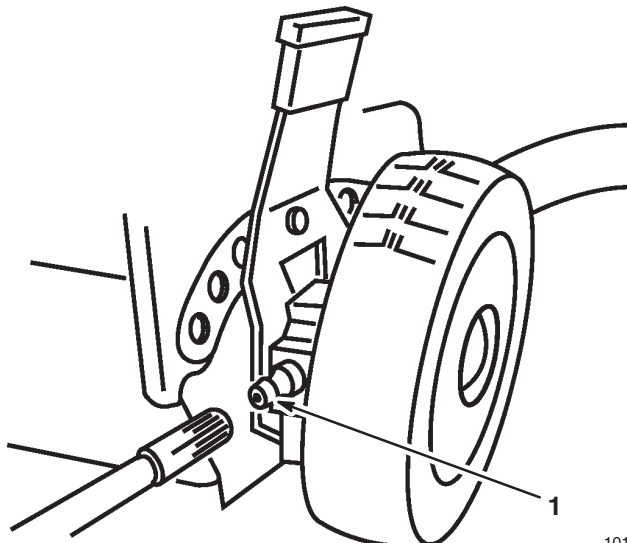

1018

Figura 139

1. Engrasador

## Cable autoimpulsado

(sólo los modelos autoimpulsados)

Es necesario realizar ajustes cuando se modifica la altura del manillar, se instala un nuevo cable autoimpulsado o la correa de tracción patina.

El ajuste del cable autoimpulsado se lleva a cabo en el manillar, moviendo la envoltura del cable inmovilizado por el soporte.

1. Aflojar la tuerca del soporte del cable (Fig. 140).
2. Mantener la palanca autoimpulsada a una distancia de 25 a 38 mm (1 a 1 1/2 pulgadas) del manillar (Fig. 140).

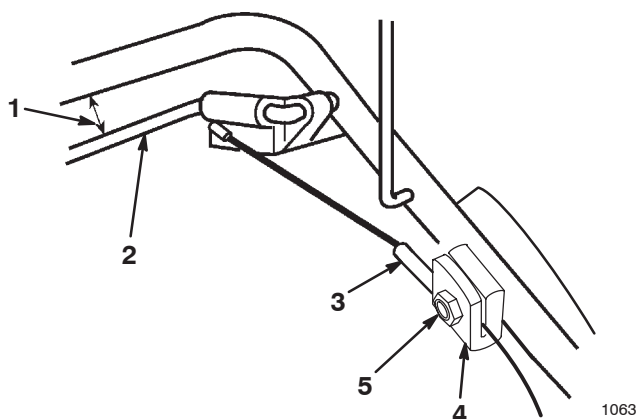

**Figura 140**

- |                                 |                        |
|---------------------------------|------------------------|
| 1. 25 a 38 mm (1 a 1½ pulgadas) | 3. Envoltura del cable |
| 2. Palanca autoimpulsada        | 4. Soporte del cable   |
|                                 | 5. Tuerca              |

3. Bajar la envoltura del cable (alejándola de la palanca).
4. Apretar la tuerca del soporte del cable.
5. Soltar la palanca y comprobar si se ha soltado el cable.

**Nota:** Al soltar la palanca el cable debe soltarse, en caso contrario, cuando se suelta la palanca, la máquina se moverá excesivamente despacio.

## Limpeza del cable autoimpulsado

(sólo modelos autoimpulsados)

En determinadas circunstancias, los recortes de hojas se pueden acumular debajo de la correa de transmisión o en la ranura de la polea, lo que podría causar el patinaje de la correa, la pérdida de la autoimpulsión o la imposibilidad de desactivar el sistema de autoimpulsión.

Limpiar los recortes de hojas y la suciedad acumulados debajo de la cubierta de la correa cada 25 horas de funcionamiento.

1. Retirar el tornillo y deslizar hacia atrás la cubierta de la correa, desenganchando la lengüeta de la parte delantera de la cubierta. Levantar, inclinando la cubierta hacia un lado y retirar la suciedad (Fig. 141) acumulada debajo de la cubierta y de la ranura de la polea.

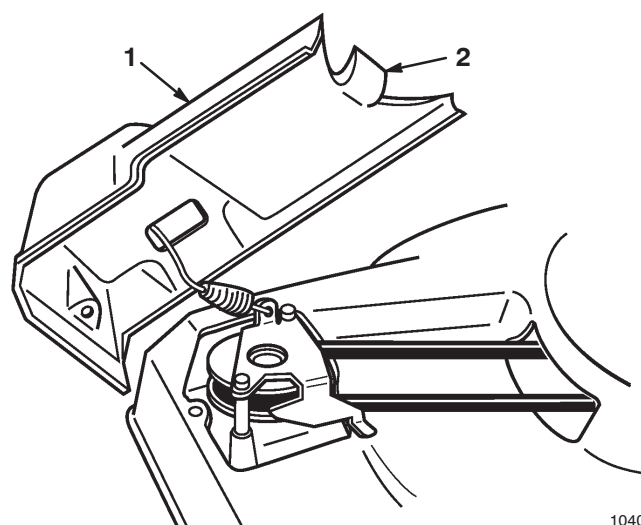

**Figura 141**

- |                          |             |
|--------------------------|-------------|
| 1. Cubierta de la correa | 2. Lengüeta |
|--------------------------|-------------|

2. Para instalar la cubierta de la correa, invertir el proceso.

## Lumbreras de escape

La acumulación de depósitos de carbón produce un desgaste excesivo y la pérdida de potencia. Inspeccionar y, si fuera necesario, limpiarlas.

1. Retirar la bujía. Consultar la sección BUJIA.
2. Drenar la gasolina utilizando una bomba de mano.
3. Inclinar la cortadora de césped hacia el lado derecho.

**! CUIDADO**

**PELIGRO POTENCIAL**

- La gasolina es extremadamente inflamable, altamente explosiva y, en ciertas condiciones, puede causar lesiones corporales y daños materiales.

**QUE PUEDE OCURRIR**

- Al inclinar la cortadora se puede derramar combustible del carburador o del depósito de gasolina.

**COMO EVITAR EL PELIGRO**

- Evitar los derrames de gasolina dejando que el motor gire hasta que se seque, o vaciar el depósito con una bomba de mano, nunca con un sifón.

4. Retirar la tuerca de la cuchilla, el ventilador de distribución de fertilizantes orgánicos y la cuchilla. Consultar la sección RETIRADA DE LA CUCHILLA.
5. Desmontar el accionador de la cuchilla golpeándolo en la dirección de giro con un martillo de plástico o de fibra (Fig. 142). De esta forma, el accionador de la cuchilla se desprenderá del chaflán del cigüeñal.

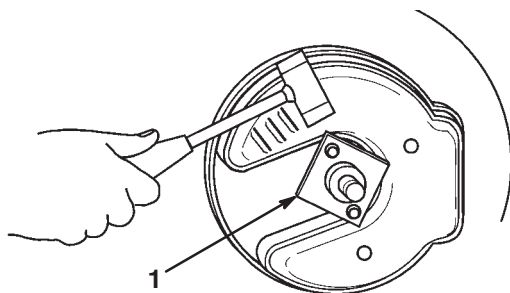

**Figura 142**

1028

1. Accionador de la cuchilla

6. Retirar los tornillos de cabeza que fijan la cubierta del silenciador y la placa deflectora a la placa de montaje del motor (Fig. 143).

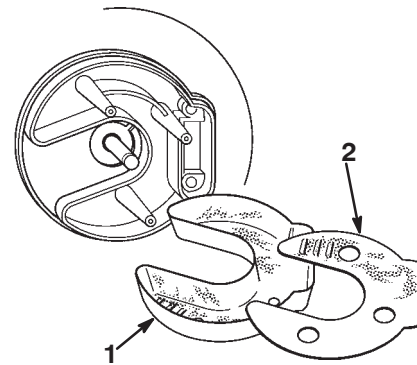

1029

**Figura 143**

1. Cubierta del silenciador
2. Placa deflectora

7. Limpiar los depósitos de carbón acumulados en la cubierta del silenciador y la placa deflectora con un cepillo de alambre, asegurándose de que los respiraderos están despejados. Limpiar el silenciador con una toalla de papel o un trapo.
8. Girar lentamente el cigüeñal hasta que el pistón cubra las lumbreras de escape (Fig. 144).

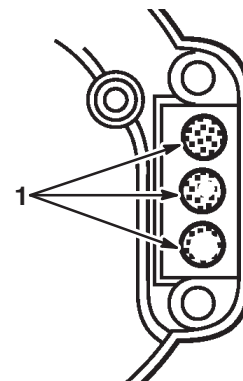

1030

**Figura 144**

1. Lumbreras de escape

9. Desprender los depósitos de carbón introduciendo en las lumbreras una clavija de madera de 3/8 de pulgada.

**Nota:** No utilizar herramientas metálicas que podrían rascar el pistón.

10. Enderezar la cortadora de césped.

11. Mantener la palanca de control de la cuchilla contra el manillar superior (Fig. 145) y tirar varias veces de la cuerda de arranque con el fin de expulsar los residuos de carbón.

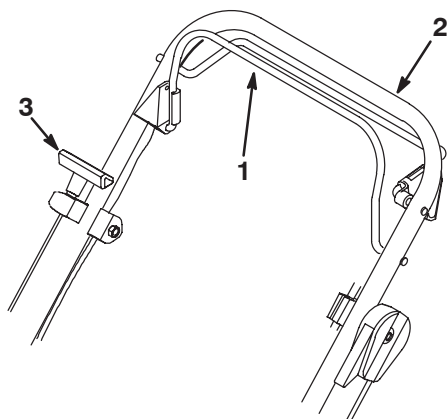

982

**Figura 145**

- |   |  |
|---|--|
| 1. Palanca de control de la<br>cuchilla | 2. Manillar superior<br>3. Palanca de arranque |
|---|--|

12. Instalar el deflector y la cubierta del silenciador en la placa de montaje del motor (Fig. 143). Aplicar un par torsor de 155 pulg.-lbs. (13 pies-lbs.) (18 Nm) a los tornillos de cabeza del silenciador.
13. Fijar el accionador de la cuchilla, la cuchilla y el ventilador de distribución de fertilizantes orgánicos por medio de la tuerca de la cuchilla. Consultar la sección INSTALACION DE LA CUCHILLA.
14. Aplicar un par torsor de 560 pulg.-lbs. (47 pies-lbs.) (63 Nm) a la tuerca.
15. Enderezar la cortadora de césped.
16. Cuando se hayan completado las operaciones de mantenimiento, volver a conectar el cable de la bujía.
17. Llenar el depósito con gasolina limpia y fresca.

# Identificación de averías

Su cortadora de césped ha sido diseñada y fabricada para ofrecer un funcionamiento sin averías. Compruebe cuidadosamente los siguientes componentes y piezas. Si el problema persiste, póngase en contacto con su concesionario autorizado de servicio Lawn-Boy.

PROBLEMA	ACCION CORRECTIVA
El motor no arranca	<ol style="list-style-type: none"><li>3. Llenar el depósito con una mezcla fresca de gasolina/aceite</li><li>4. Mover la palanca de aceleración a la posición START/MULCHING ZONE™</li><li>5. Pulsar el cebador tres (3) veces</li><li>6. Bujía<ul style="list-style-type: none"><li>• Conectar el cable de la bujía</li><li>• Limpiar la bujía, comprobar la distancia entre los electrodos; en caso necesario, reemplazarla</li></ul></li></ol>
Resulta difícil arrancar el motor o éste pierde potencia	<ol style="list-style-type: none"><li>1. Drenar y volver a llenar el depósito con una mezcla fresca de gasolina/aceite</li><li>2. Limpiar el orificio de ventilación de la tapa de gases</li><li>3. Limpiar o reemplazar el filtro de aire</li><li>4. Comprobar si la rampa de descarga de la cortadora de césped está atascada</li><li>5. Limpiar la parte inferior de la cubierta de la cortadora de césped</li><li>6. Limpiar la bujía, comprobar la distancia entre los electrodos; en caso necesario, reemplazarla</li></ol>
El motor funciona de forma irregular	<ol style="list-style-type: none"><li>1. Conectar el cable de la bujía</li><li>2. Limpiar la bujía, comprobar la distancia entre los electrodos; en caso necesario, reemplazarla</li><li>3. Mover la palanca de aceleración desde la posición SLOW hasta la posición START/MULCHING ZONE</li><li>4. Limpiar o reemplazar el elemento del filtro de aire</li></ol>
La cortadora de césped o el motor vibran excesivamente	<ol style="list-style-type: none"><li>1. Balancear la cuchilla</li><li>2. Apretar la tuerca de montaje de la cuchilla</li><li>3. Limpiar la rampa de descarga de la cortadora de césped</li><li>4. Limpiar la parte inferior de la cubierta de la cortadora de césped</li><li>5. Apretar los pernos de montaje del motor</li></ol>



PROBLEMA	ACCION CORRECTIVA
Pauta de corte irregular	<ol style="list-style-type: none"> <li>1. Colocar las cuatro (4) ruedas a la misma altura</li> <li>2. Afilar y balancear la cuchilla</li> <li>3. Cambiar la pauta de corte</li> <li>4. Limpiar la parte inferior de la cubierta de la cortadora de césped</li> </ol>
La rampa de descarga se atasca	<ol style="list-style-type: none"> <li>1. Mover la palanca de aceleración desde la posición SLOW hasta la posición START/MULCHING ZONE™</li> <li>2. Aumentar la altura de corte</li> <li>3. Antes de cortar la hierba, esperar a que seque</li> <li>4. Limpiar la parte inferior de la cubierta de la cortadora de césped</li> </ol>
La cortadora de césped no se autoimpulsa	<ol style="list-style-type: none"> <li>1. Ajustar el cable autoimpulsado</li> <li>2. Limpiar la suciedad acumulada debajo de la cubierta de la correa.</li> </ol>

# Accesorios

Existen accesorios para su cortadora de césped que pueden haber sido incluidos en el embalaje original o bien que están a su disposición en su concesionario autorizado Lawn-Boy. Haga uso de estas instrucciones para su correcta instalación.

## Colector de hierba trasero

### CUIDADO

#### PELIGRO POTENCIAL

- Si la abertura de descarga está descubierta, pueden salir objetos lanzados en la dirección del operador o de cualquier otra persona que se encuentre en las proximidades. También existe el riesgo de contacto con la cuchilla.

#### QUE PUEDE OCURRIR

- Los objetos lanzados por la cortadora de césped o el contacto con la cuchilla pueden causar lesiones graves.

#### COMO EVITAR EL PELIGRO

- No utilizar nunca la cortadora de césped si la placa cobertora, la placa distribuidora de fertilizantes orgánicos o la rampa para la hierba y el saco no están instaladas.

1. Parar el motor y desconectar el cable de la bujía (Fig. 146) antes de instalar o retirar la rampa para la hierba.



Figura 146

1042

1. Cable de la bujía

2. Retirar el tornillo de mariposa que sujeta la placa de cubierta al chasis (Fig. 147).

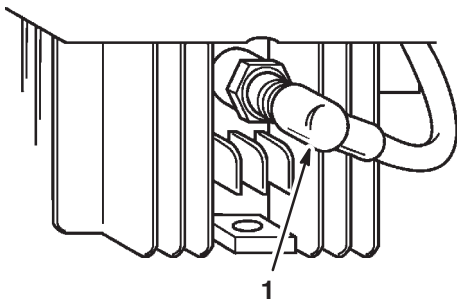
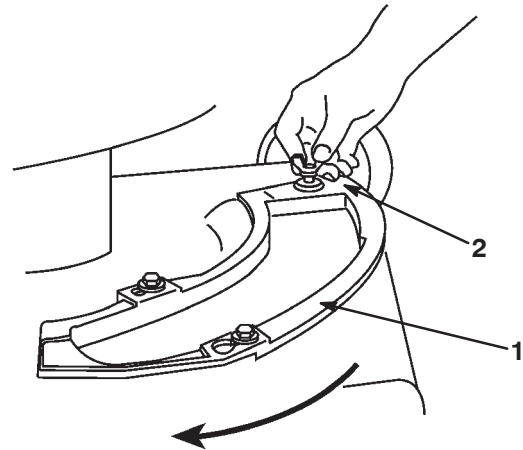

996

Figura 147

1. Placa de cubierta
2. Tornillo de mariposa

3. Dos pernos con resalte situados en el chasis pasan a través de los orificios almenados de la placa cobertora, y no hay que aflojarlos o retirarlos. La placa cobertora se mueve sobre las cabezas de estos pernos (Fig. 148).

Girar la placa en sentido contrario a las agujas del reloj para retirarla.

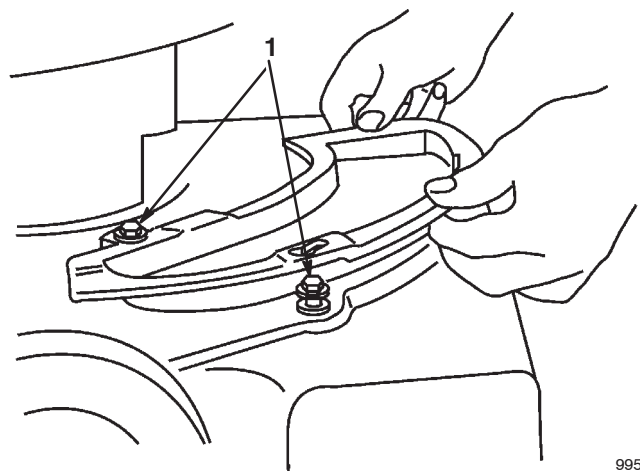

995

Figura 148

1. Pernos con resalte

- Colocar la esquina delantera del deflector de la rampa en la abertura de la cubierta de la cortadora de césped. Girar la rampa en sentido contrario a las agujas del reloj e introducirla en la abertura (Fig. 149).

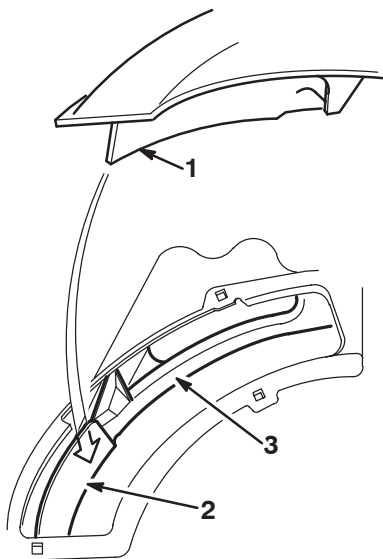

**Figura 149**

- Deflector de la rampa
- Deflector de la cubierta
- Protección del pie

1073

**Nota:** Se debe colocar el deflector de la rampa detrás del deflector delantero de la cubierta, entre la cuchilla y la protección del pie, con el fin de evitar el contacto con la cuchilla.

- Insertar la varilla de soporte de la rampa a través del orificio situado a la derecha de la cubierta de la cortadora de césped (Fig. 150).
- Dos pernos con resalte situados en el chasis pasan a través de los orificios almenados del conjunto de la rampa, y no hay que aflojarlos o retirarlos. El conjunto de la rampa se mueve sobre las cabezas de estos pernos (Fig. 148).
- Deslizar la rampa en el sentido de las agujas del reloj para instalarla y en sentido contrario para retirarla.
- Fijar con el tornillo de mariposa (Fig. 148).

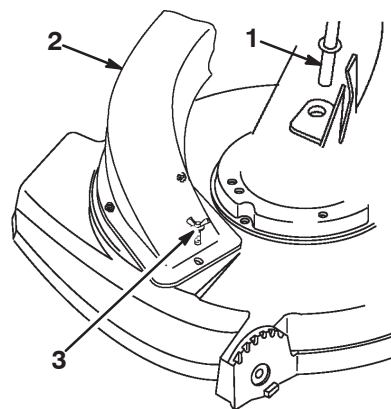

**Figura 150**

- Varilla de soporte de la cortadora de césped
- Conjunto de la rampa
- Tornillo de mariposa

1013/1014

- Comprobar la distancia de seguridad entre las puntas de la cuchilla y el deflector de la rampa, asegurándose de que no están en contacto (Fig. 151).

**Nota:** El deflector de la rampa debe situarse detrás del deflector delantero de la cubierta de la cortadora de césped, entre la cuchilla y la protección del pie, con el fin de evitar el contacto con la cuchilla (Fig. 151).

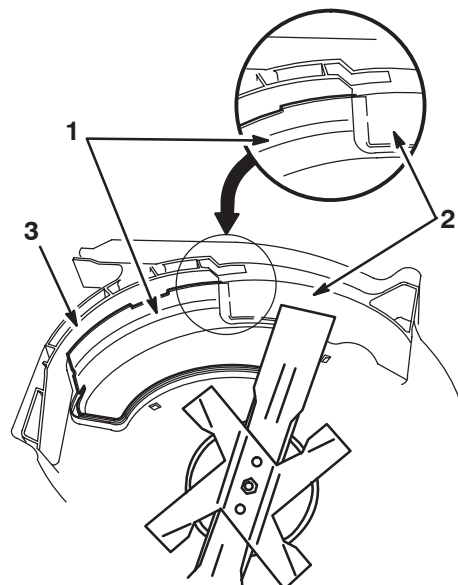

**Figura 151**

- Deflector de la rampa
- Deflector delantero de la cubierta
- Protección del pie

1072

10. Retirar la perilla y el perno que fijan el lado izquierdo de las secciones superior e inferior del manillar (Fig. 152).



Figura 152

- |            |                            |
|------------|----------------------------|
| 1. Perilla | 3. Abrazadera del colgador |
| 2. Perno   | 4. Colgador del saco       |

11. Mantener la abrazadera del colgador en el exterior del manillar. Insertar el perno desde el interior del manillar a través de los orificios de la abrazadera.
12. Colocar la pata del colgador del saco en la ranura de la abrazadera y fijar mediante la perilla. Proceder de forma idéntica en el lado derecho del manillar.
13. Cerrar la parte trasera del saco doblando los lados y presionando las dos mitades del asa trasera hasta juntarlas (Fig. 153).

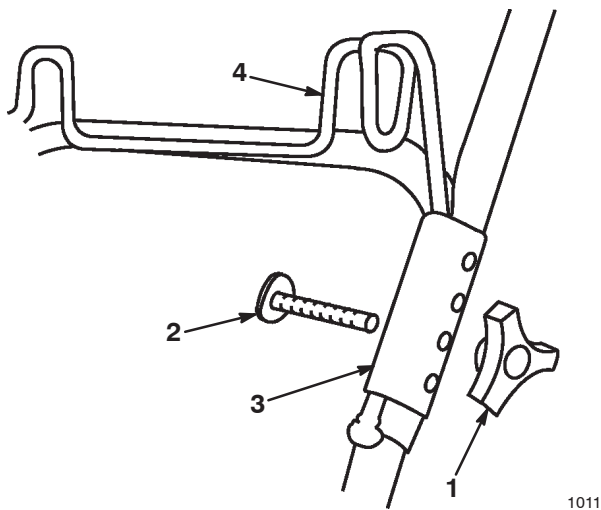

Figura 153

1012

14. Colocar las asas posteriores del saco en el colgador del manillar.
15. Apretar el asa del saco y deslizarlo sobre la brida de la rampa de descarga de la hierba (Fig. 154). Empujar el asa hacia abajo hasta que se asiente correctamente.

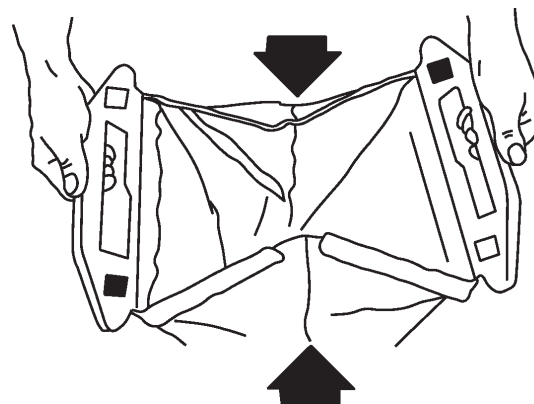

Figura 154

1010

### Ajuste del saco

Cuando se modifica la altura del manillar, puede ser necesario volver a ajustar el saco. El saco estará correctamente ajustado cuando la parte superior de

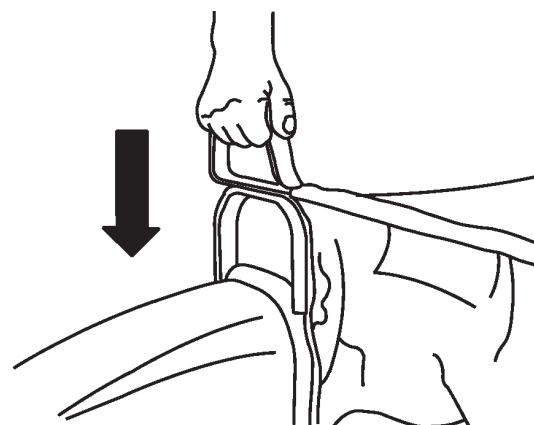
tela situada entre las asas delantera y trasera del saco está tirante. Si el saco está demasiado tirante o demasiado flojo, siga las siguientes instrucciones:

1. Retirar el saco del colgador trasero. Retirar el(los) perno(s) y perilla(s) que fijan las abrazaderas del colgador a las secciones del manillar (Fig. 155). Las abrazaderas tiene cuatro orificios de ajuste.

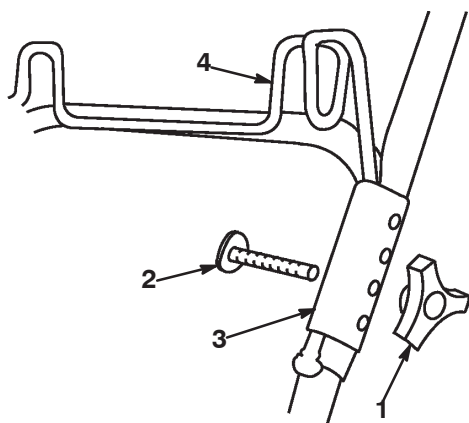

1011

Figura 155

- |            |                            |
|------------|----------------------------|
| 1. Perilla | 3. Abrazadera del colgador |
| 2. Perno   | 4. Colgador del saco       |

2. Volver a colocar las abrazaderas del colgador en las secciones del manillar utilizando el juego de orificios más adecuado para conseguir la tirantez del saco. Utilizar los orificios inferiores de las abrazaderas del colgador para tensar el saco y los orificios superiores para aflojarlo.

**Nota:** En condiciones normales de funcionamiento, los materiales de fabricación del saco sufren deterioros y se desgastan. Comprobar con frecuencia el saco recolector de la hierba y reemplazarlo cuando sea necesario con piezas originales. Un saco fabricado con un material de calidad inferior podría dejar pasar objetos que podrían lesionar al operador.

## ! CUIDADO

### PELIGRO POTENCIAL

- Mantener las manos, palos u otros objetos fuera de la rampa de descarga de la hierba mientras la cuchilla está girando.

### QUE PUEDE OCURRIR

- Los objetos lanzados por la cortadora de césped o el contacto con la cuchilla pueden causar lesiones graves.

### COMO EVITAR EL PELIGRO

- Parar siempre el motor antes de vaciar el saco de la hierba y desconectar el cable de la bujía antes de limpiar la rampa de descarga de la hierba, el túnel del saco o la parte inferior del chasis de la cortadora de césped.

3. Volver a conectar el cable de la bujía.

## Placa distribuidora de fertilizantes orgánicos

## ! CUIDADO

### PELIGRO POTENCIAL

- Si la abertura de descarga está descubierta, pueden salir objetos lanzados en la dirección del operador o de cualquier otra persona que se encuentre en las proximidades. También existe el riesgo de contacto con la cuchilla.

### QUE PUEDE OCURRIR

- Los objetos lanzados o el contacto con la cuchilla pueden causar lesiones graves.

### COMO EVITAR EL PELIGRO

- No utilizar nunca la cortadora de césped si la placa cobertora, la placa distribuidora de fertilizantes orgánicos o la rampa para la hierba y el saco no están instaladas.

1. Parar el motor y desconectar el cable de la bujía (Fig. 146) antes de instalar o retirar la placa distribuidora de fertilizantes orgánicos.
2. Colocar la esquina delantera del deflector de la placa distribuidora de fertilizantes orgánicos en la abertura de la cubierta de la cortadora de césped. Girar la rampa en sentido contrario a las agujas del reloj e introducirla en la abertura (Fig. 156).

**Nota:** Se debe colocar el deflector de la placa de distribución de fertilizantes orgánicos detrás del deflector delantero de la cubierta, entre la cuchilla y la protección del pie, con el fin de evitar el contacto con la cuchilla.

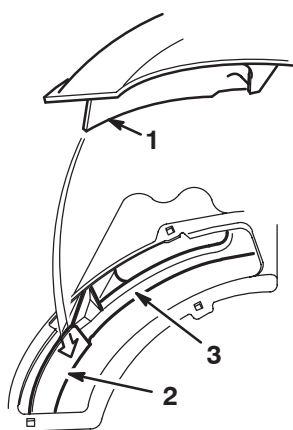

1073

**Figura 156**

- |                             |                       |
|-----------------------------|-----------------------|
| 1. Deflector de la rampa    | 3. Protección del pie |
| 2. Deflector de la cubierta |                       |

**Nota:** Dos pernos con resalte situados en el chasis pasan a través de los orificios almenados de la placa distribuidora de fertilizantes orgánicos y no hay que aflojarlos o retirarlos (Fig. 157). La placa distribuidora de fertilizantes orgánicos se mueve sobre las cabezas de estos pernos.

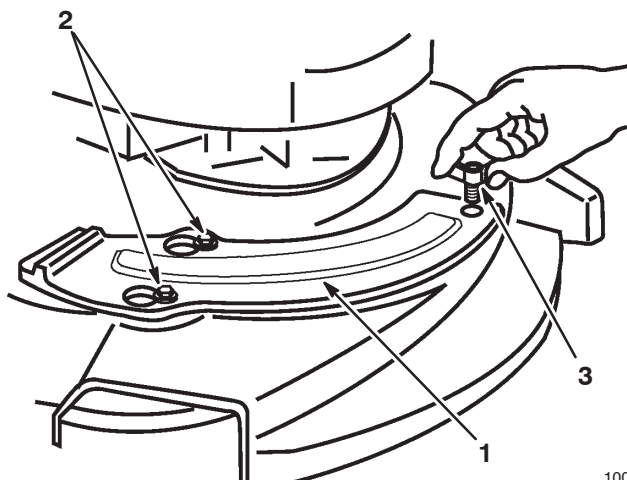

1008

**Figura 157**

- |   |                         |
|---|-------------------------|
| 1. Placa distribuidora de fertilizantes orgánicos | 2. Pernos con resalte   |
|   | 3. Tornillo de mariposa |

3. Deslizar la placa distribuidora de fertilizantes orgánicos en el sentido de las agujas del reloj para instalarla y en sentido contrario a las agujas del reloj para retirarla.
4. Fijar mediante un tornillo de mariposa (Fig. 157).
5. Comprobar la distancia de seguridad entre las puntas de la cuchilla y el deflector de la placa distribuidora de fertilizantes orgánicos, asegurándose de que no están en contacto (Fig. 158).

**Nota:** El deflector de la placa debe situarse detrás del deflector delantero de la cubierta de la cortadora de césped, entre la cuchilla y la protección del pie, con el fin de evitar el contacto con la cuchilla.

6. Conectar el cable de la bujía.

**Nota:** Utilizar únicamente piezas originales Lawn-Boy o una cuchilla de corte de repuesto original Lawn-Boy. Otras cuchillas pueden golpear la placa distribuidora de fertilizantes orgánicos cuando se arranca el motor y la cortadora comienza a avanzar.



Figura 158

- |                                       |                       |
|---------------------------------------|-----------------------|
| 1. Deflector de la rampa              | 3. Protección del pie |
| 2. Deflector delantero de la cubierta |                       |

## Operación de distribución de fertilizantes orgánicos

Ajustar la palanca de aceleración en la posición **MULCH ZONE** . Para obtener la mejor distribución posible de hierba y hojas, es necesario el máximo de RPM.

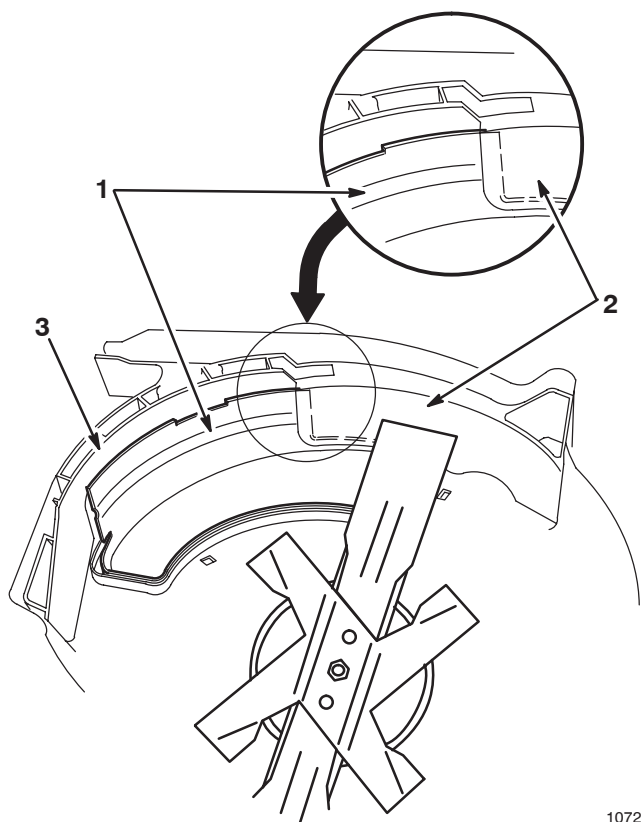
*Para conseguir la mejor distribución de fertilizantes orgánicos, fijar la altura de corte de la cortadora de césped en una posición alta, de forma que sólo se corte 1/3 de la hierba, con recortes de un máximo de 25 mm (1 pulgada) de longitud. Si intenta distribuir como fertilizante orgánico más cantidad de hierba o si ésta es muy frondosa, se obtendrá una distribución de fertilizantes orgánicos de peor calidad. En estas circunstancias, puede resultar conveniente utilizar una descarga lateral o coleccionar los recortes de hierba en vez de distribuirlos como fertilizantes orgánicos. Al cabo de unos días, una pasada con la placa distribuidora de fertilizantes orgánicos instalada perfeccionará el trabajo.*

1072

# Almacenamiento

Para preparar la cortadora de césped para su almacenamiento fuera de temporada, seguir los procedimientos de mantenimiento recomendados. Consulte el capítulo MANTENIMIENTO.

Guardar la cortadora de césped en un lugar seco y frío.

## Combustible

### CUIDADO

#### PELIGRO POTENCIAL

- En ciertas condiciones, la gasolina es extremadamente inflamable y altamente explosiva.

#### QUE PUEDE OCURRIR

- Un incendio o una explosión causados por gasolina pueden quemar al operador y otras personas que se encuentren en las proximidades, y causar daños materiales.

#### COMO EVITAR EL PELIGRO

- No almacenar gasolina (combustible) durante períodos prolongados de tiempo.
- Para evitar la posible explosión del combustible evaporado, no guardar la cortadora de césped conteniendo combustible en el depósito o en el carburador en un recinto cerrado con una llama desnuda. (Por ejemplo: un horno o la llama piloto de un calentador de agua)
- Esperar a que el motor se enfríe antes de almacenar la cortadora de césped en un recinto cerrado.

Recomendamos el uso del Acondicionador de Combustible Lawn-Boy 2 + 4® para estabilizar el combustible en condiciones de almacenamiento (Fig. 159). Si es posible, el combustible que se utilice para el último llenado del depósito del año debería estar tratado con el acondicionador de combustible Lawn-Boy 2 + 4®.

Planificar el trabajo e intentar agotar el combustible del depósito cuando utilice por última vez la cortadora de césped antes de almacenarla. Cuanto menos gasolina quede en el depósito, menos tiempo se necesitará para secar el sistema de combustible. Haga funcionar la cortadora de césped hasta que el motor se detenga por falta de combustible.



1058

Figura 159

## Motor

1. Retire el cable de la bujía. Utilizando una aceitera, introducir aproximadamente una cucharada de aceite a través del orificio de la bujía (Fig. 160).

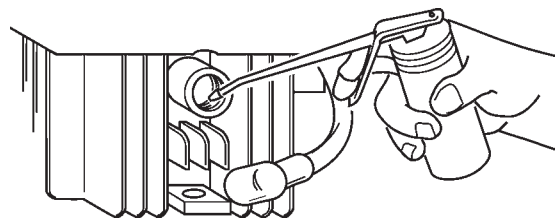

1043

Figura 160

2. Girar lentamente varias veces el motor usando la cuerda de arranque, para distribuir el aceite (Fig. 161).



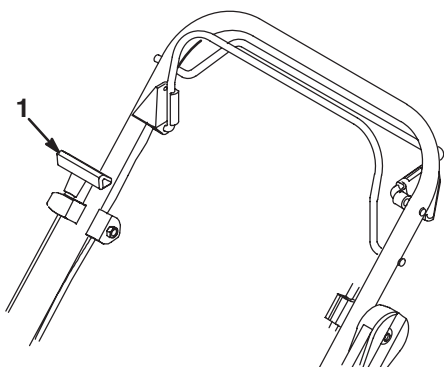

982

Figura 161

1. Palanca de arranque

3. Volver a colocar la bujía, pero NO conectar el cable de la bujía.

## Manillar plegable

1. Juntar apretando la sección inferior del manillar y deslizarla por encima de los toques de los soportes del manillar (Fig. 162).



Figura 162

2. Girar el manillar hacia la parte delantera de la cortadora de césped (Fig. 163).

**Nota:** Doblar el manillar sólo de la forma ilustrada. Si se dobla en la dirección opuesta, se producirán daños en los cables de control.

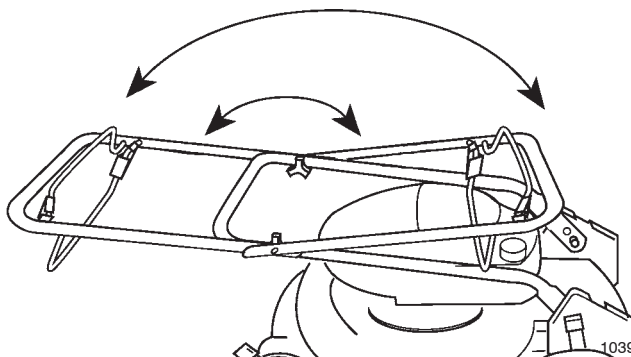
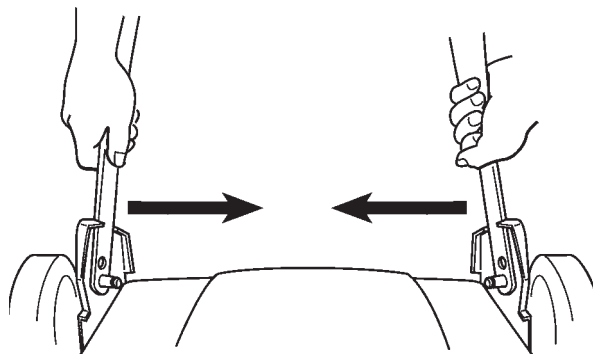

1068

Figura 163

3. Aflojar las perillas que fijan la sección superior a la sección inferior del manillar y doblar hacia atrás la sección superior, dirigiéndola hacia la parte trasera de la cortadora de césped, en posición de almacenamiento.

## Retirada del lugar de almacenamiento

1. Desdoblar el manillar. Consultar las instrucciones de montaje del manillar en la sección MONTAJE.
2. Comprobar y apretar todas las piezas de sujeción.
3. Retirar la bujía (Fig. 165) y, utilizando el interruptor de arranque, hacer girar el motor a gran velocidad para eliminar el exceso de aceite del cilindro. Limpiar la bujía o reemplazarla si estuviera agrietada, rota o los electrodos estuvieran desgastados.
4. Instalar la bujía y aplicar un par torsor de 180 pulg.-lbs. (15 pies.-lbs.) (20 Nm).
5. Efectuar los procedimientos de mantenimiento recomendados. Consultar el capítulo MANTENIMIENTO.
6. Llenar el depósito de combustible (Fig. 164) con una mezcla fresca y limpia de gasolina/aceite

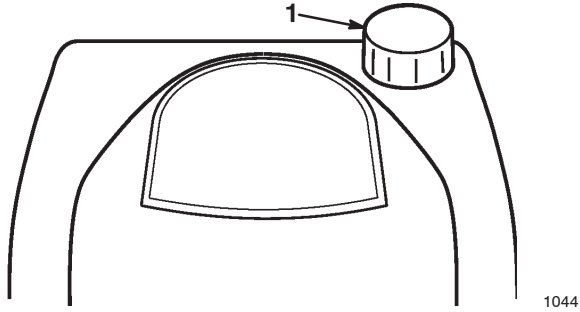

**Figura 164**

1. Tapa del depósito de combustible
- 

7. Volver a conectar el cable de la bujía (Fig. 165).

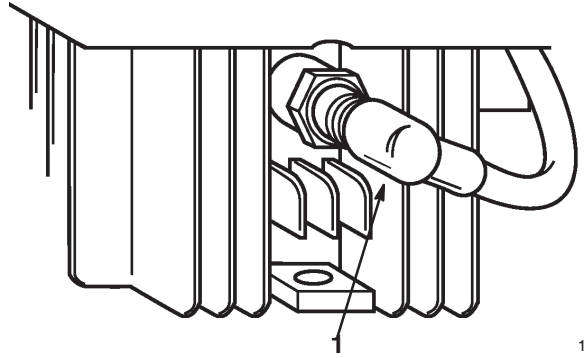

**Figura 165**

1. Cable de la bujía
-



Gold Series WPM  
Silver Series WPM

## LA GARANTÍA 'SIN PREOCUPACIONES'

LAWN-BOY

Garantía Completa

(Garantía limitada para aplicaciones comerciales)

### ¿Qué es lo que cubre esta Garantía Expres?

Lawn-Boy promete reparar cualquier producto LAWN-BOY utilizado para fines residenciales normales\* si hay defectos en los materiales o la mano de obra o si para de funcionar debido al fallo de un componente. Los siguientes periodos de tiempo se aplican desde la fecha de compra:

- Cortacéspedes serie Gold® . . . 4 años de completa garantía
- Cortacéspedes serie Silver® . . . 2 años de completa garantía
- Módulo de encendido . . . . . 5 años

Se incluye el coste de las piezas y el trabajo, pero el cliente paga los costes de transporte.

### ¿Qué productos se cubren por esta Garantía?

La garantía se aplica a todos los cortacéspedes conducidos a pie serie Gold y Silver. Los cortacéspedes comerciales, cortacéspedes serie M, productos con asiento y recortadores de gasolina se cubren por disposiciones de garantía separadas.

### ¿Y qué sobre el uso comercial?

Los productos de consumidor LAWN-BOY utilizados para uso comercial, institucional o de alquiler están garantizados contra defectos en el material o la mano de obra durante 45 días de la fecha de compra. Los componentes que fallan debido al desgaste normal no están cubiertos por esta garantía.

### ¿Cómo se obtiene el Servicio de garantía?

Si cree que su producto LAWN-BOY requiere servicio de garantía, diríjase al concesionario que le vendió el producto o a cualquier Concesionario de servicio de LAWN-BOY autorizado. Las Páginas Amarillas de la lista de teléfonos es una buena fuente de referencia. El concesionario dispondrá el servicio en su propio establecimiento o recomendará otro Concesionario de servicio autorizado que pueda ser más conveniente. Usted necesitará presentar pruebas de la compra (copia de la tarjeta de registro, recibo de venta, etc.) para validar la garantía.

Si por cualquier razón no está satisfecho con el análisis del Concesionario de servicio sobre el defecto en materiales o mano de obra o si necesita referencias para un Concesionario de servicio LAWN-BOY, sírvase ponerse en contacto con nosotros en la siguiente dirección:

Lawn-Boy Customer Service Department  
8111 Lyndale Avenue South  
Bloomington, MN 55420-1196  
612-888-8801  
800-526-6937

### ¿Qué debe usted hacer para mantener la garantía en vigor?

Debe mantener su producto LAWN-BOY siguiendo los procedimientos de mantenimiento descritos en el manual del operador. Dicho mantenimiento de rutina, realizado por un concesionario o por usted mismo, es a su cargo.

### ¿Qué es lo que no cubre esta garantía?

y

### ¿Cómo se relaciona la ley de su país a esta garantía?

No hay otra garantía expres. Esta garantía expres no cubre:

- El coste del servicio de mantenimiento normal o las piezas, tales como filtros, combustible, lubricantes, cambios de aceite, bujías, afilado de cuchillas, cuchillas muy estropeadas, ajustes de cable/varillaje o ajustes de frenos y embrague.
- Cualquier producto o pieza que haya sido alterado o mal utilizado o requiera ser sustituido o reparado debido a accidentes o falta del adecuado mantenimiento.
- Reparaciones necesarias debido a combustible inadecuado, contaminantes en el sistema de combustible, o fallo para preparar debidamente el sistema de combustible antes de cualquier periodo de no utilización superior a tres meses.
- Gastos de recogida y entrega.

Todas las reparaciones cubiertas por esta garantía deben ser efectuadas por un Concesionario de servicio LAWN-BOY autorizado utilizando piezas de repuesto homologadas Lawn-Boy.

La reparación por un Concesionario de servicio LAWN-BOY autorizado es su único remedio bajo esta garantía.

Lawn-Boy no es responsable por daños indirectos, incidentales o emergentes en conexión con el uso de los productos LAWN-BOY cubiertos por esta garantía, incluyendo cualquier coste o gasto de proveer equipo sustitutivo o servicio durante razonables periodos de funcionamiento defectuoso o no uso durante la realización de reparaciones bajo esta garantía. Algunos países no permiten exclusiones de daños incidentales o emergentes, de modo que la exclusión anterior puede que no se aplique a usted.

Esta garantía le concede determinados derechos legales, pero puede usted tener también otros derechos que varíen de país a país.

\* Fines residenciales normales significa cortando el césped en la misma parcela que su casa. La utilización en más de un lugar se considera como uso comercial y se aplicaría la garantía de uso comercial.

#### PAISES QUE NO SEAN LOS ESTADOS UNIDOS O CANADA

Los clientes que hayan adquirido los productos Lawn-Boy exportados de los Estados Unidos o de Canadá, deben establecer contacto con su distribuidor (concesionario) local Lawn-Boy para obtener los criterios de garantía para su país, provincia o estado. Si, por alguna razón, no está satisfecho con la asistencia de su distribuidor o tiene dificultades para obtener la información relativa a la garantía, póngase en contacto con el importador Lawn-Boy. Si, a pesar de todo, no obtiene la información necesaria, póngase en contacto directo con la compañía Lawn-Boy.

**LAWN-BOY®**